

CAMPISMO ILUSTRADO



CAMPISMO ILUSTRADO

ENRIQUE BRITO ZARAGOZA



SCOUTS

ASOCIACION DE SCOUTS DE MEXICO. A.C.

Primera edición, enero de 1997.
Primera reimpresión, mayo de 1997.

CAMPISMO ILUSTRADO

Ilustración: Francisco Javier Espinosa Arbaiza
Fernando Rosales
Alicia Salazar Pantoja

Derechos Reservados
© 1997 por Enrique Brito Zaragoza.
**Carlos Ma. Bustamante N° 1,
Circuito Historiadores,
53100, Satélite, Edo. de México.
Prohibida la reproducción total o parcial
sin autorización por escrito del suscrito.**

IMPRESO Y HECHO EN MÉXICO.
Gráficos y Soluciones do C. V.
Insurgentes Sur 686-104, Col. del Valle,
03100, México, D.F.

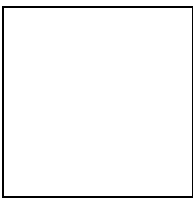

He tenido una vida muy dichosa y deseo que todos vosotros tengáis también vida muy dichosas.
Baden-Powell of Gilwell

PRÓLOGO DEL AUTOR

Con este libro pretendo hacer presentes las orientaciones y vivencias campistas atesoradas en la biblioteca de la "Asociación de Scout de México, A.C." aportadas por los scouts de Francia, Italia, U.S.A., Inglaterra, Colombia, Alemania, Japón, Israel, Canadá y México.

Los textos son Imágenes y comentarios, más que Indicaciones técnicas.

Se pretende una instrucción visual, contemplativa, no teórica, que conduzca al aprendizaje Intuitivo, que capacite para una aplicación espontánea.

El campismo, desde la visión scout, es una perspectiva de convivencia e interacción con la naturaleza donde el conocimiento y el respeto de la misma, vayan de la mano.

Para el scout la ecología representa un nuevo amanecer de la humanidad que aprovecha los recursos del medio, no como uso o abuso, sino como reencuentro del hombre con el medio que lo circunda, apoya y vivifica.

Esta educación, diferente a la tradicional, permite vivir el momento presente, no el futuro ni el pasado. Propone la expansión de los sentidos y de los Instintos que alimenta el "ser" y van más allá del tener. Que apuntan hacia la plenitud.

Cada imagen hay que consideraría sin reparos, vería simplemente; observar su diseño, una y muchas veces, hasta hacer propias las intuiciones del autor.

Cuando las imágenes ya las hayamos hecho propias podremos comentarías, platicar de ellas, revitalizarías, complementarlas. Todo esta conducirá a la posibilidad de una, vida al aire libre mejor y más feliz.

La vida al aire libre proporciona la importancia de desarrollar un cuerpo sano, útil y generoso a la realidad que nos rodea; con habilidad manual para superar las dificultades y con la mente abierta a lo desconocido. Intuyendo la libertad interna, el amor puro desarrollando el conocimiento de sí fuera del pensamiento lógico y formal que hace que los sentimientos emerjan al consciente permitiendo verlos sin opciones, sin recriminación, sin solución, simplemente verlos. El verdadero ser sana proporciona la armonía, interna y externa que lleva a la unidad, que está más allá de la unión convencional y restaura las relaciones con Dios, trasponiendo las ansiedades.

Se aprende a sustituir la voluntad por la plenitud humana; que son la contemplación, la libertad interna, la paz, la serenidad de vivir que es la razón del entretenimiento scout.



NUDOS



Nudo Cuadrado, Liano e Rizo

Sirve para unir dos cuerdas del mismo grueso que estén en tensión, de otra forma puede aflojarse. Es útil en vendajes porque es un nudo plano

Vuelta de Escota o Nudo de Tejedor

Sirve para unir dos cuerdas de diferente grueso. Los tejedores atan el nudo en forma rápida con los dedos pulgar e índice.



Nudo de Cirujano

Es una variación del Nudo de Rizo, cuenta con una vuelta más en la primera torcida, la que ofrece más fuerza al nudo. Generalmente es utilizado por los cirujanos para unir suturas.



Nudo Bobo o de Abuela

Tiende a aflojarse o a apretarse y se le debe evitar. Con este nudo se empieza el nudo de Diamante y el de Ajuste.

Nudo de Calabrote o de Ajuste

Sirve para unir dos cuerdas gruesas. Se hace como el de Abuela pero se remata la punta de los cabos con otra cuerda extra o nudo de "Ballestrinque".



Nudo de Cirujano Doble

Es otra variación del Nudo e Rizo, pero con una vuelta de más en los dos retorcidos y sirve para darle mayor seguridad a la unión.

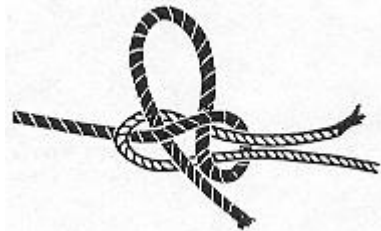

Nudo Vuelta de Escota Corredizo

Este nudo es una variante del "Vuelta de Escota" que permite unir dos cabos de diferente grueso, con una gaza corrediza para deshacerlo fácilmente.

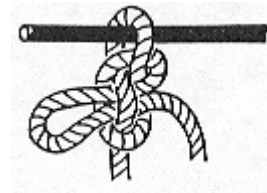

Nudo de Fugitivo

Puede deshacerse con un simple jalón de la cuerda falsa. Se usa para descender, y de un tirón se recupera la cuerda.

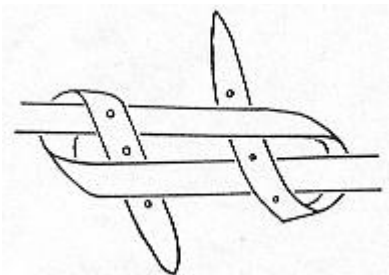

Cincha o Media Llave

Se emplea para fijar la cincha a las argollas de las monturas y son fajas de cuero, pero también con mecates se emplea para atarlos a una argolla.

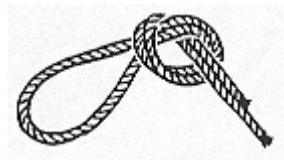

Gaza Simple

Sirve para hacer una gaza a un cabo y es complemento de algún amarre.

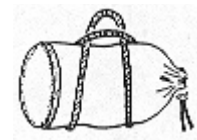

Eslinga de Fardo

Se utiliza para el izamiento de fardos, bolsas, barriles, etc., y puede hacerse con una simple gaza entrelazada.

Nudo de Ballestrinque o de Cochino

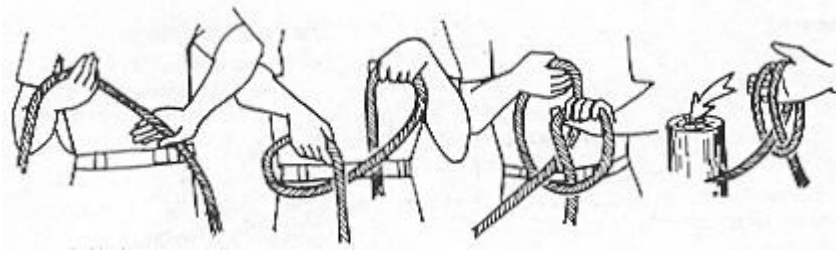

Es ideal para principio de un amarre.

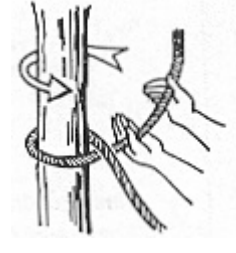

Para sujetar la cuerda a un poste.

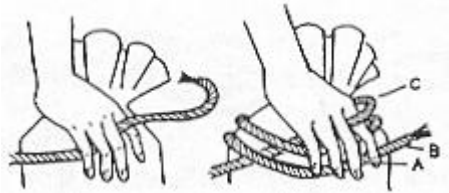

Para amarrar la boca de un saco.

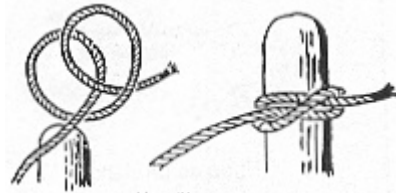

Hay diferentes formas de hacer este nudo.

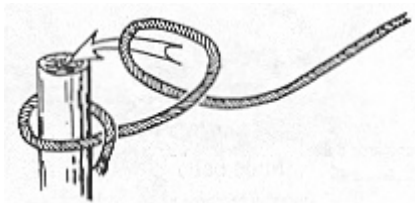

Para anudario en forma rápida, se hace un medio cote y otro sobre el anterior.

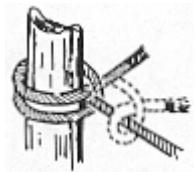

Hecho el nudo se puede rematar con un cote.

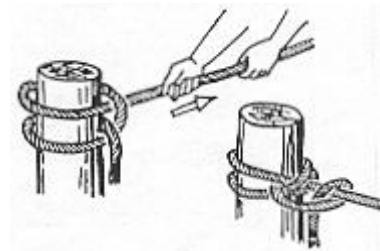

Es resistente y seguro a la tensión.

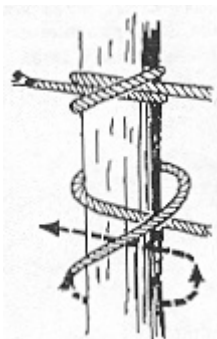

Es un nudo firme, no se corre.

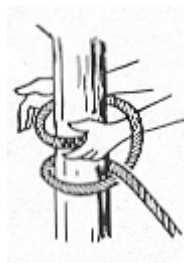

Es muy útil y tiene muchos usos.



Ballestrinque doble para mayor resistencia.

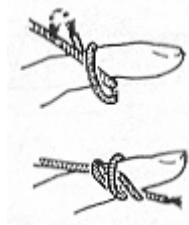

Ballestrinque en el dedo para sostener un cordón.

CAMPISMO ILUSTRADO

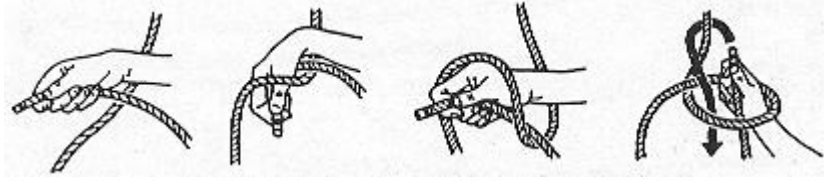

As de Guía hecho con una mano.

Este es un nudo de salvamento y es preciso que lo aprendas con una mano, alrededor de tu cintura y con los ojos cerrados. Pon el dorso de tu mano sobre la cuerda, con los dedos índice, pulgar y medio al frente, jira la muñeca haciendo una gaza; con los dedos medio e índice rodea la línea de la cuerda y segura el nudo con el índice y pulgar.

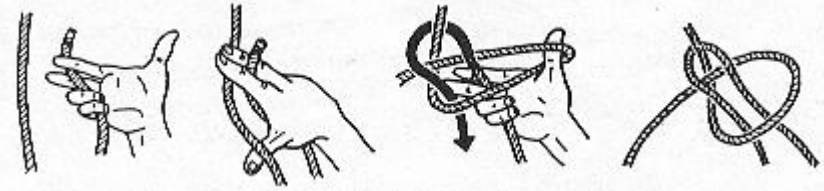

As de Guía hecho con los dedos de una mano.

Es un nudo fijo para amarrar animales, además de ser para salvamento. Sujeta el cordel con los dedos anular y meñique, Pasándolo entre el medio e índice, con el dedo pulgar haz una gaza y con el medio e índice rodea La línea del cordel y termina jalando la punta con el índice y pulgar.

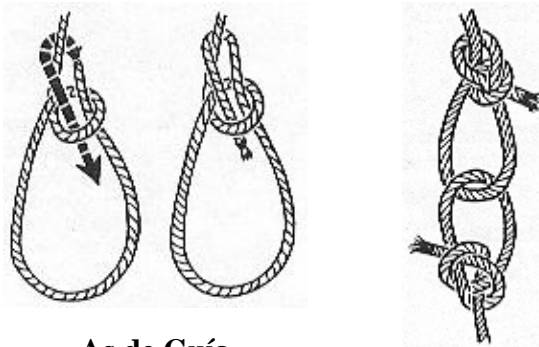

As de Guía

Es la manera más útil de atar una gaza fija en el extremo de un cabo, es simple, fuerte y no se desliza ni se azoca. Es un nudo indispensable.

As de Guía em Eslabón

Dos "As de Guía" insertados uno con el otro, es una union de cuerdas enteramente confiable.



"Ahorcaperro" o As de Guía Corredizo

Es muy útil para hacer una gaza ajustable y usarse como lazo.

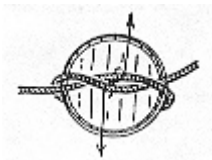

Eslinga de Barril

Parado el barril sobre un cabo, a una distancia conveniente de la cuerda se abre un Nudo Llano arriba de la panza y se remata con un "As de Guía".

CAMPISMO ILUSTRADO

Nudo de Margarita i de Acotar

Se usa para reducir la longitud de una cuerda, para reforzar un tramo de la misma o para apretar otra. /actúa con tensión firme en ella y cuando el uso es permanente se refuerza con un cote o un cazonete, en los extremos de los senos.

En el año de 1627, John Smith de Virginia, mencionaba entre los marineros los nudos de Margarita, Ballestrinque y As de Guía.

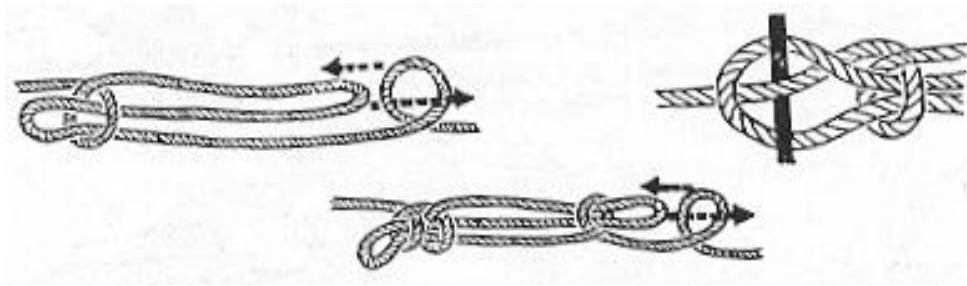
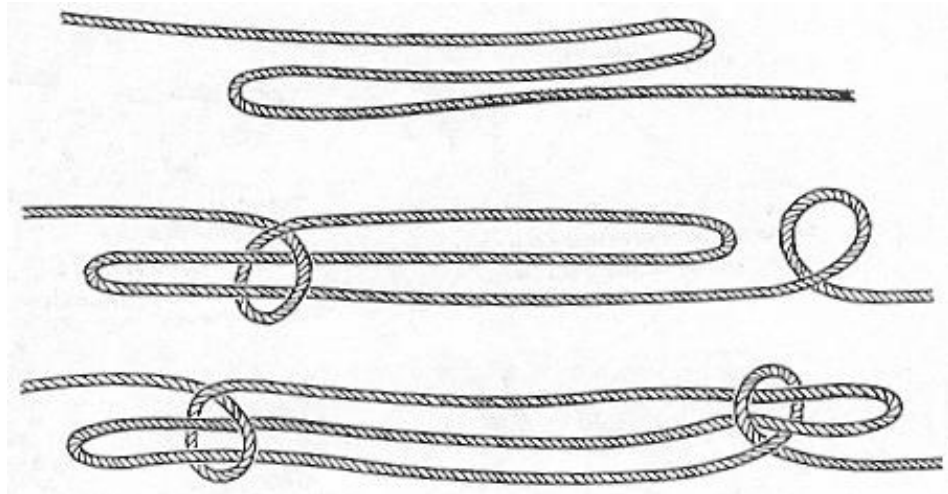

Nudo de Margarita con cazonete se recomienda para un nudo de Margarita permanente.

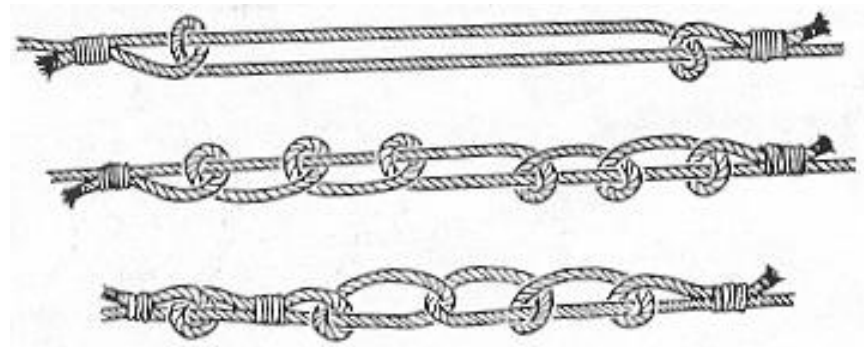

Nudos de Estacha

Su uso es para unir cuerdas gruesas. A mayor número de cotes, mayor resistencia.. Los cabos se rematan con cuerdas delgadas.

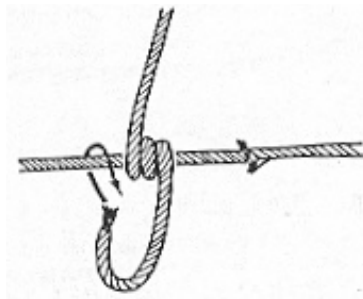

Refuerzo para cuerdas dañadas

Tomar un tramo necesario de cuerda para el refuerzo y previo al remate dar dos o tres alrededor de la misma, arriba y abajo, dejando al centro de ésta la parte dañada o gastada.



CAMPISMO ILUSTRADO



Medio Nudo

Es el más pequeño de todos los nudos, forma parte de otros, se emplea en los extremos de algún cabo para que se descolche y como Nudo de "Boza" para amarrar paquetes o bulbos.

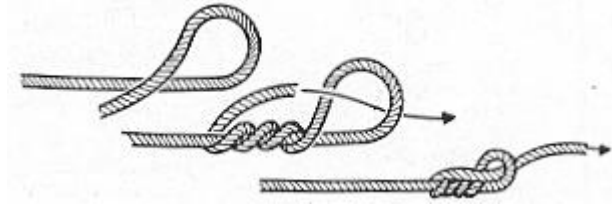

Nudo Capuchino

Es útil para tirar de una cuerda sin quemarse las manos o para facilitar la ascensión de una persona, en un solo cabo.

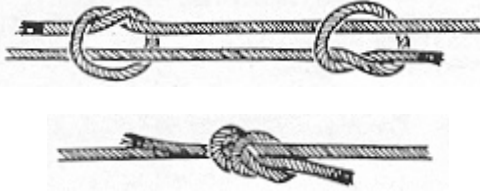

Nudo de Pescador

Este nudo es para unir dos cuerdas mojadas, resbaladizas o cabos gruesos difíciles de entrelazar; si las cuerdas van a mantenerse bajo el agua, hay que hacer dobles las vueltas o senos en cada extremo, para asegurar el nudo.

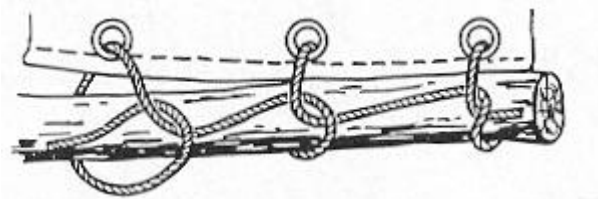

Nudo en Cadena

La cadena se utiliza para sujetar la vela a una Botavara, Gavia o Botalón, para arrastrar o levantar mástiles grandes y, en algunos casos, para asegurar el entablillado de un brazo o pierna fracturada.

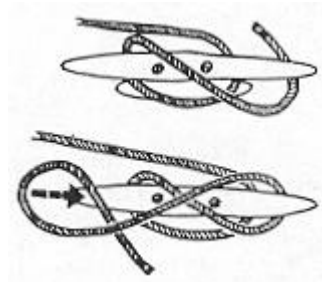

Nudo de Amarrar

Se utiliza en actividades de navegación para asegurar con rapidez una cuerda a una Cabilla o Cornamusa, rematando con un cote.

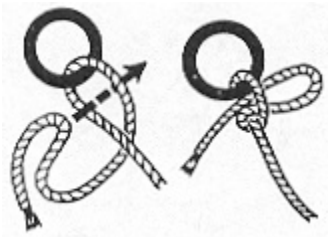

Medio Cote Corredizo

Se usa para sujetar rápidamente una cuerda a una argolla. Tiene la misma aplicación que el Cote pero de un tirón se deshace.

Presilla de Alondra

Presilla de Alondra con cazonete y sencilla; para sujetar una cuerda a una argolla o poste. Es fácil de hacer y deshacer, es resistente a la tensión, se puede colgar a la rama de un árbol y el cazonete permite hacerlo más fácil y rápido.

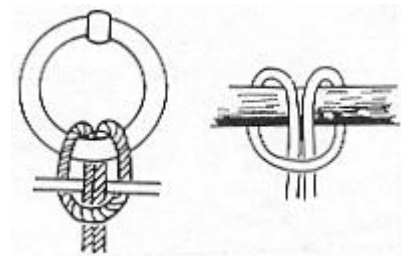

CAMPISMO ILUSTRADO

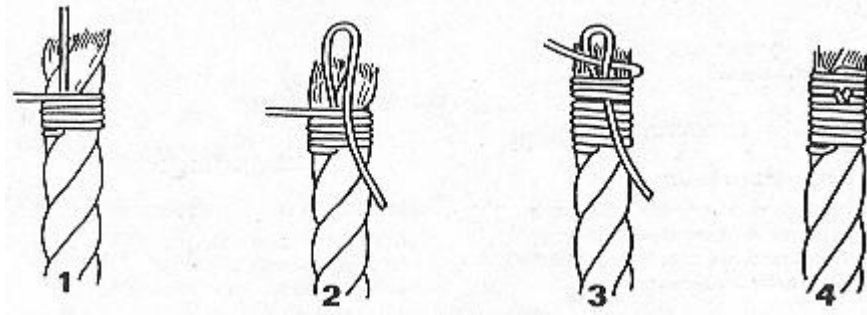

Refuerzo de Cabo o Enguillado de Marinero

Es esencial reforzar los extremos de los cabos de una cuerda para evitar que se deshilachen o se descolchen.

Un amarre especial en estos extremos da mayor duración y comodidad en el uso de todas las cuerdas.

Este refuerzo se hace con hilo de cáñamo o piola y para terminar el amarre se jala la punta del cáñamo con fuerza, pero sin dar tirones para que no se reviente.



PALMA DE MARINERO, REMPUJO O PASACABOS

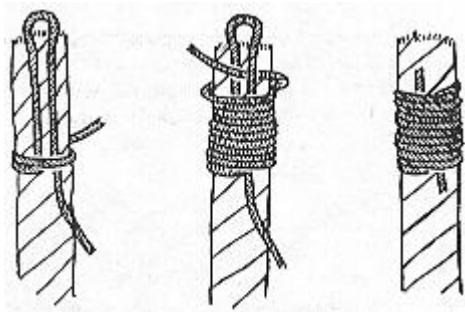

Refuerzo de Cabo Simple

Hacerlo de la misma manera que el mariner, pero iniciar las vueltas alrededor de las vueltas alrededor de la cuerda haciendo previamente una presilla a lo largo del tamaño del refuerzo, introducir la punta del cáñamo libre, jalar el extremo y cortar los sobrantes.

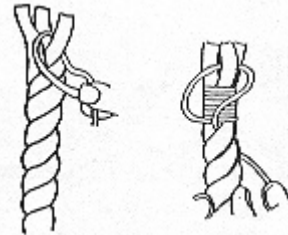

Falconeo o Refuerzo de Palma

Es un amarre de puntas de cabo permanente y se teje ayudado con una "Palma de mariner" o "Rempujo".

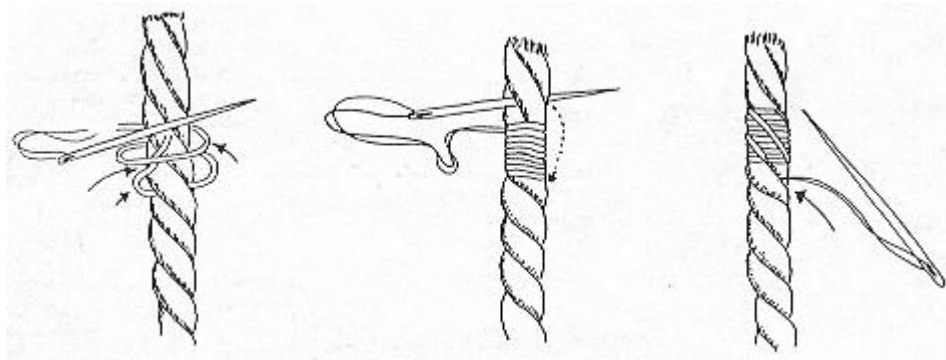

Enguillado o Refuerzo de palma y aguja

Éste es un refuerzo con fino acabado, además vistoso. Enhebrado el cáñamo se atraviesa la cuerda con una aguja de sastrer en orden de cada uno de los surcos, en espiral y entre los cordones.

Balso por Seno o As de Guía Francés

Este nudo torna una gaza doble; constituye una buena silla volante. porque es posible sentarse mejor y más confortable, resultando útil para subir o bajar a una persona o a un bulto.

Se anuda en media dei cabo. Se principia haciendo un "As de Gula", se abre la presilla pasándola a través del nudo y se aprieta.

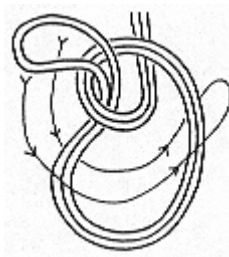

Balso por Seno
Es un nudo triplemente simétrico y muy fácil de hacer.

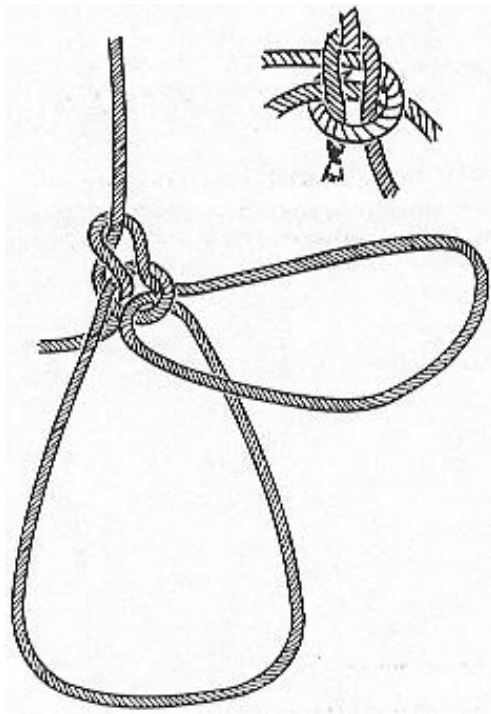

As de Guía Doble o As de Guía Español

Se utiliza para SIDr o bajar a una persona o un OOlto. Se hace con un solo cabo, de la misma manera que el "As de Gula Simple", 5610 que la gaza se hace doble.

As de Guía Doble

Tiene dos sanes regulables que se pueden colocar en los extremos de una escalera, cuando se usa como andamio.

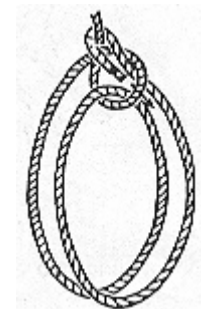

CAMPISMO ILUSTRADO

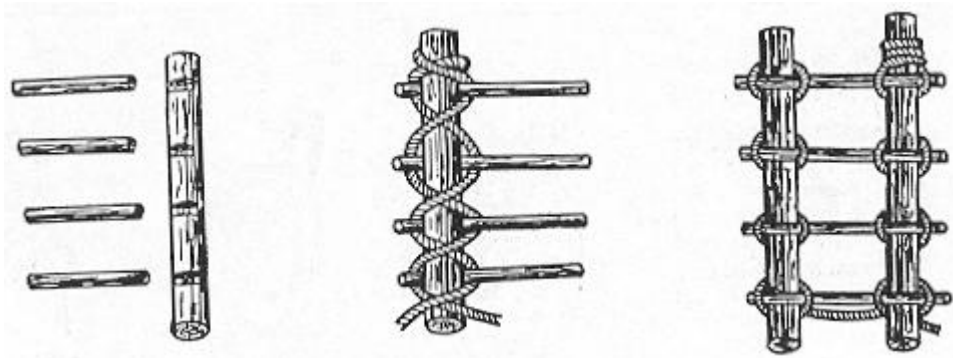

Amarre de Escalera de Mano

El diseño de la escalera aparece con una serie de gazas sujetando los barros encajados en una muesca hendida en los largueros; este amarre no es suficiente. Para darle seguridad se necesita hacer un Nudo de Ballestrinque en cada lado de los barros, de preferencia encontrados y en diagonal.

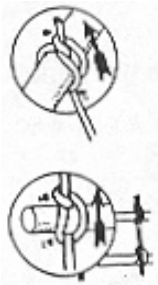

Nudo en Cadena

Es para armar una escalera colgante con peldaños separados por dos cabos de 30 em 30 cms.

Cuando es posible, conviene anclarla al piso para darle comodidad.



Nudo de Bombero Español

Se puede usar para subir o bajar a una persona, colocando una gaza en la espalda y la otra como asiento. Para usar una escalera de mano como andamio: se colocan las asas del nudo en los extremos y con un nudo extra de Ballestrinque se aseguran, cruzando la cuerda del de Bombero

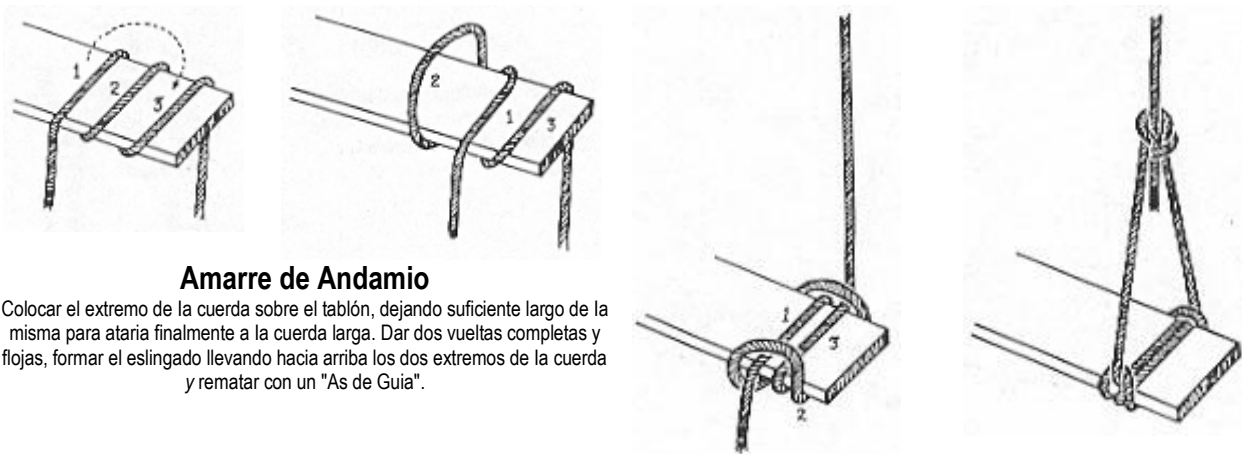

Amarre de Andamio

Colocar el extremo de la cuerda sobre el tablón, dejando suficiente largo de la misma para atarla finalmente a la cuerda larga. Dar dos vueltas completas y flojas, formar el eslingado llevando hacia arriba los dos extremos de la cuerda y rematar con un "As de Guia".

CAMPISMO ILUSTRADO

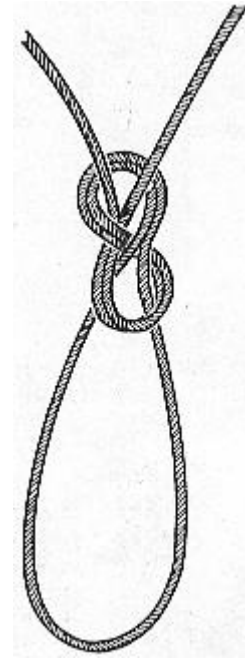
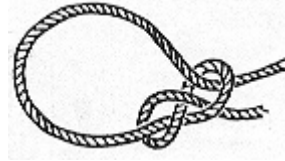
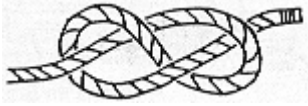

Nudo de acho o Lasca

Se emplea para rematar provisionalmente la punia de un cabo, hacer una gaza para prestar auxilio o como

Nudo de "Boza", es decir. un lazo presilla para amarrar un bulto o un paquete.

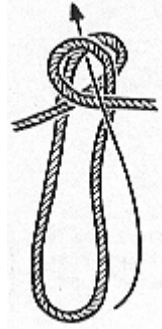
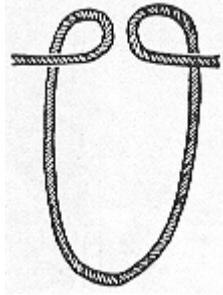

Arnés de Hombre y en ocho

Es el mejor de los nudos para escaladores de montaña, no se corre ni se desliza, no se azoca en la tensión. no pierde su forma, puede colocarse en el pecho del escalador y moverse en ambas direcciones, en la misma posición sirva para jalar o remarcar objetos pesados, se anuda entre el largo de una cuerda y también se hacen peldaños y agarraderas

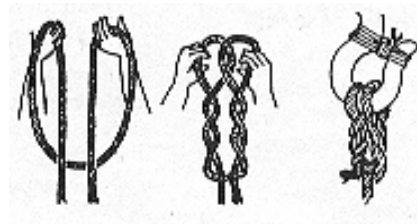
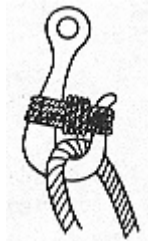
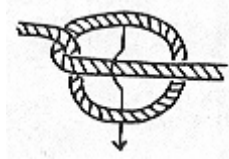
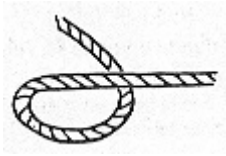

Vuelta de Gancho

Este nudo es para fijar una cuerda a un gancho, se refuerza con una barbeta alrededor del gancho, para evitar que escape de la uña, una cadena o una cuerda.

Zarpa de gato o Boca de Lobo

Se usa para enlazar una eslinga a un gancho, para hacer una gaza temporal de una cuerda enganchada.

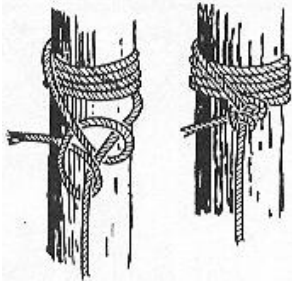

Nudo de Cañón

Para sujetar fuertemente una cuerda; se ajusta bien tanto a un poste como a una argolla o percha; tiene una gran resistencia a la tracción y no puede deslizarse o azocarse.

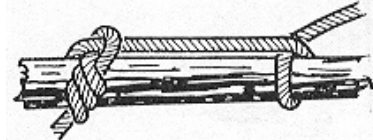
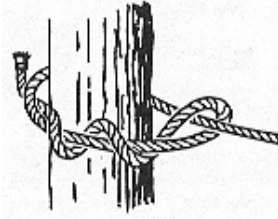

Vuelta de Braza o Nudo de Leñador

Es útil para maniobrar con un tronco o poste, levantario o moverlo, con un cote extra sirve para arrastre.

Nudo Vuelta de Gaza

Para sujetar una cuerda doble

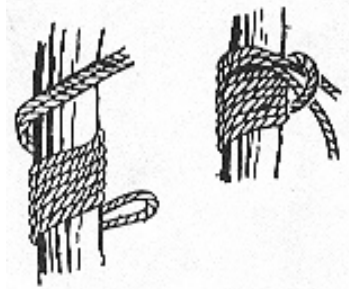

Nudo de Cote Doble

Es un nudo muy útil, no se deshace fácilmente, es cómodo para tensar toldos o tiendas de campaña.

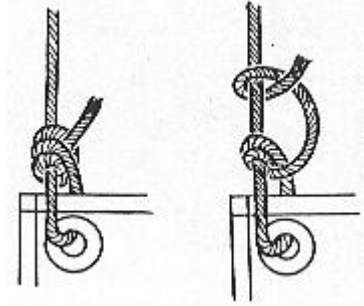

Nudo de Cote

Es un nudo sencillo para sujetar una cuerda a un poste, es rápido pero inseguro, se mantiene solo mientras dura la tensión, por lo tanto es un nudo para un momento.

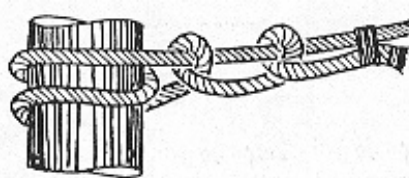
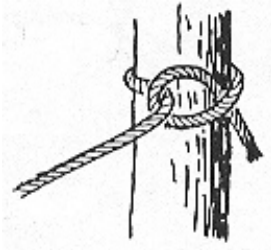

Nudo de Vuelta Redonda o Vuelta de Tubo

Es muy generoso este nudo en resistencia, pero se ha de atar o ligar la punta del chicote.

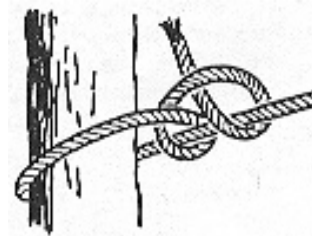

Nudo de Cote Doble

Se usa con frecuencia para anudar momentáneamente un cabo a una argolla o un poste.

Nudo de Vuelta de Pescador o de Entalingar

Se ajusta bien tanto en una argolla como a una percha, tiene gran resistencia a la tracción y no se desliza o se azoca.



Nudo de Ancora o de Ancla

Sirve para atar una cuerda al ojo de un ancla, asa de cubeta o los tirantes de las argollas de las tiendas de campaña.

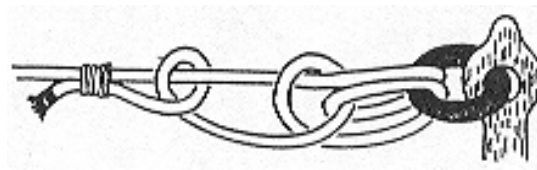

Nudo de Entalingar com um cote

Igual que el nudo de Vuelta de Pescador sirve para sujetar a uma percha.



CAMPISMO ILUSTRADO

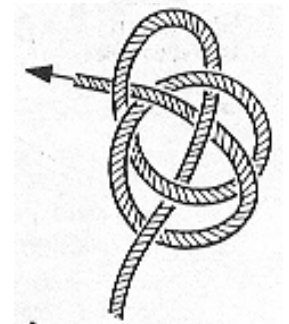
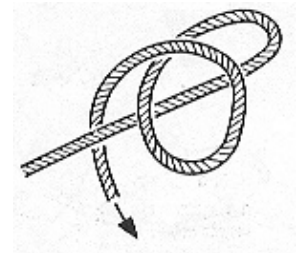
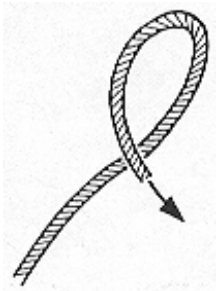

Cabeza de Turco o Barrilete

Es un nudo de carácter decorativo en forma de anillo, que se utiliza para tomar o sostener una caña de pescar, para conducir con seguridad un timón, como anillo de pañoleta scout etc.

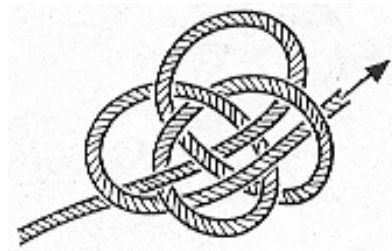
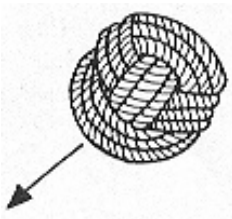

CAMPISMO ILUSTRADO

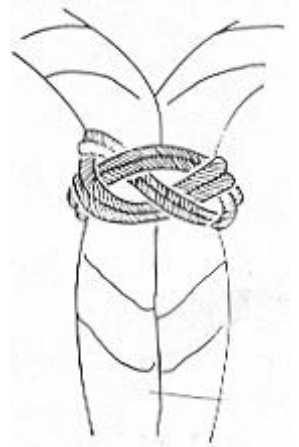
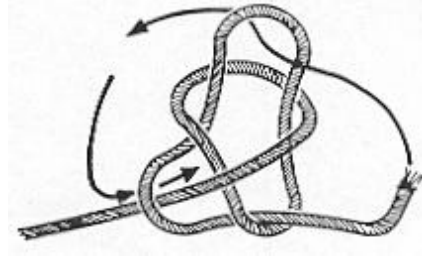
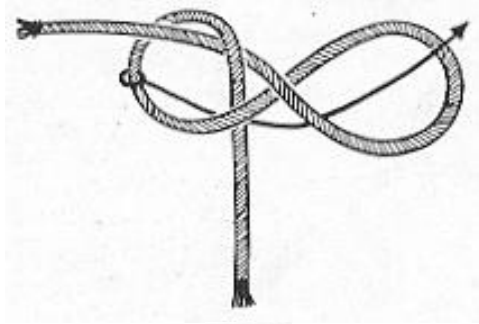

Cabeza de Turco o Barrilete

Es una ligadura decorativa de tres ramales y cinco gazas para hacer un anillo de pañoleta.

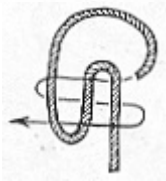
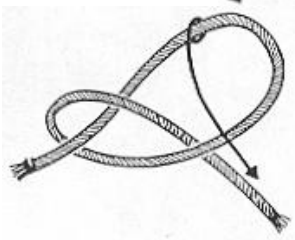

Nudo de Cuadro o Cuadrado.

Para unir dos Cuerdas quedando en ángulo recto, una con respecto a la otra, o para unir las puntas de una pañoleta.



Nudo de Cuadro o Cuadrado

Para unir las puntas de una pañoleta.

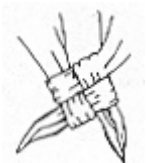

Nudo de Diamante

Está considerado dentro de los nudos de ornato; los marinos antiguos lo hacían como nudo terminal y permanente, con uno o dos cabos.

Se acostumbra usar este nudo en el collar de donde penden las cuerdas de la "Insignia de Madera".

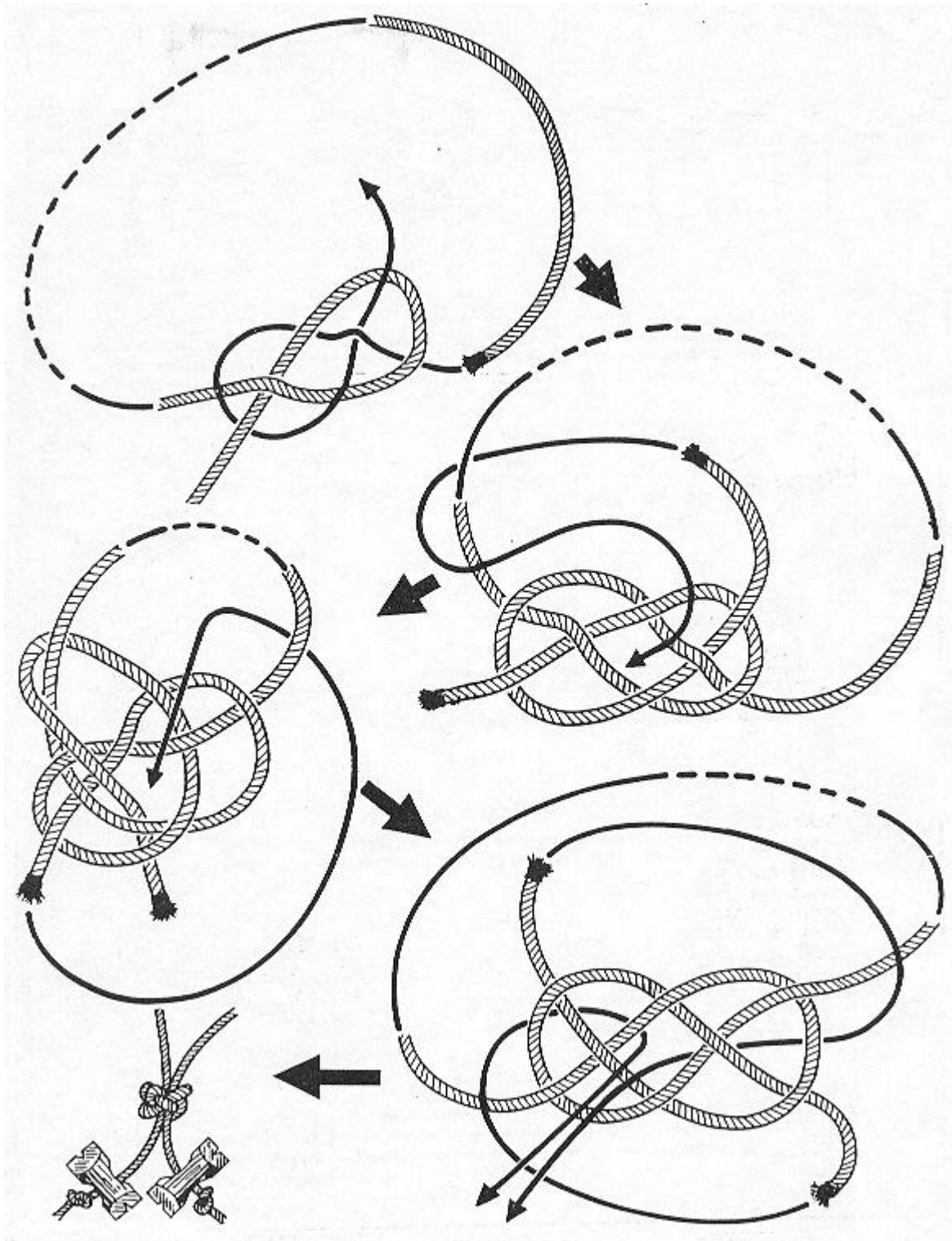

CAMPISMO ILUSTRADO

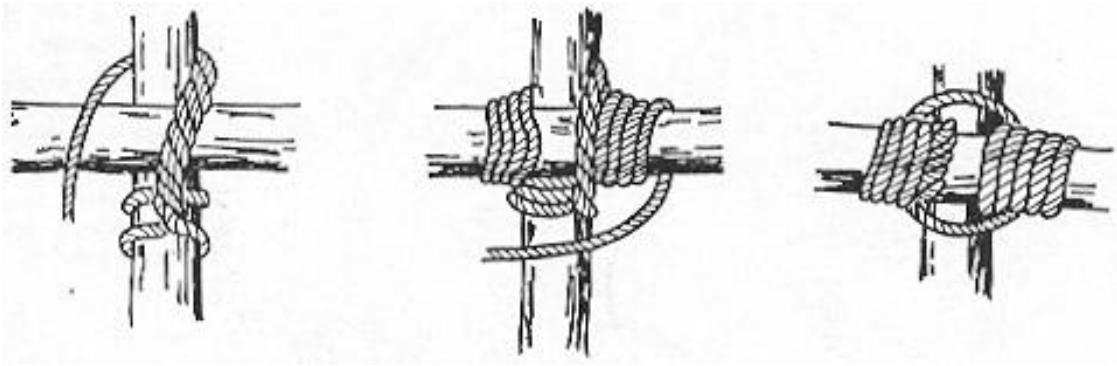

Amarre Cuadrado

Se usa para unir dos troncos o bastones en ángulo recto. Se principia con un Nudo de Ballestrinque, se entrelaza alrededor de los troncos tres vueltas por arriba del vertical y tres debajo del horizontal, alternativamente; se aprietan firmemente con dos o tres vueltas en redondo y se remata con un Ballestrinque.

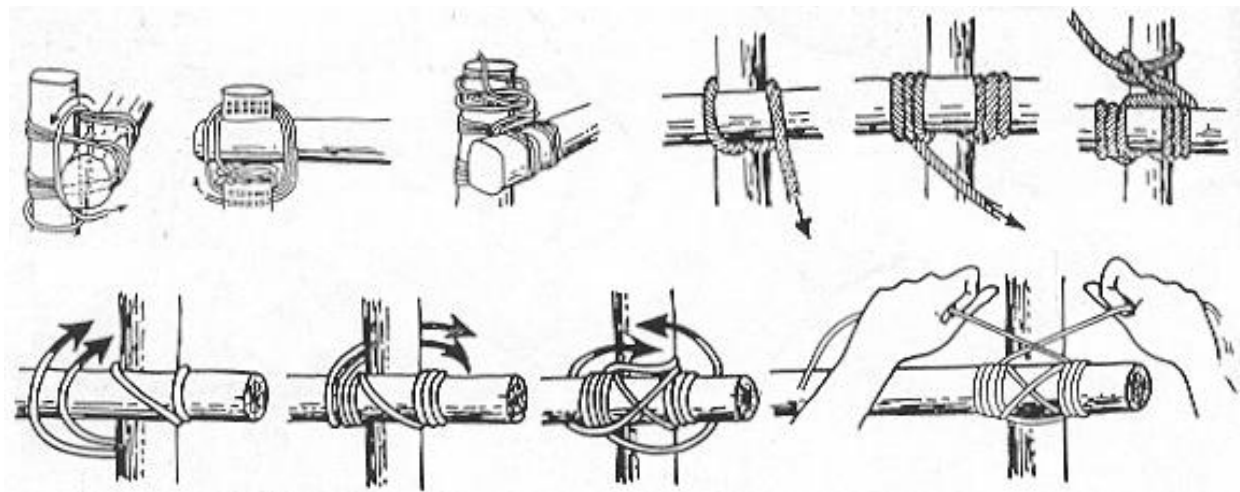

Amarre Cuadrado Japonés

Para unir dos troncos en ángulo recto. Se empieza con una gaza cruzando los troncos, se alternan las vueltas alrededor y se remata en redondo con un Nudo de Rizo.

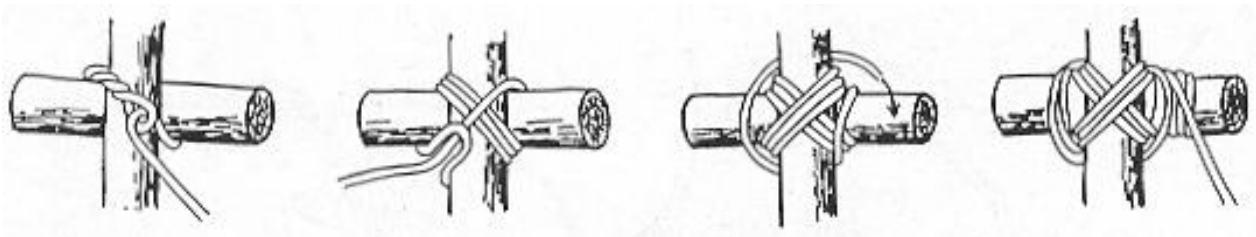

Amarre Diagonal

Para troncos en ángulo recto.

Principiar con un Nudo de Estribo que se sujete en diagonal los dos troncos, dar tres a cuatro vueltas en el cruce del sentido de la unión, jalando o apretando fuertemente para que el amarre quede bien ajustado, refuerza con otras vueltas verticales y termina con un Ballestrinque.

CAMPISMO ILUSTRADO

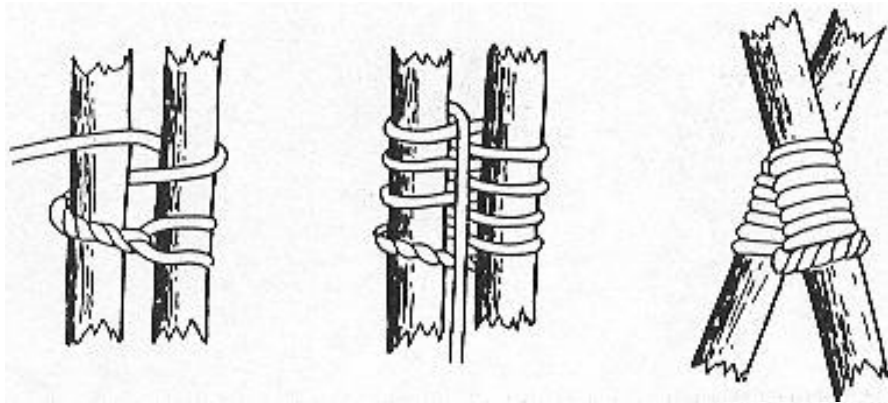

Amarre en forma de ocho

Sirve para unir ramas o troncos, cuando se hacen patas de tijera o trípodes. En este amarre no hay que preocuparse por apretar la cuerda, porque al parar el trípode o la tijera se aprietan solos; pero es conveniente afirmar bien los pies de éstos, clavándolos en el suelo o sujetándolos entre sí, usando ramas delgadas con amarres cuadrados.

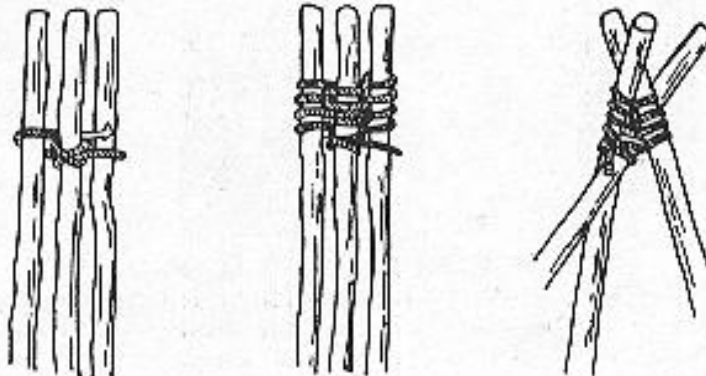
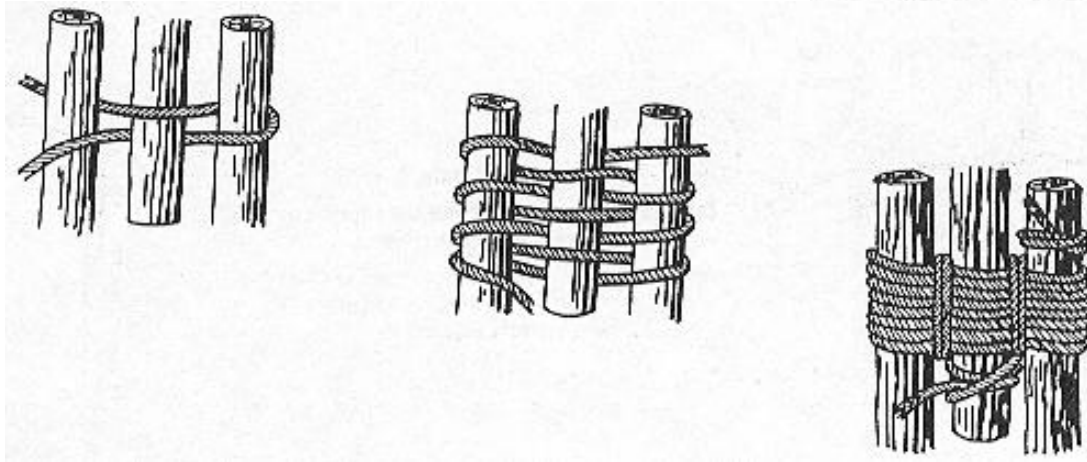
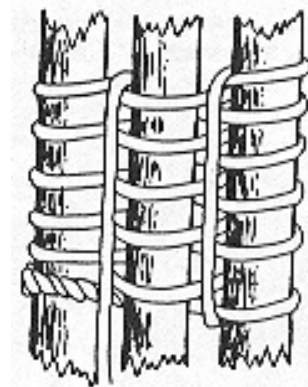

CAMPISMO ILUSTRADO

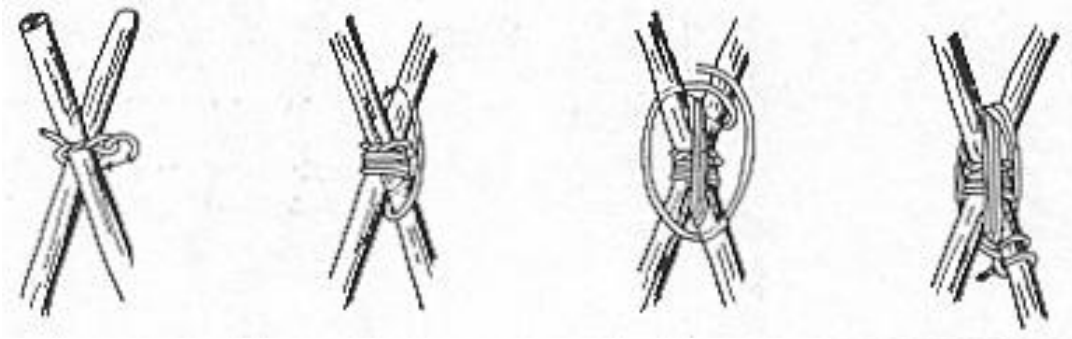

Amarre redondo

Éste es un amarre para unir los extremos de ramas o troncos paralelos o en pata de tijera.

Se principia con un Nudo de Ballestrinque, se dan siete u ocho vueltas tensadas con firmeza y se remata con otro Ballestrinque.

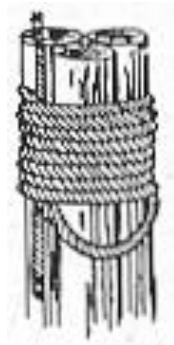
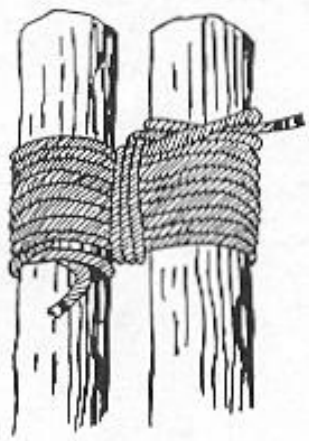

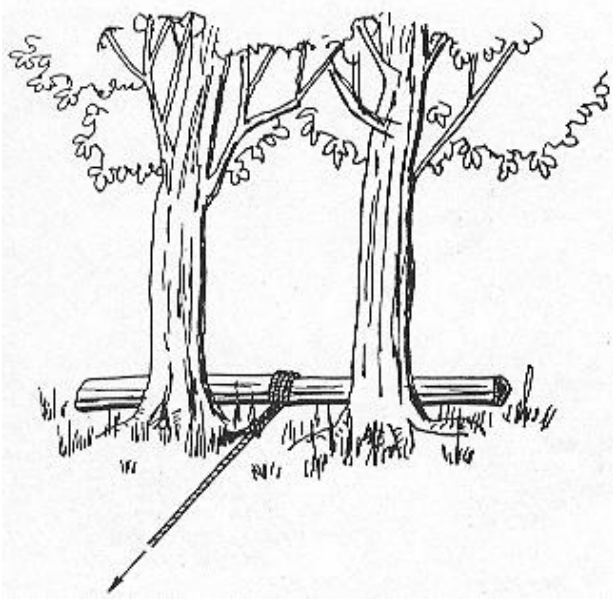

Anclajes

Los "Anclajes" simples o sofisticados, dependen del terreno, las condiciones del suelo, los elementos que le rodean, la tensión que deseamos aplicar, o la cantidad de cuerda de que disponemos, todos son buenos se están bien sujetos.

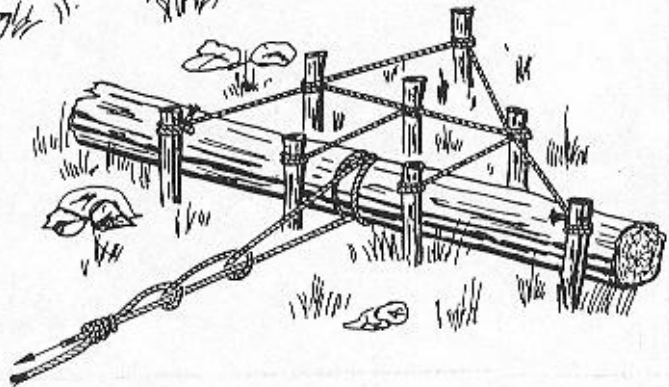
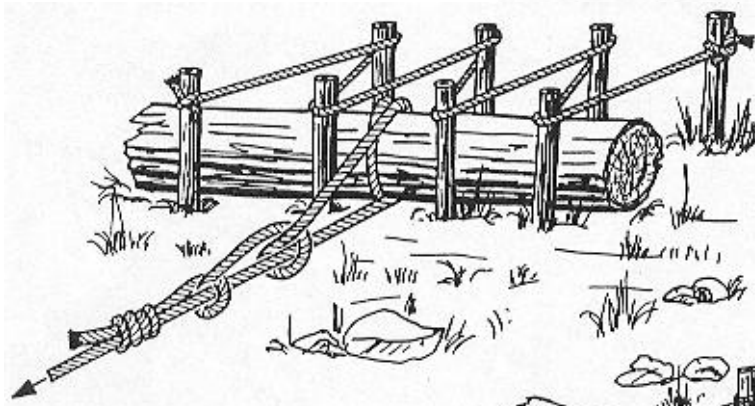
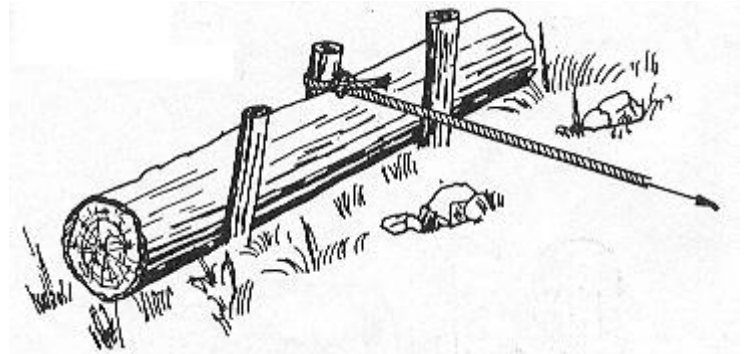

CAMPISMO ILUSTRADO

Tener la seguridad de que nuestro "Anclaje" no se va a desprender, que está perfectamente fijo y que la cuerda tiene el grosor conveniente para el fin deseado, es parte del buen uso.

La elección de cuál es el mejor "Anclaje", sólo la práctica lo enseña y ésta se adquiere haciéndolo.

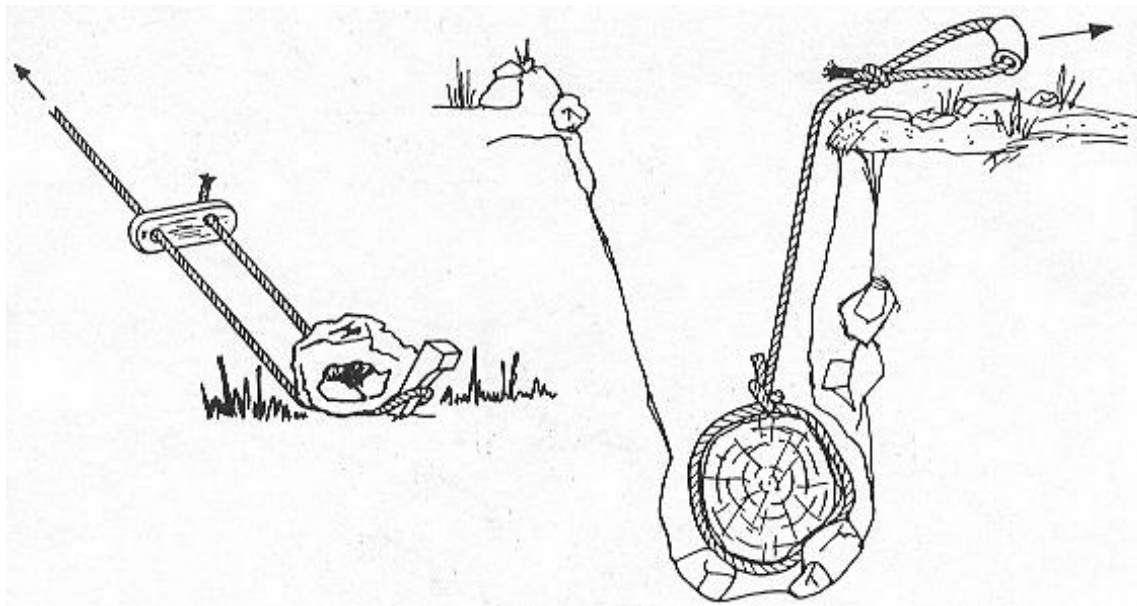
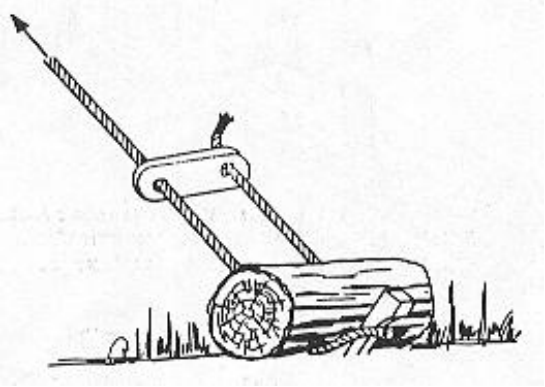
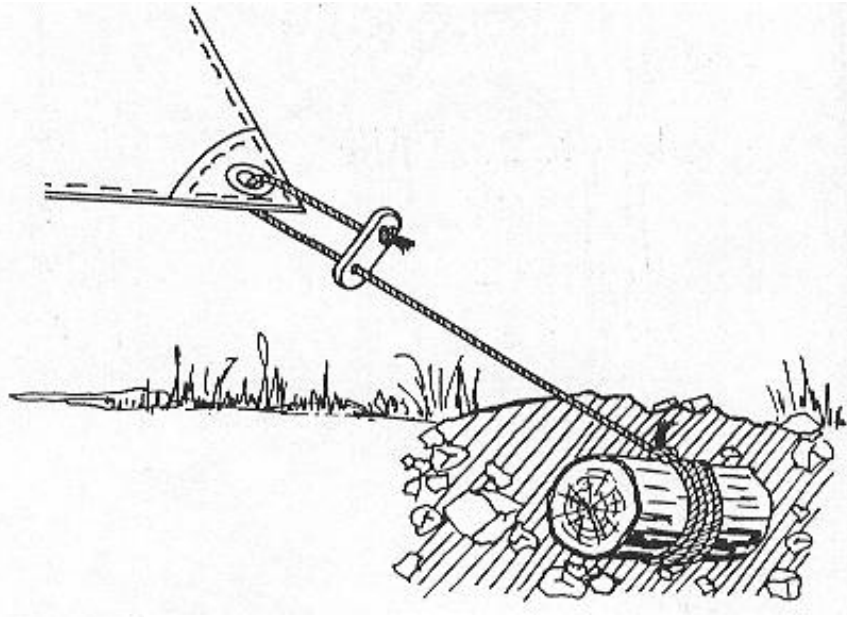

CAMPISMO ILUSTRADO

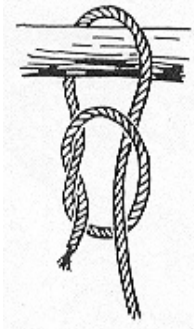
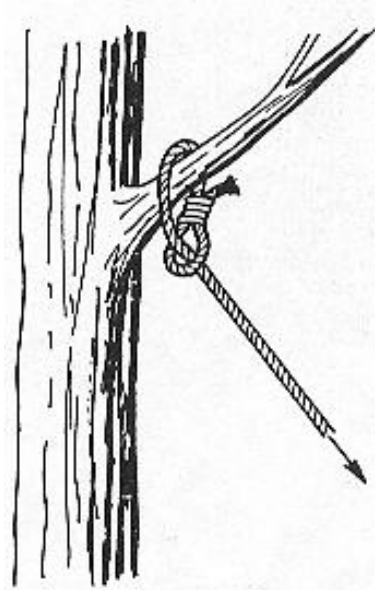
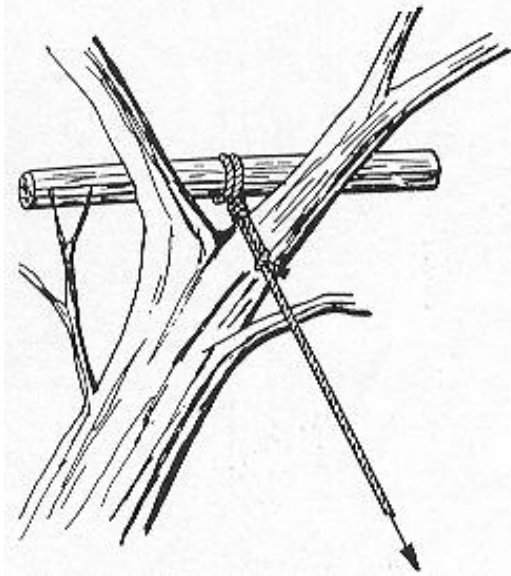

Es frecuente tener la necesidad de sujetar fuertemente un cabo, para soportar el esfuerzo de una tensión, esto se hace con un “Anclaje” dependiendo de su fijación para que no se desprenda.

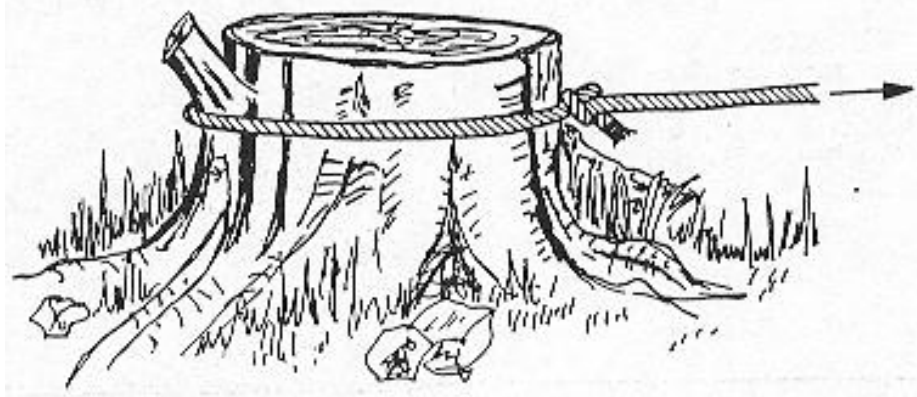
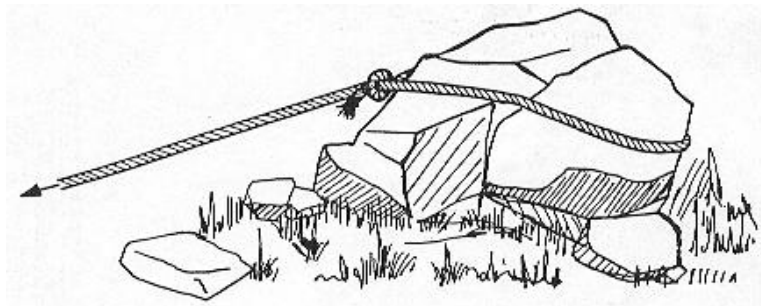

CAMPISMO ILUSTRADO

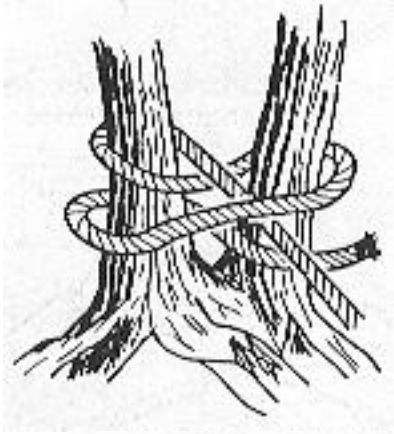
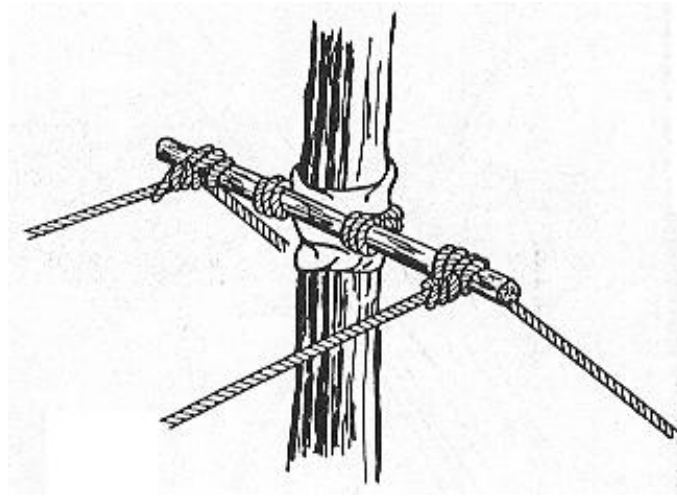
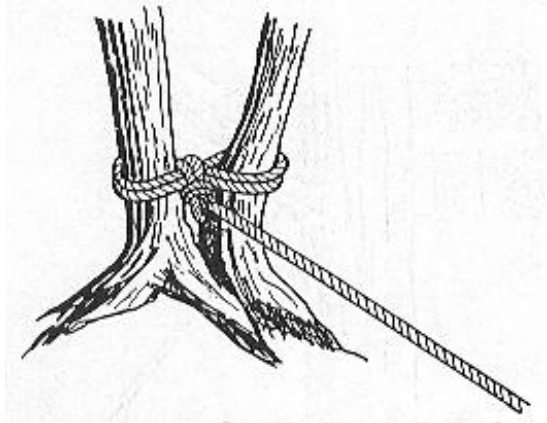

Estos “Anclajes” son útiles son útiles y recomendados para puentes, de los que hay que supervisar si las estacas clavadas no están rajadas, si los amarres están rematados, si el grueso de la cuerda es la apropiada y en caso de un parejo, considerar un atorón.

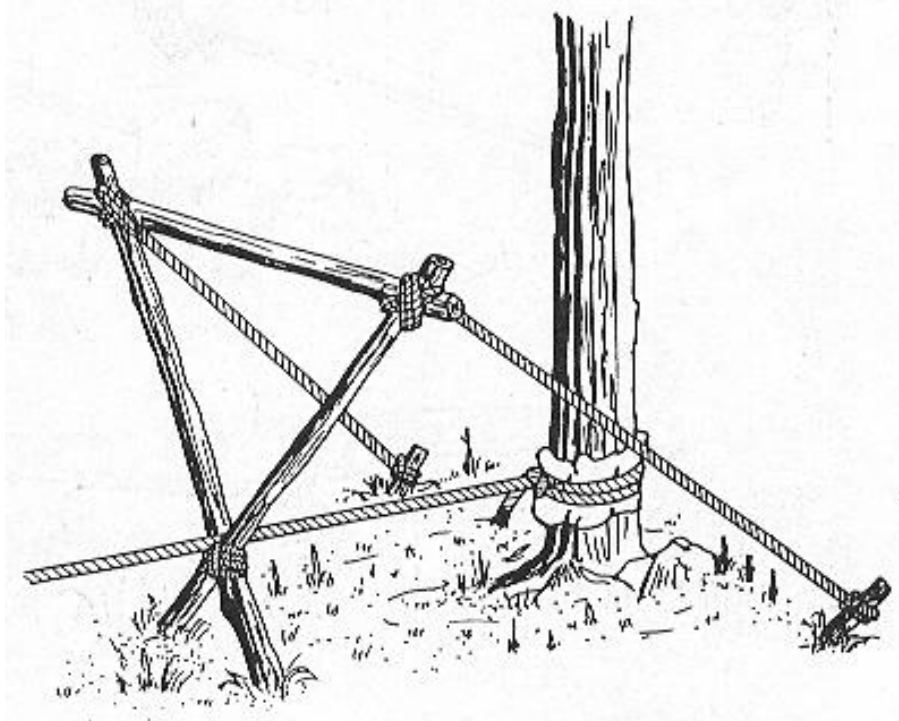

CAMPISMO ILUSTRADO

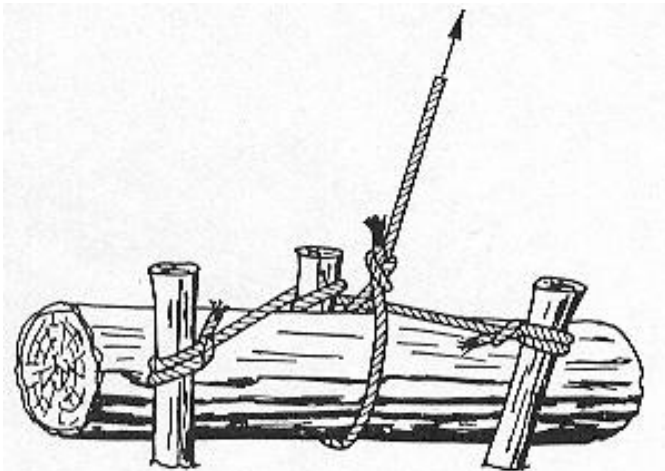
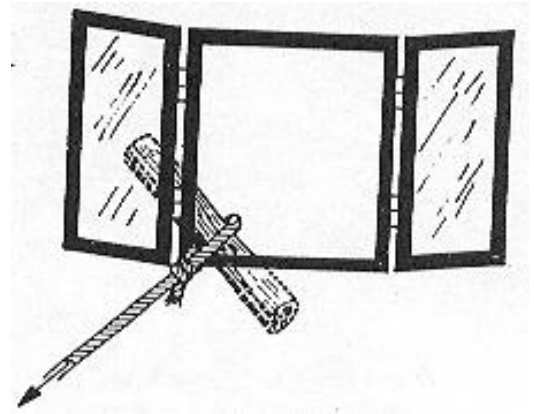
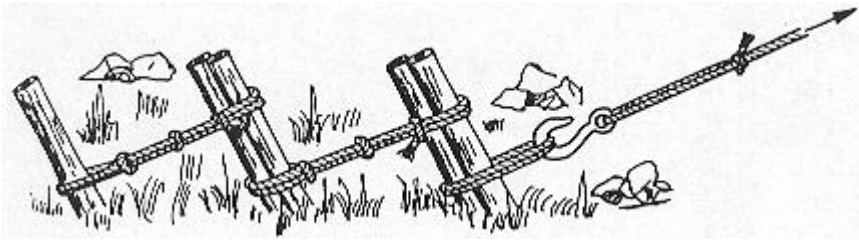

Unas estacas clavadas al suelo, ligadas unas a otras, unos trozos de madero sujetos en cruz y enterrados, dos palos largos y fuertes clavados en diagonal o un tronco bien sujeto, son anclas colocadas en sentido contrario a la tracción, como punto fijo, para sujetar fuertemente un cabo.

El ancla de ventana se recomienda para emergencias y hay que tenerla en mente.

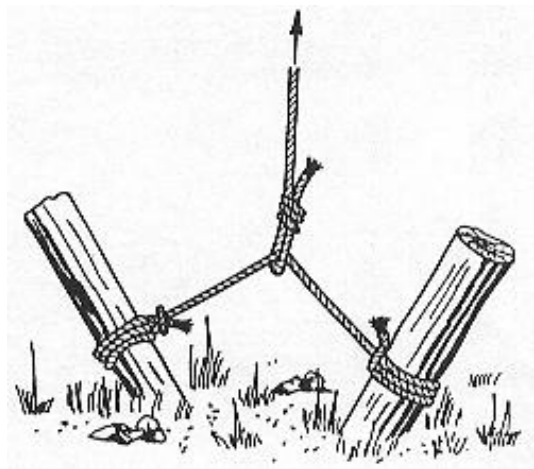
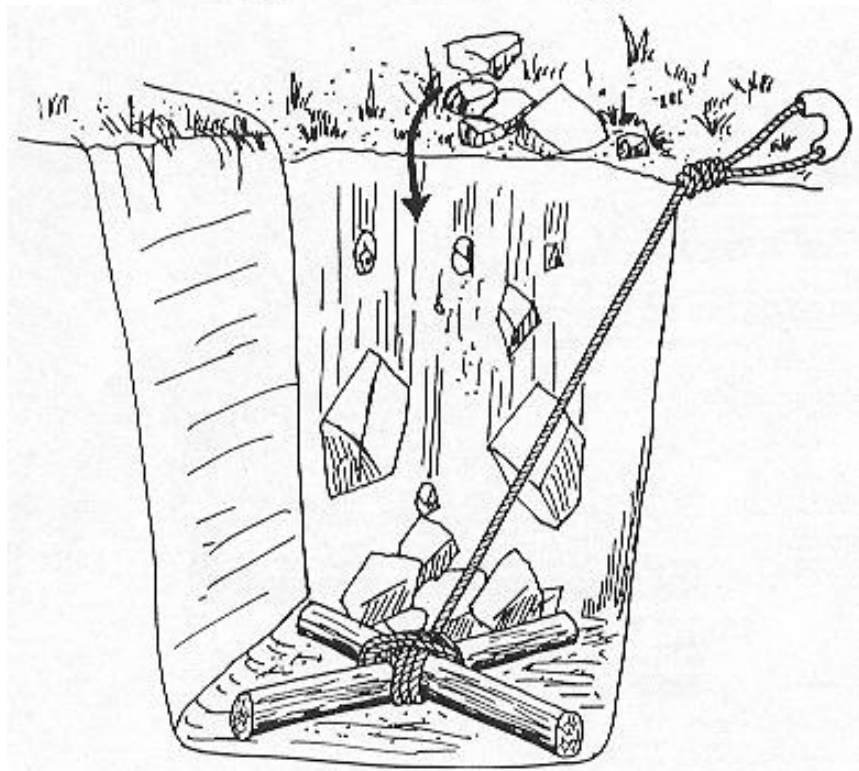

CAMPISMO ILUSTRADO

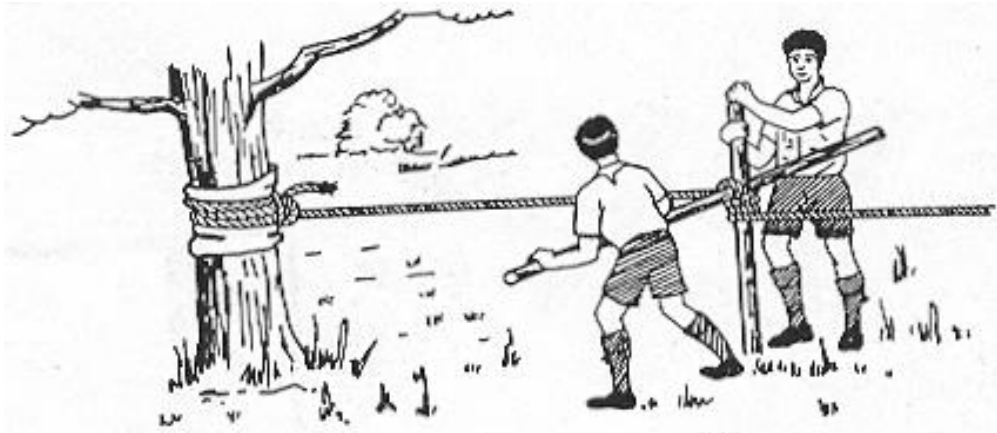

Tensar a través de torcer y retorcer una cuerda, es una forma práctica para dar firmeza a los amarres.

Cuando se há terminando una construcción y la humedad Del ambiente o la lluvia afloja los amarres, la alternativa es tomar una ramita resistente, introducirla entre la amarradura torciendo con la misma ese punto y se sujeta con un lazo, recuperando la tensión que le da firmeza.

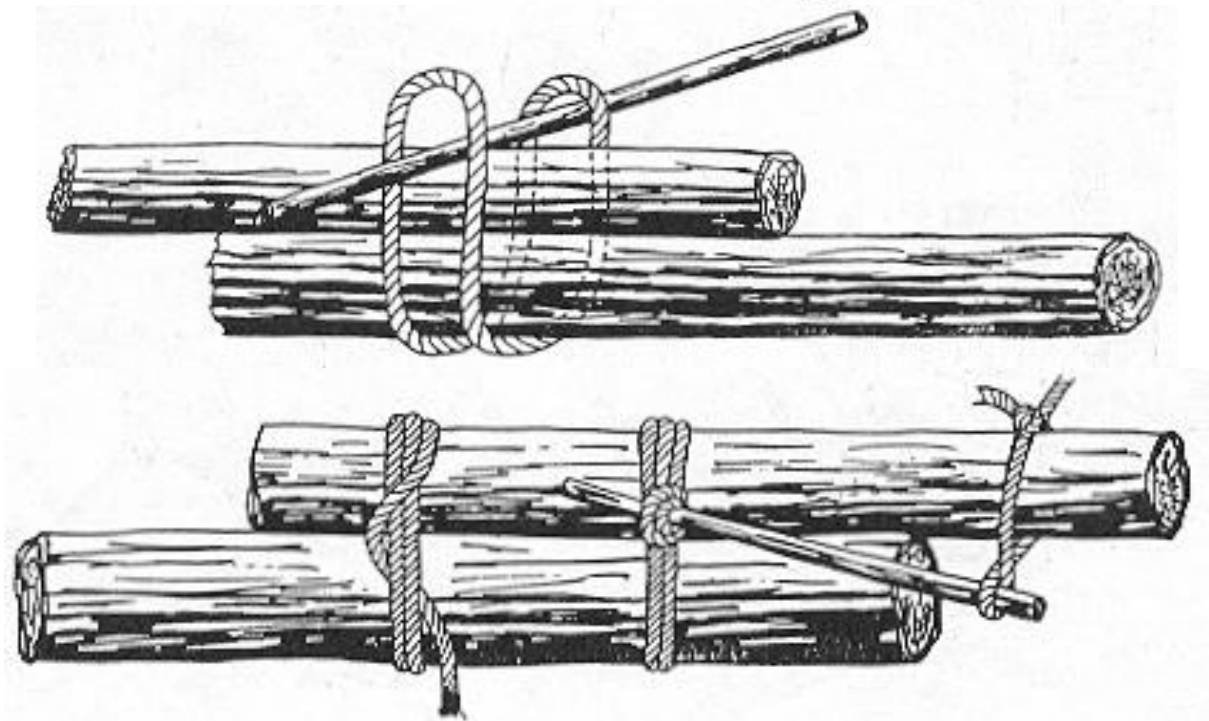
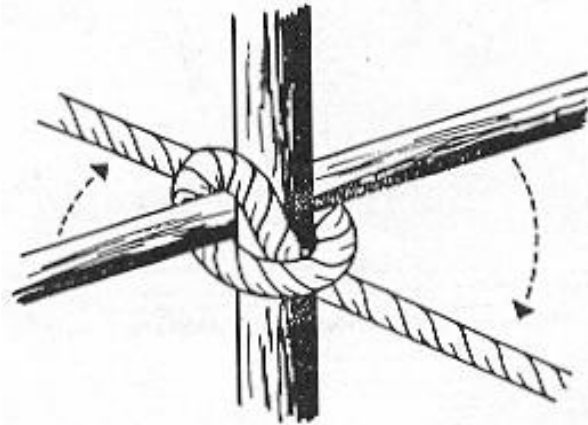

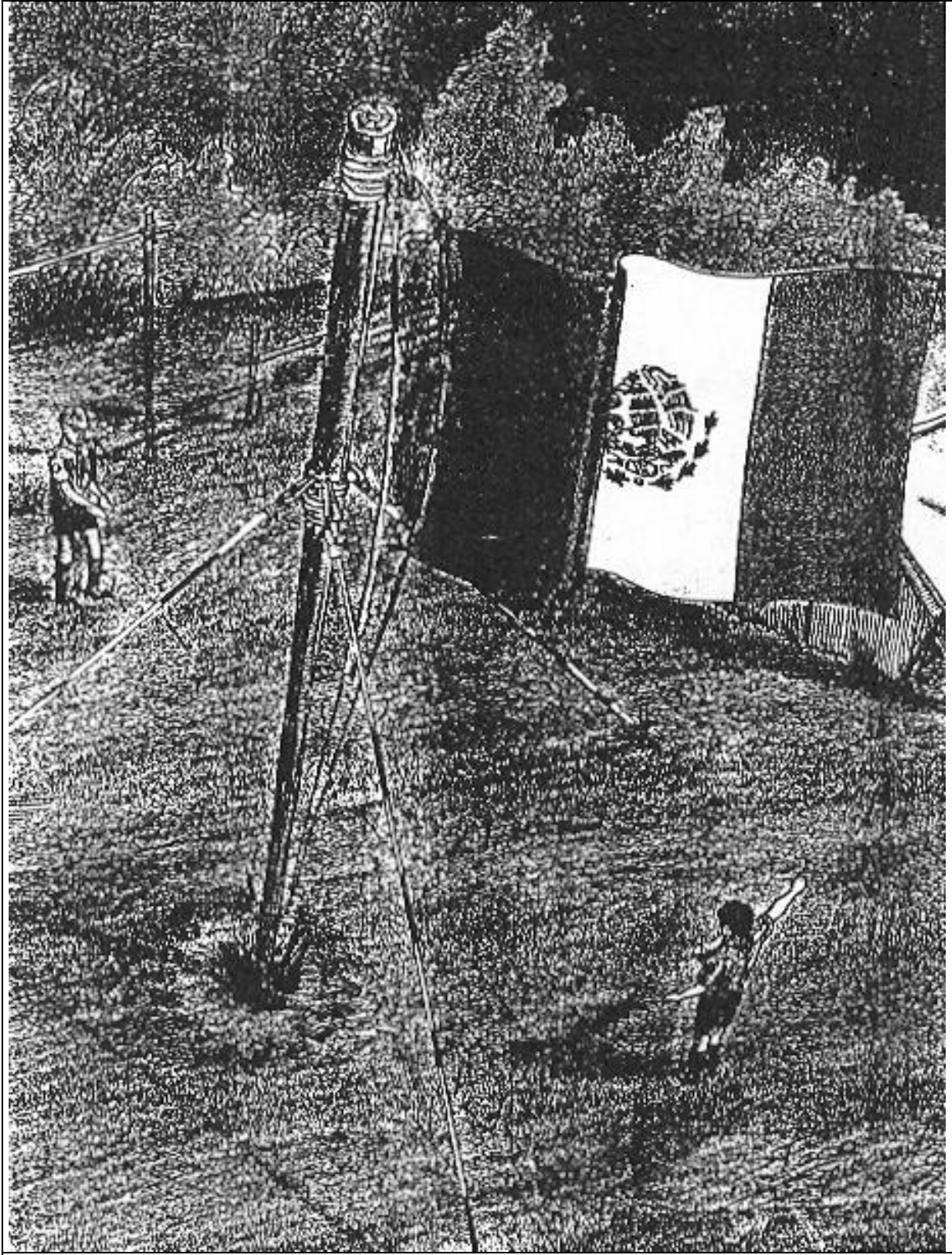

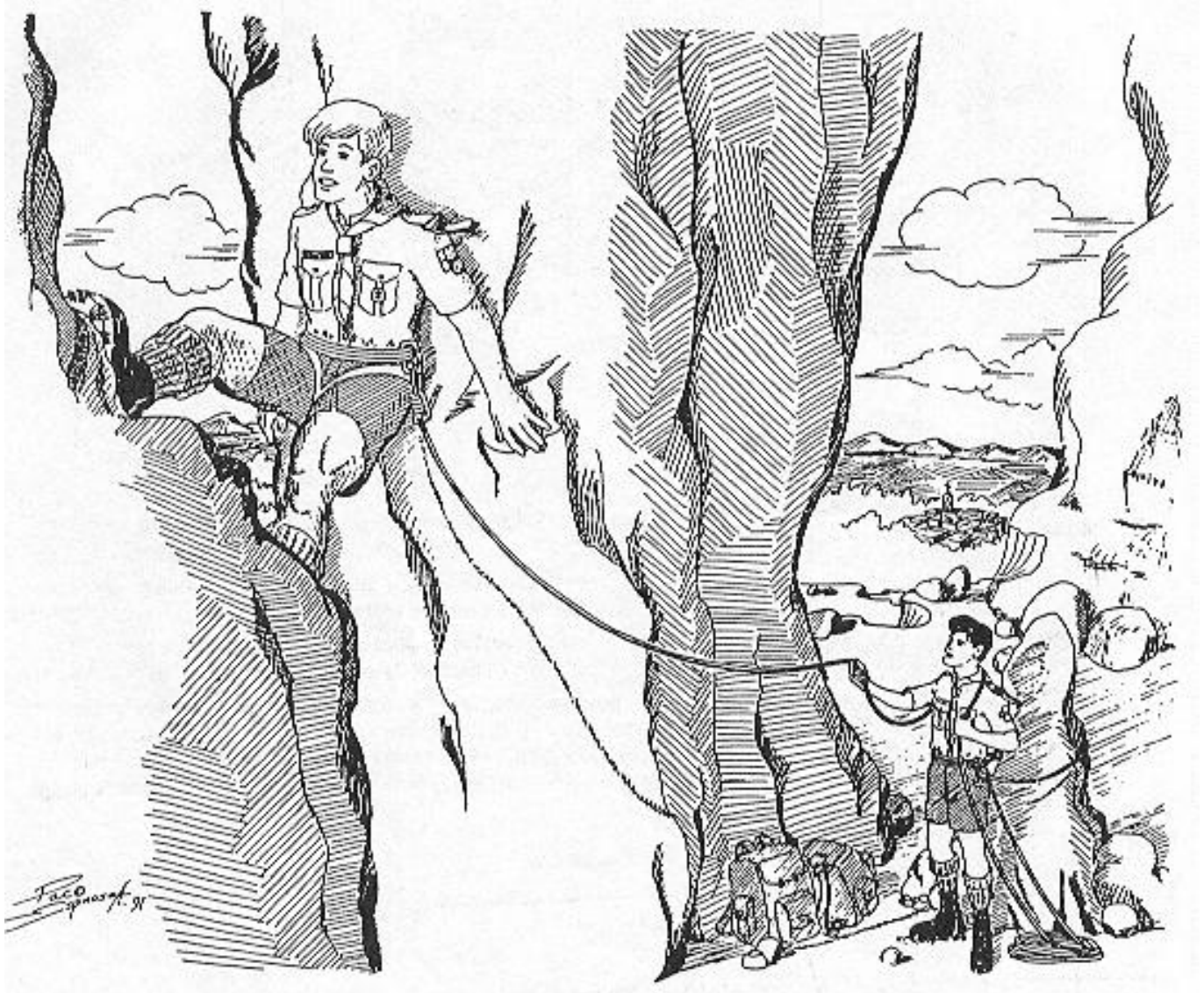

Punteando

El hechizo de las bosques se enseña con 10 duro de las pruebas. Se abandona la vereda para escalar lo escarpado de la cuesta y, conquistada la cumbre, se busca el camino de regreso.

En un bosque perdido y solitario, una buena comida corona el día de arduo esfuerzo y, negada la noche, la almohada es un marco de tranquilidad, satisfacción y reposo, para enfrentar una nueva y fresca mañana de aventura, cosechando salud, felicidad, habilidad y di6gencia.

Existe un atractivo en la vida al aire libra, del cual un scout no puede librarse, una vez que ha caído en su influjo.



CAMPISMO ILUSTRADO

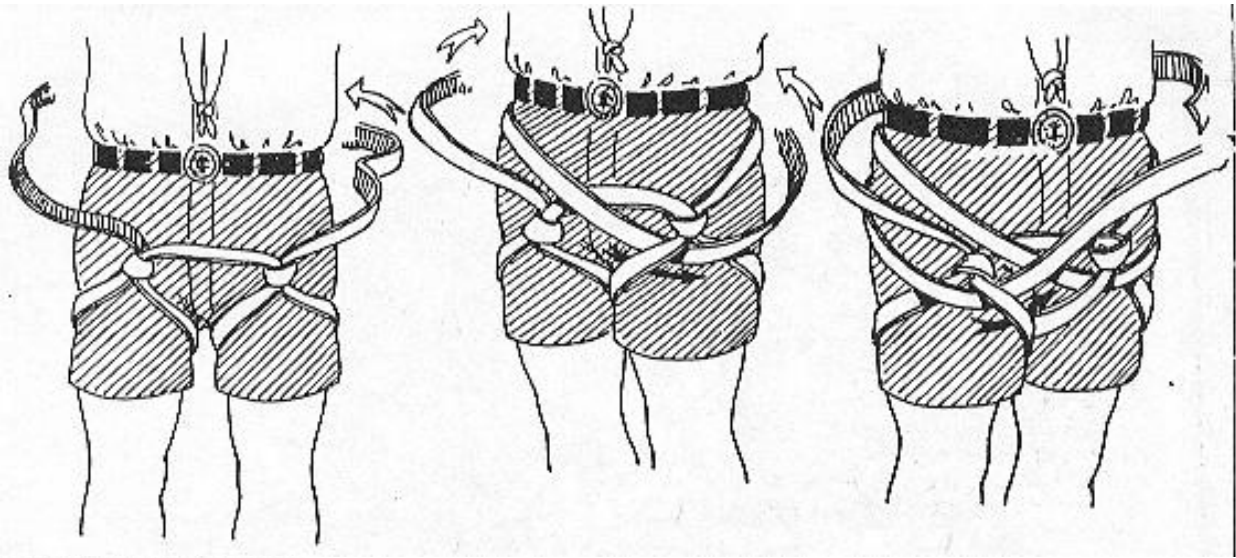

Arnés de seguridad.

Este arnés es muy útil para escalar en roca, hacer espeleología y como elemento de una tirolesa.

Hay tres tipos de arnés: el simple, el de pecho y el de cuerpo entero, que consiste en unir los dos anteriores a la vez. Para construir un arnés sencillo se sugiere: Cinta con trama de nylon tubular de 25 mm de ancho por 6 metros de largo. Una vez puesto el arnés, se une entre sí con un mosquetón, que es un elemento del equipo extremadamente útil; hay en forma de D sencillos y hay otros ovalados con tuerca de seguridad. A éstos se les enlaza con una cuerda, mediando para conectar al alpinista a puntos de soporte directo y reunir los sistemas de freno de fricción.

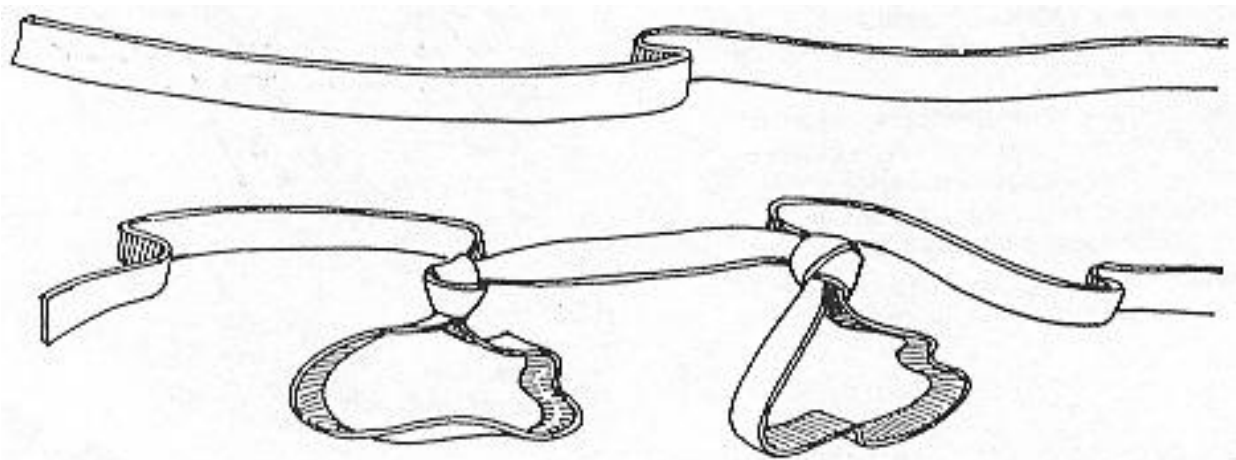
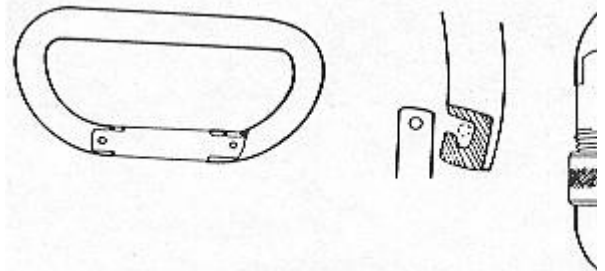
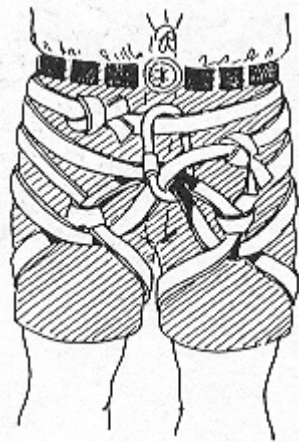

CAMPISMO ILUSTRADO

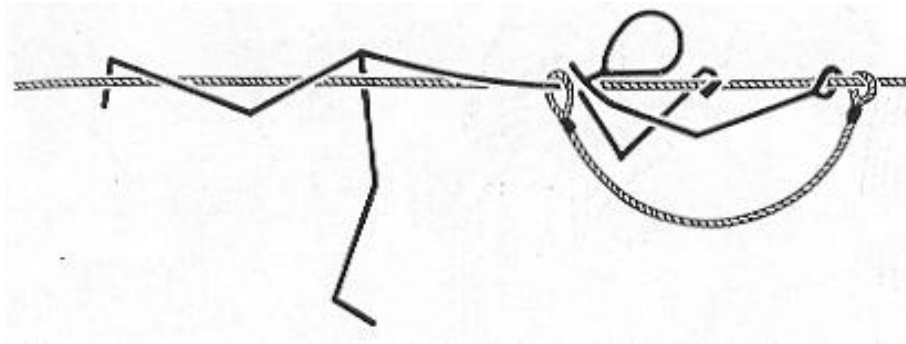

Paso de Soldado

El paso de soldado se practica a pequeña altura. Se cuelga uno encima de la cuerda y se dobla una pierna. La otra pierna queda colgando y sirve de balancín para guardar el equilibrio; el cuerpo se centra en dirección de la cuerda para librar el descanso de las costillas sobre la misma, debido a que fácilmente se lastiman. Se tira hacia adelante con las manos y sorpresivamente esta acción es fácil y sencilla.

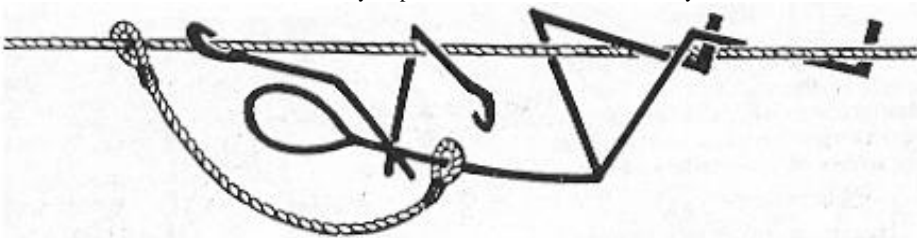

Paso del Perezoso

Trenzadas las pernas entre la cuerda, se tira con la manos hacia adelante; el esfuerzo es superior al del "Paso de Soldado" más lento, cansado y en ningún caso se ha de subestimar un arnés para dar protección y seguridad.

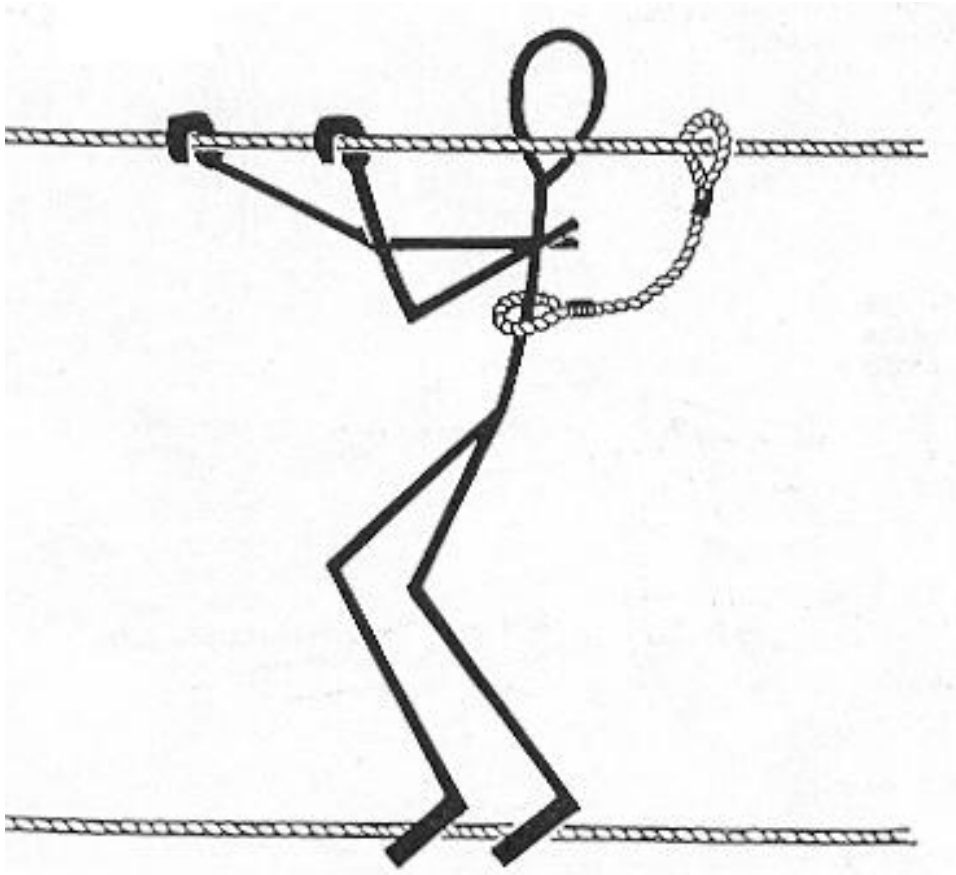

Paso a dos cuerdas

El paso a dos cuerdas también se practica a poca altura, y cuando se adquiere habilidad, la experiencia se fundamenta en no menospreciar la seguridad.



Arnés de pecho

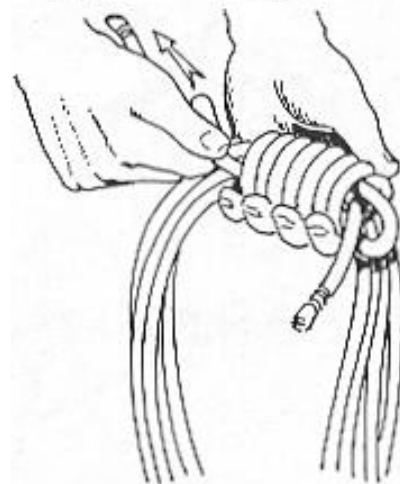
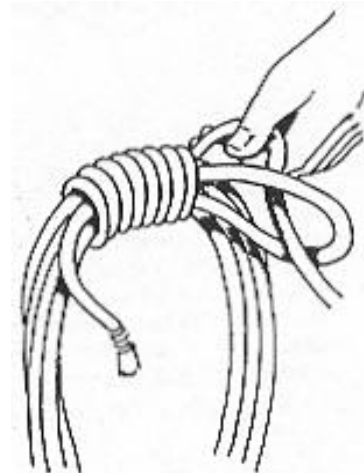
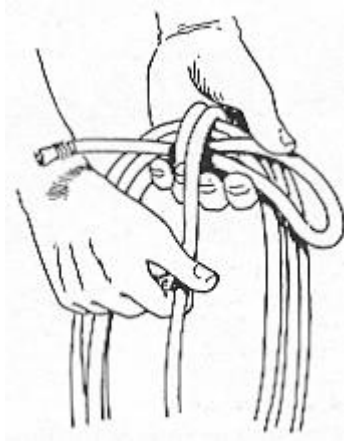
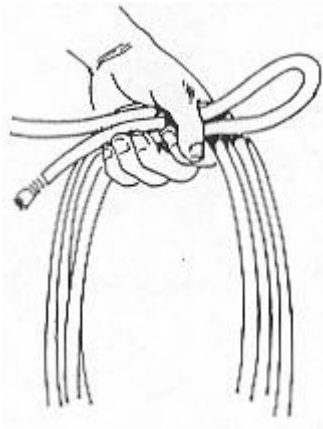

Las Cuerdas

Las cuerdas bien cuidadas duran largo tiempo se almacenan en lugares secos y algo calientes: dejarlas a la intemperie es perderlas. Las mojadas deben secarse antes de guardarlas. Los cabos deben estar siempre reforzados o empalmados. El modo más sencillo de conservarlas es emanadas y colgadas.

Importante:

Toda cuerda debe ser inspeccionada en intervalos frecuentes de tiempo, porque una magulladura o parte gastada, es un Jactar mortal cuando se usa en rappel o en una tirolesa. Es imprescindible evaluar las cuerdas, desecharlas si es necesario y nunca menospreciar un posible riesgo de accidente.

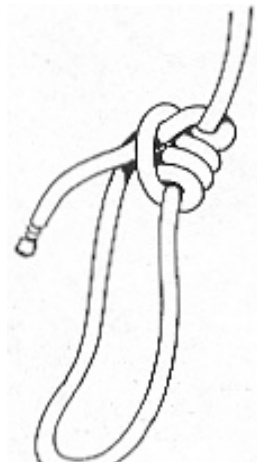
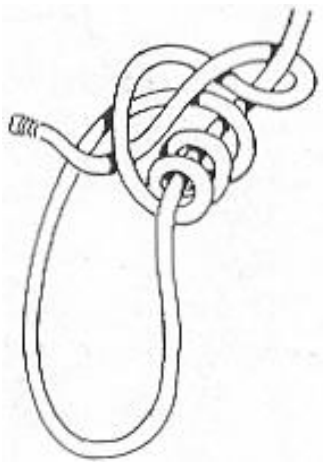

Nudo Dogal

Se usa para salvamento. la gaza puede ser abierta por una persona en apuros y colocaría entre sus brazos también se usa para atar el cuello de un caballo o sujetar la cuerda a una bando la o mosquetón.

Adiestramiento en la libertad

El propósito de la instrucción o adiestramiento de scouts es mejorar la calidad del ciudadano futuro, particularmente en lo que se refiere al carácter y a la salud. El Escultismo es un mensaje de contenido universal, que busca la solución de problemas muy íntimos del ser humano, la seguridad de la individualidad, la libertad, la creatividad, la capacidad de amar y posibilidad de negar a una dimensión trascendente, universal y religiosa.

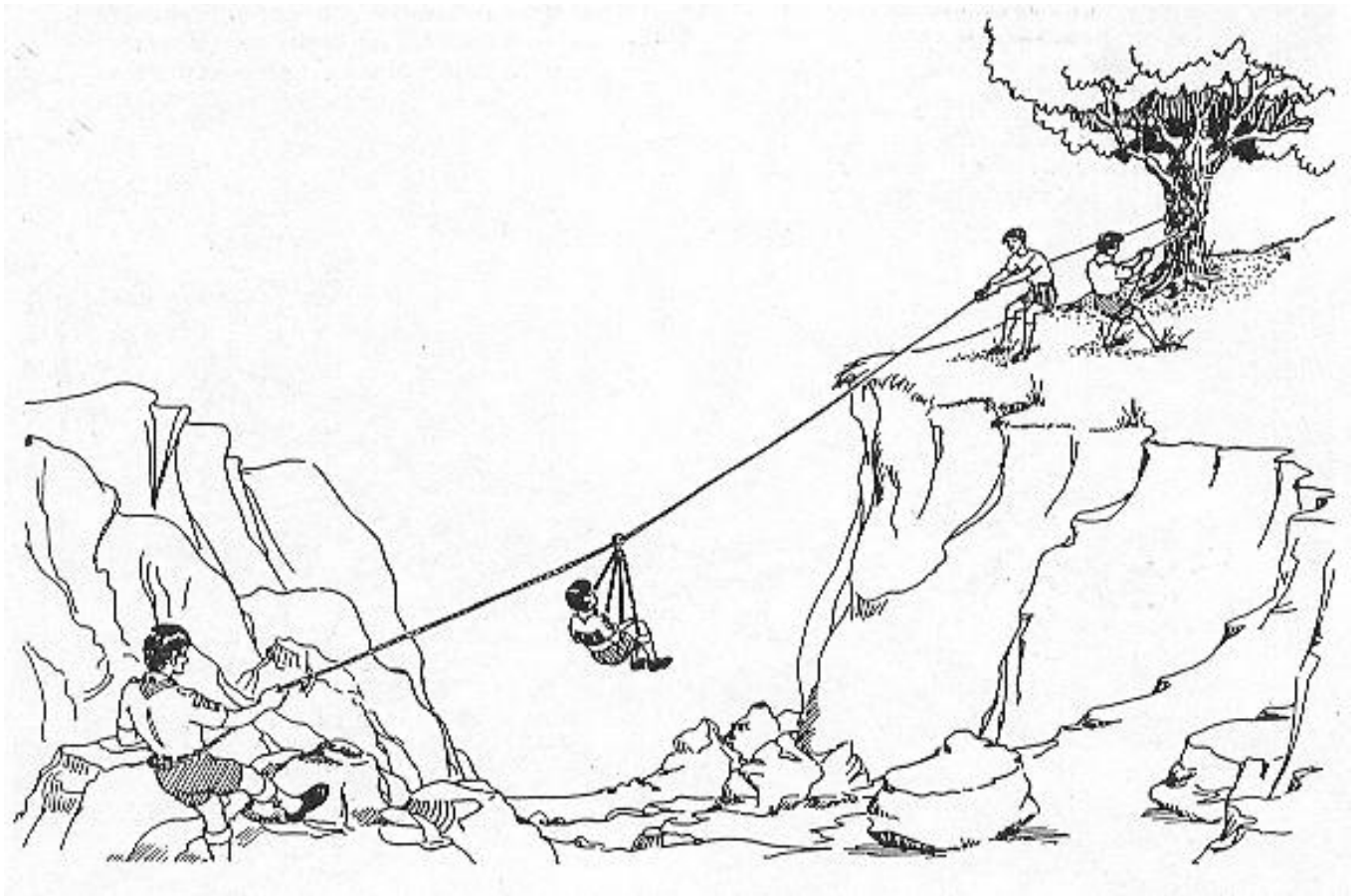

CAMPISMO ILUSTRADO

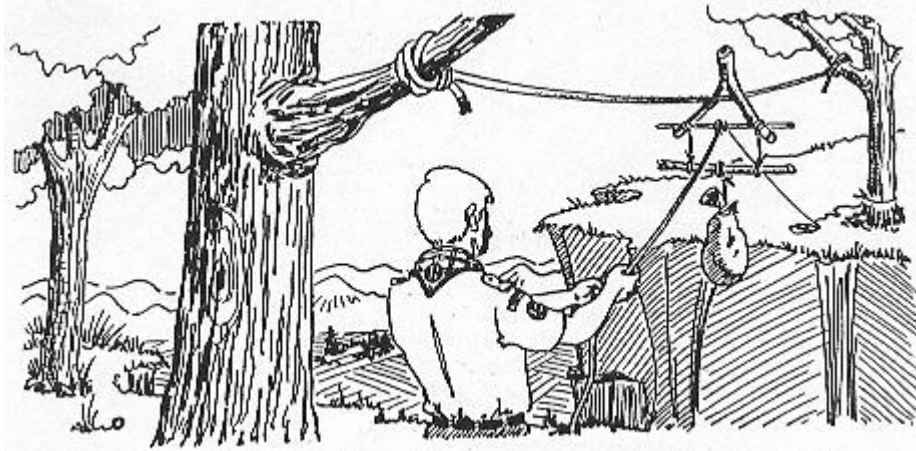

Tirolesa de carga

Una horqueta sustituye una polea. La cuerda guía puede amarrarse a un árbol, resguardando la certeza de éste con un protector de manta, cartón, papel grueso, heno silvestre, etc. Porque un corte en círculo hecho a un árbol, aunque sólo sea en la certeza, propicia la pérdida de energía del mismo en tal magnitud, que puede secarse.

Tirolesa con polea

La mana (grosso) de un cabo, determina el soporte de una carga. El cabo de una cuerda de henequén de 2.56 63 mm de grosso, soporta más de media tonelada. Un nudo aplicado a una cuerda la desgasta y un nudo inadecuado la desgasta más.

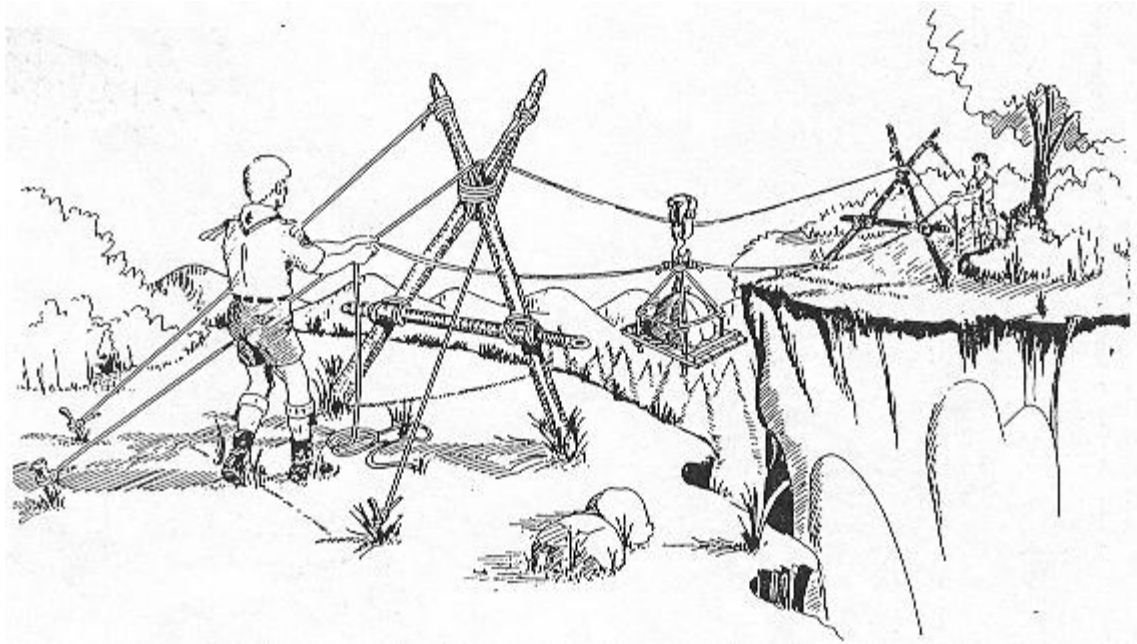

CAMPISMO ILUSTRADO



Transporte de Equipo

Lo más importante para transportar el equipo es la comodidad al hacerlo con un mecaval, un amés, una mochila o un morral. Siempre debidamente empacado, al peso distribuido y balanceada la carga.

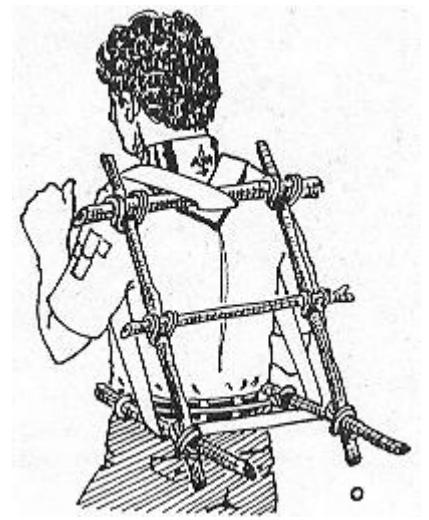
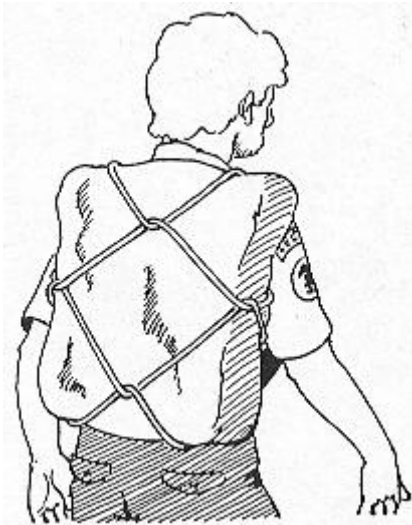

CAMPISMO ILUSTRADO

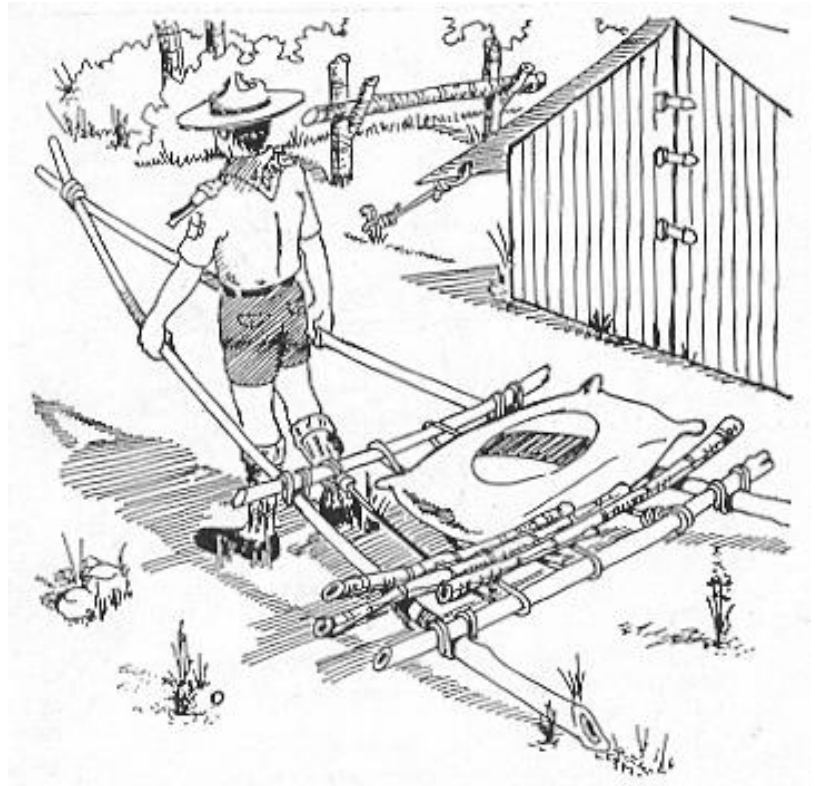

Los Pielés Rojas llamaban "travois" a un armazón para transportar su equipo que sirva de acarreador y ha sido adaptado por los scouts por cómodo, resistente y ligero.

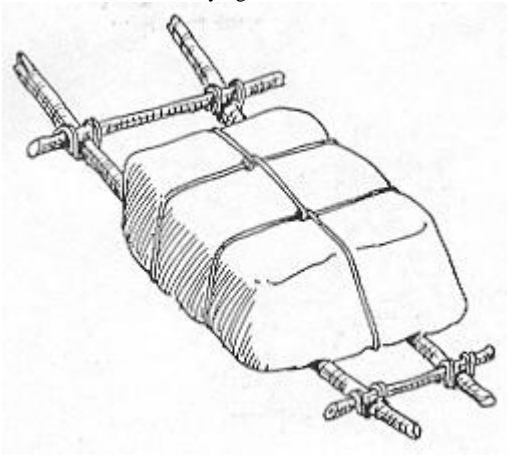

En África y en América, los campesinos acostumbran usar el "mecapal", por esa los scouts también los usan.

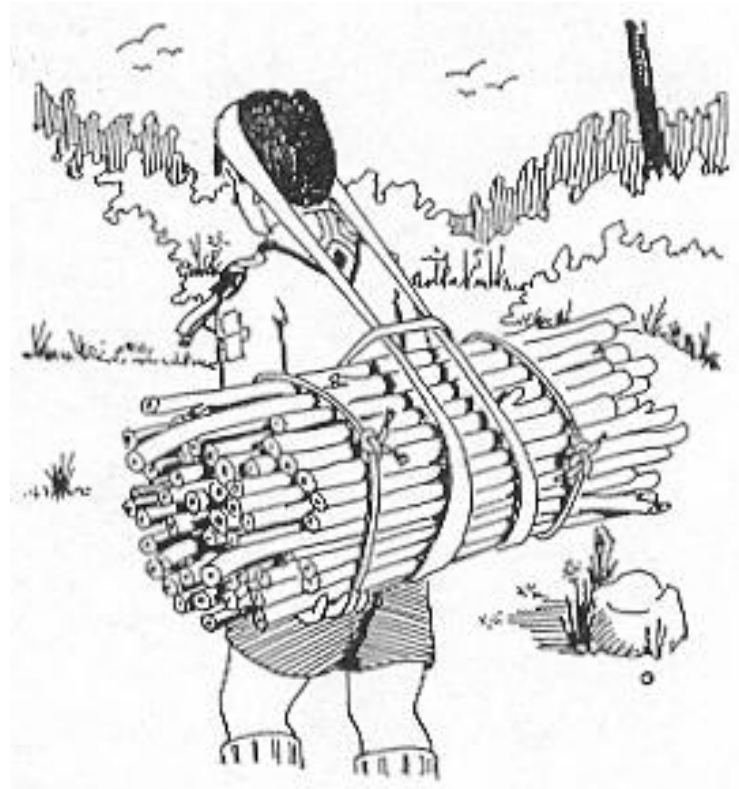

CAMPISMO ILUSTRADO

La tracción sobre polines es la forma en que nuestros ancestros movieron toneladas de materiales Y nosotros las imitamos cuando es necesario.

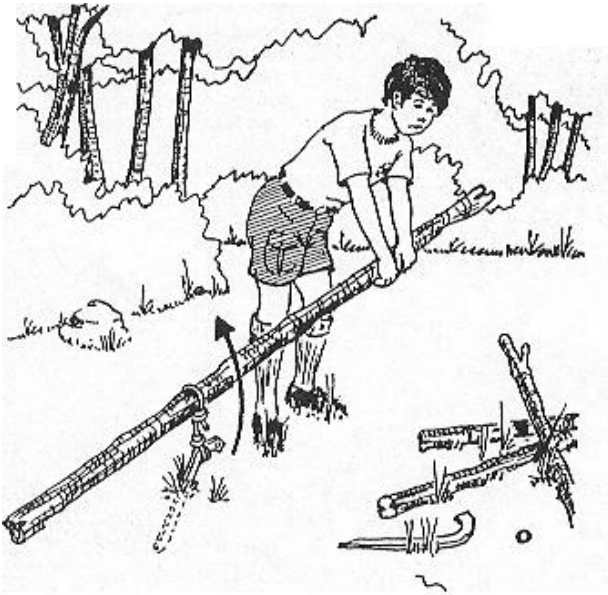
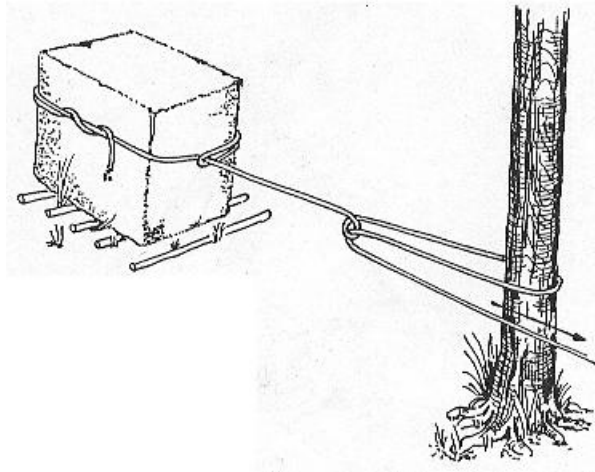

En el siglo III A. de J.C., Arquímedes, hombre de ciencia matemático y físico, hizo la observación: "Dadme un punto de apoyo Y moveré a la Tierra. Sobre esta base, el campista desarrolla cómodamente esa teoría.

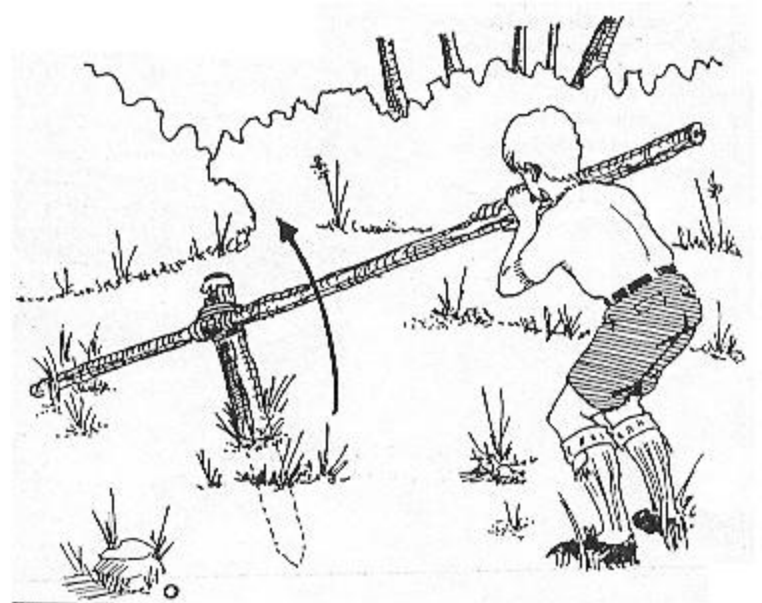

CAMPISMO ILUSTRADO

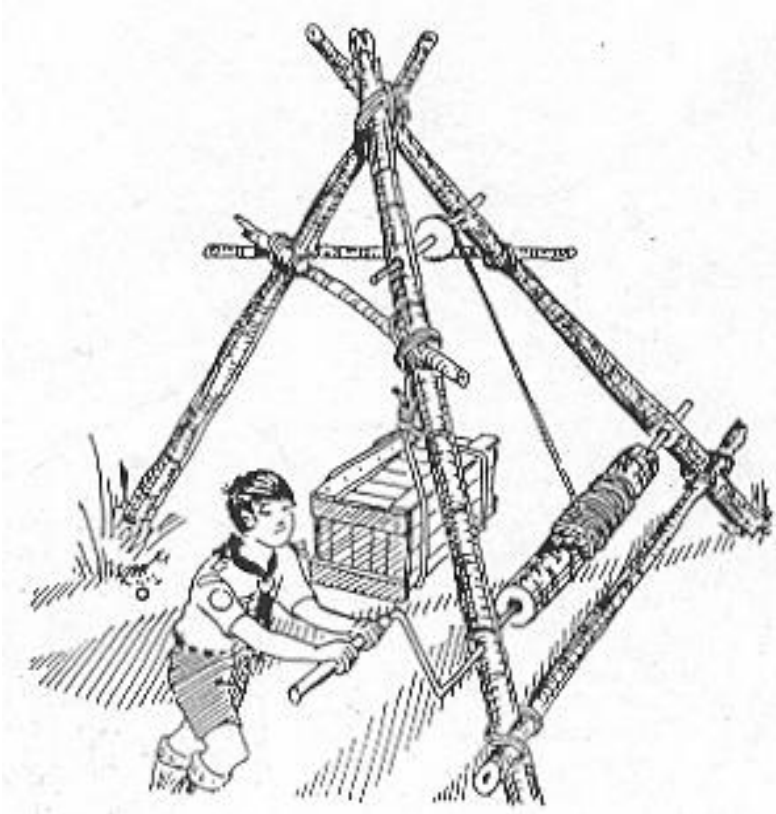

La educación por acción es una magistral enseñanza, porque es insensible para indeleble y el muchacho sabe que cualquiera de sus actividades y aptitudes tienen una franca acogida. Es un método para que se apodere del alma del muchacho y desarrolle sus distintas facultades, tanto orgánicas como espirituales. sin que se resienta su libertado

Una de las características del Escultismo es la de contemplar a la vez, la obediencia y la iniciativa. bajo una disciplina voluntaria que desarrolla el temperamento, los instintos y las aptitudes operando un sólido fondo de responsabilidad y del propio valer que infunde el poderoso deseo de superación.

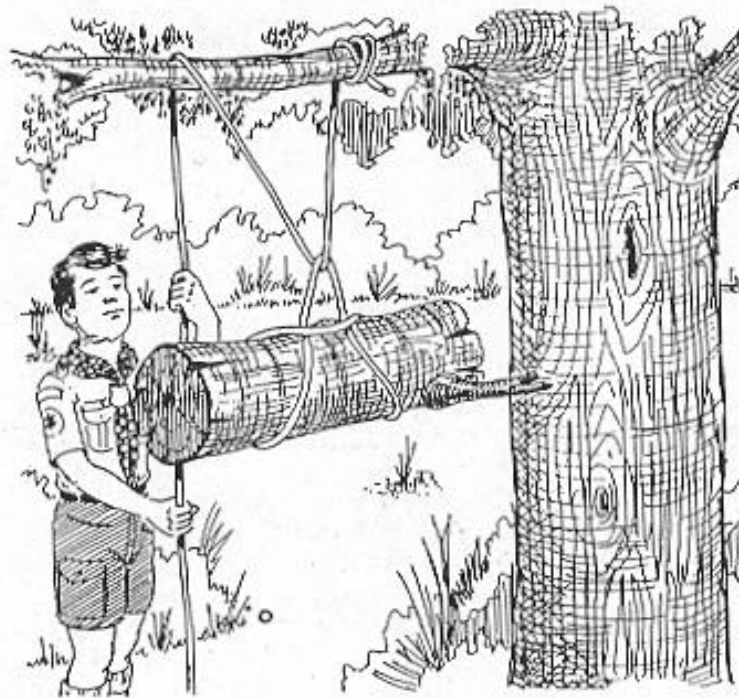

CAMPISMO ILUSTRADO



La formación técnica tiende a la vez a la formación moral, física, sensorial y manual, pudiendo considerarse como conducto de la formación intelectual. Si determinadas técnicas tienen una repercusión profunda en nuestros muchachos, ninguna es puramente manual. Queremos sostener lo contrario, sería desconocer el espíritu con el cual han sido colocadas en los programas de la Asociación.

La finalidad del Escultismo es tener a sus afiliados integralmente preparados.

Aprender haciendo desarrolla un elemento psicomotriz en el adiestramiento de las artes manuales y proporciona el factor de "Autoestima" que decide el éxito como ser humano. Uno iras otro, los países han encontrado que el Escultismo tiene un atractivo para la juventud, que ningún otro sistema educativo ha logrado.

CAMPISMO ILUSTRADO

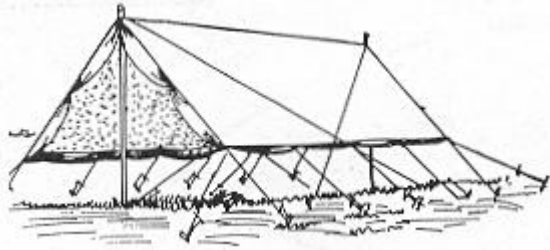

Tiendas tradicionales

Es un placer plantar una tienda o carpa de campaña, que nos alberga de noche y en días de lluvia.

Los diseños de estas tiendas son tradicionales y antiguos, son pesados para transportarse pero tienen la ventaja de ser de tela más gruesa y conservar mejor el calor; de día son fáciles de ventilar y en lugares calurosos con los faldones arriba son frescas. Se plantan con el costado en dirección del viento en días de lluvia se cava una canal alrededor de la tienda para que el agua que cae del toldo desagüe fuera del área ocupada; cuando sopla fuerte el viento y hay posibilidades de tormenta, se aflojan los tirantes.

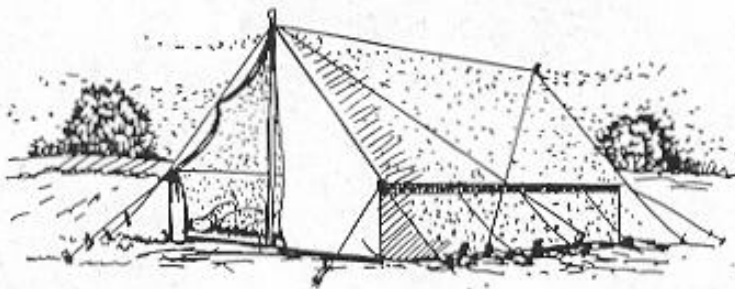
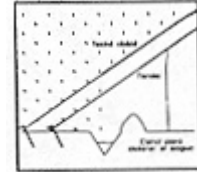

Estacas de tiendas o carpas

La posición de la estaca ha de ser de 90° entre la estaca y el tirante.

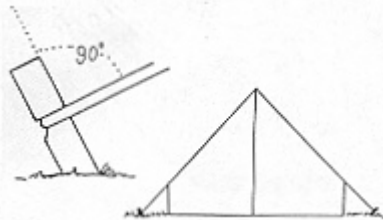

Reparación urgente de tiendas

En algunas ocasiones las tiendas se rasgan por descuido y para repararlas de emergencia se colocan unos alfileres de seguridad entrelazando hilo resistente como en la muestra, y posteriormente se repara con un parche.

Menos de 90° entre la estaca y el tirante la tienda queda floja.

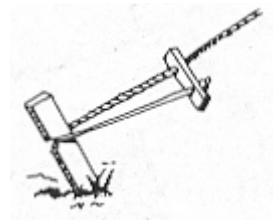
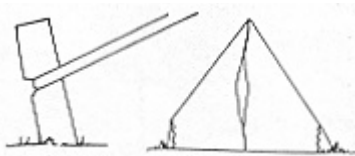

Tirantes de tiendas En este tipo de tiendas los tirantes han de converger al centro del toldo, y los faldones se sujetan y se horman con ramitas entre el piso y el principio del toldo.

Más de 90° entre la estaca y el tirante la tienda queda demasiado tensa.

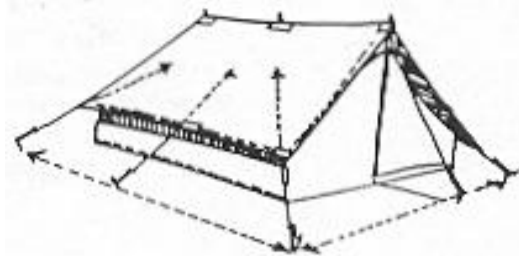
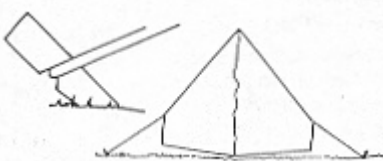

Refugios y Toldos

La tendencia de un scout es darse una comodidad que contrarresta la sobrecarga hostil en lugares agrestes, escarpados e inclementes por esta razón se insiste en el conocimiento de diferentes refugios, toldos, para solo parapetos del viento.

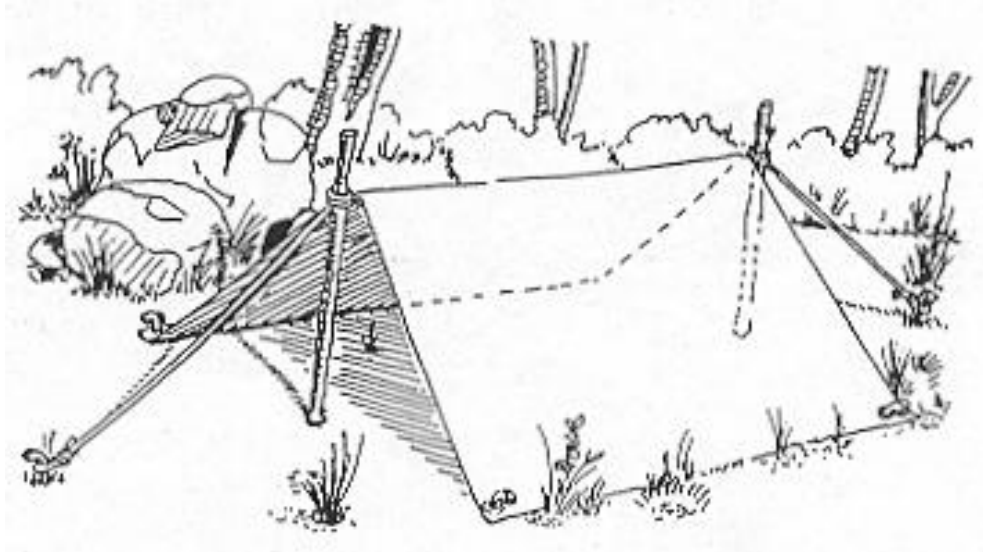
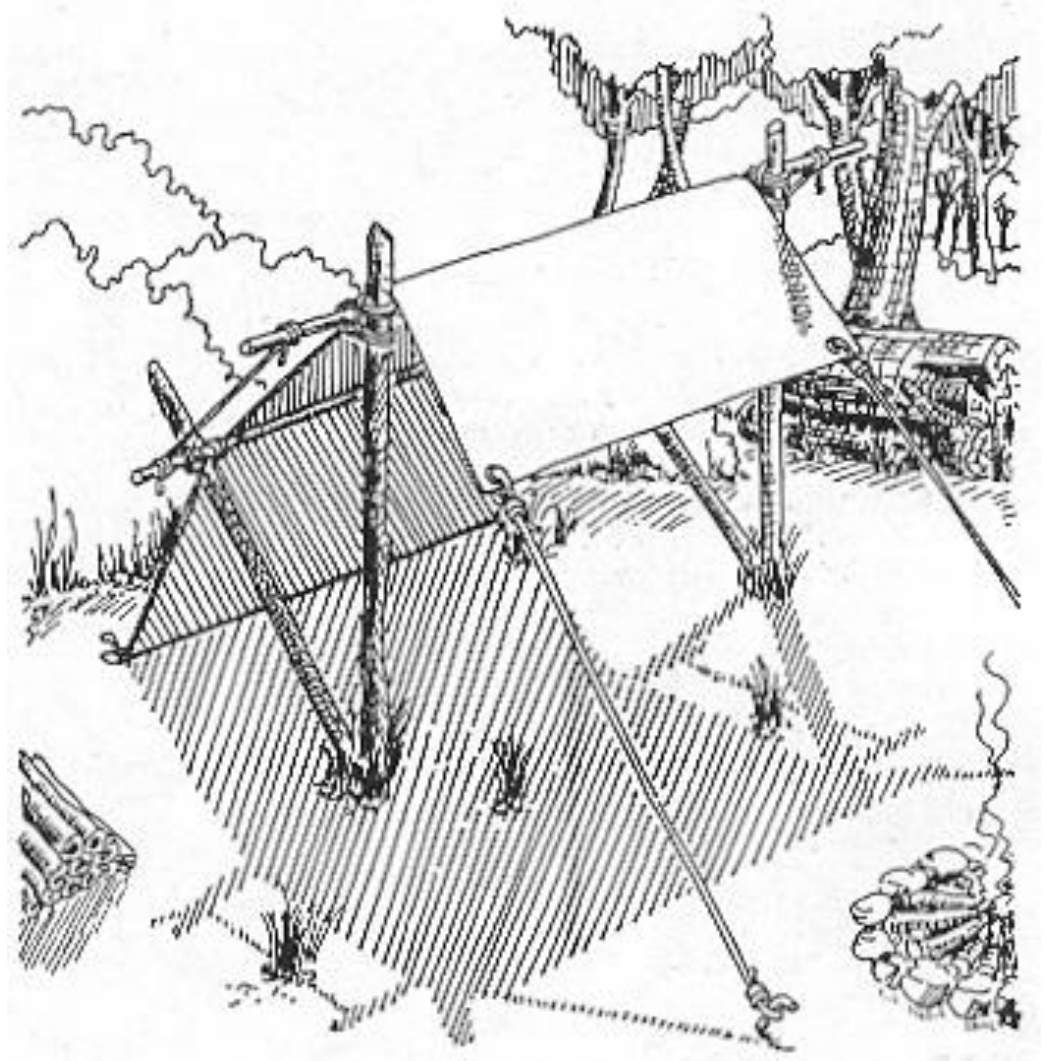

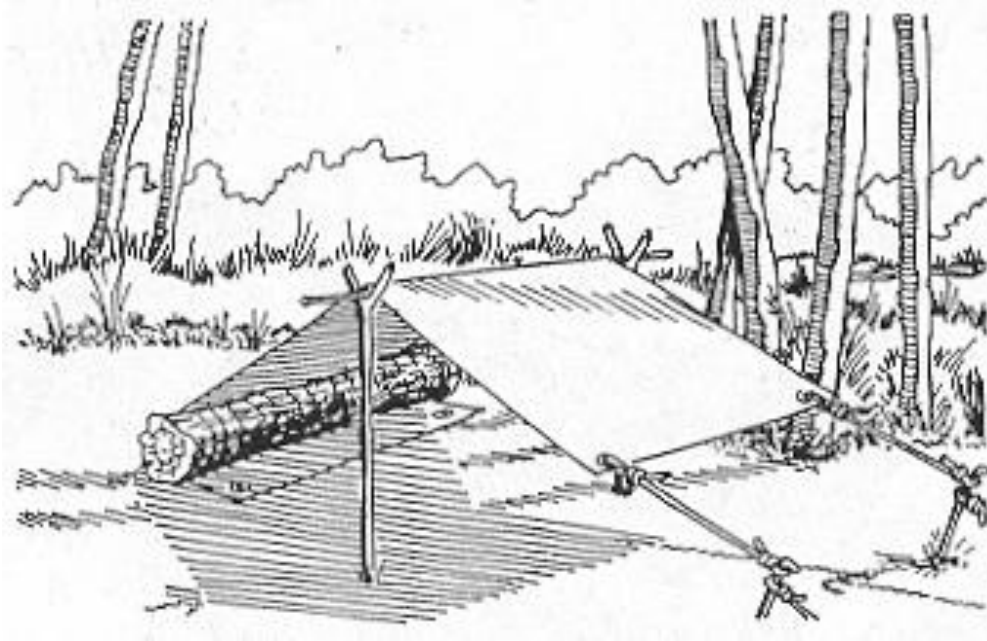

Refugios Improvisados

Hay una inagotable diversidad de diseños en refugios y formas de acampar que la experiencia nos enseña; desde una simple manta en forma de tienda hasta un refugio elevado, dependiendo del terreno en que se acampe, los materiales de que se disponga, la propia capacidad campista y la habilidad que se tenga.

El tipo de tienda “Ratonera” se acostumbra usar en lugares fríos, en alta montaña o lugares airosos, con cupo para una o dos personas, y se improvisan o se adquieren con piso y toldo. Cargar en la mochila con una manta, además de servir como respaldo de ésta, permite ofrecernos el soporte de los imprevistos, es tan versátil su uso que sirve de protector para el sol, del viento, del frío, como refugio, etc. Y debe pertenecer al equipo personal indispensable para excursiones y campamentos.

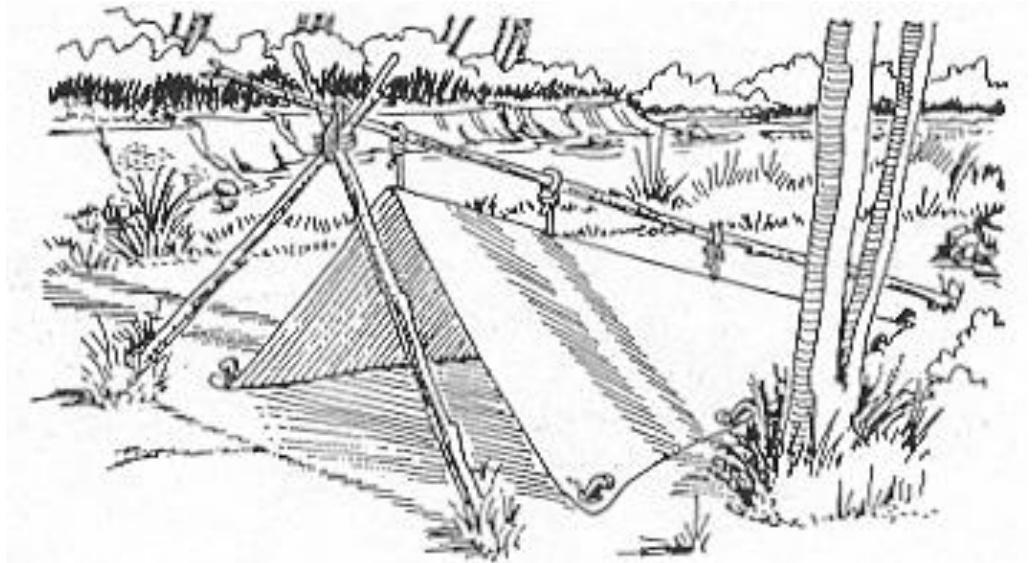

CAMPISMO ILUSTRADO

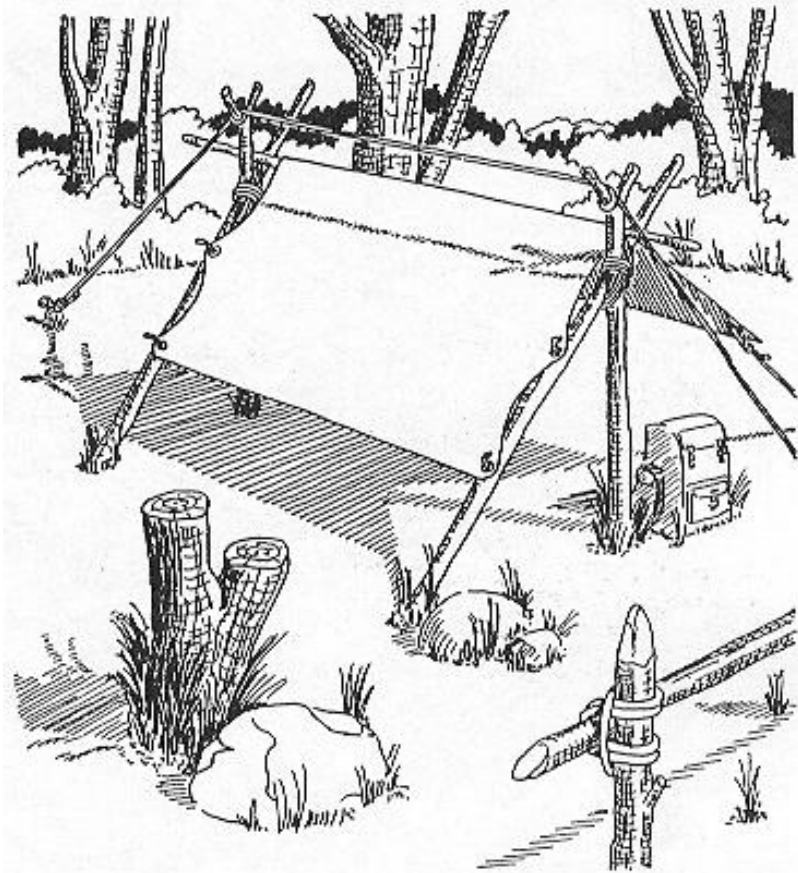

No importa qué tan alto o bajo sea un refugio o con qué material contamos para hacerlo, lo importante es utilizar lo que está a nuestro alcance, para hacer de la vida al aire libre un arte

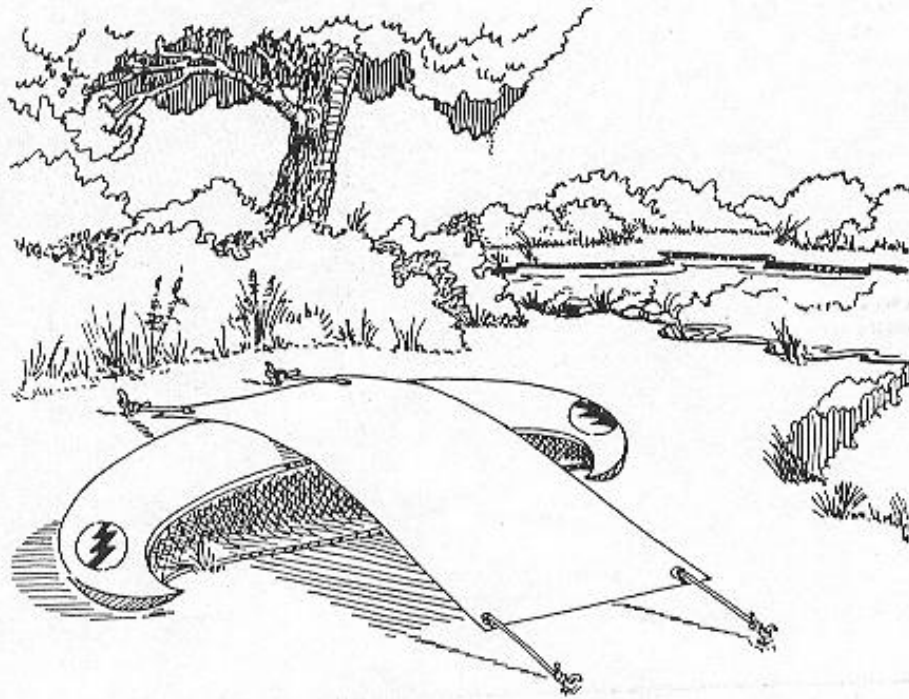

Una canoa puede servir de refugio, cuando en vez de excursionar o acampar a pie o en bicicleta, se hace navegando.

CAMPISMO ILUSTRADO

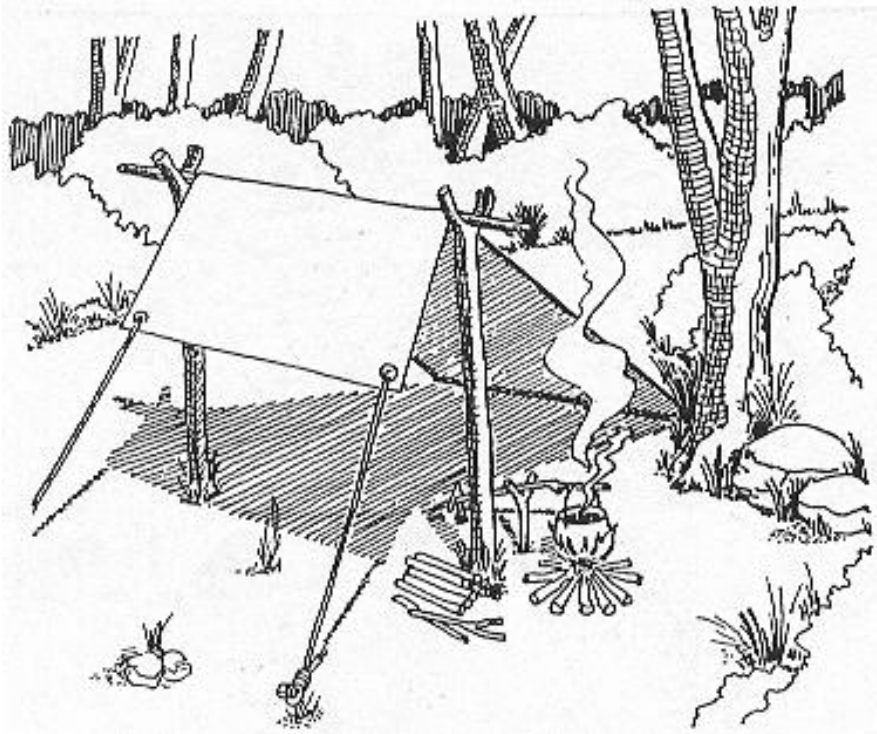

Se ha mencionado insistentemente, el uso de una manta como parte del equipo de excursión o de campamento por cómoda, callante, versátil, etc., pero los plásticos aunque no son biodegradables, son una alternativa en el equipo por baratos, aislantes para el piso o como sobretoldo de una tienda o refugio; no ocupan mucho espacio y son fáciles de transportar.

Hoy día se vive un Escultismo moderno que no permite abusar del medio natural, se cuida escrupulosamente el hábitat de las animales silvestres y el de las insectos que cumplen su función junto con el reino vegetal; por esta razón y usando la inteligencia, evitamos dañar alguna colonia de minúsculos animalitos que se encuentran en el pasto, aconsejando se construyan braseros en alto, utilizando ramas de arbustos, lodo y piedras alimentados con ramitas secas que se encuentran esparcidas en todos los campos.

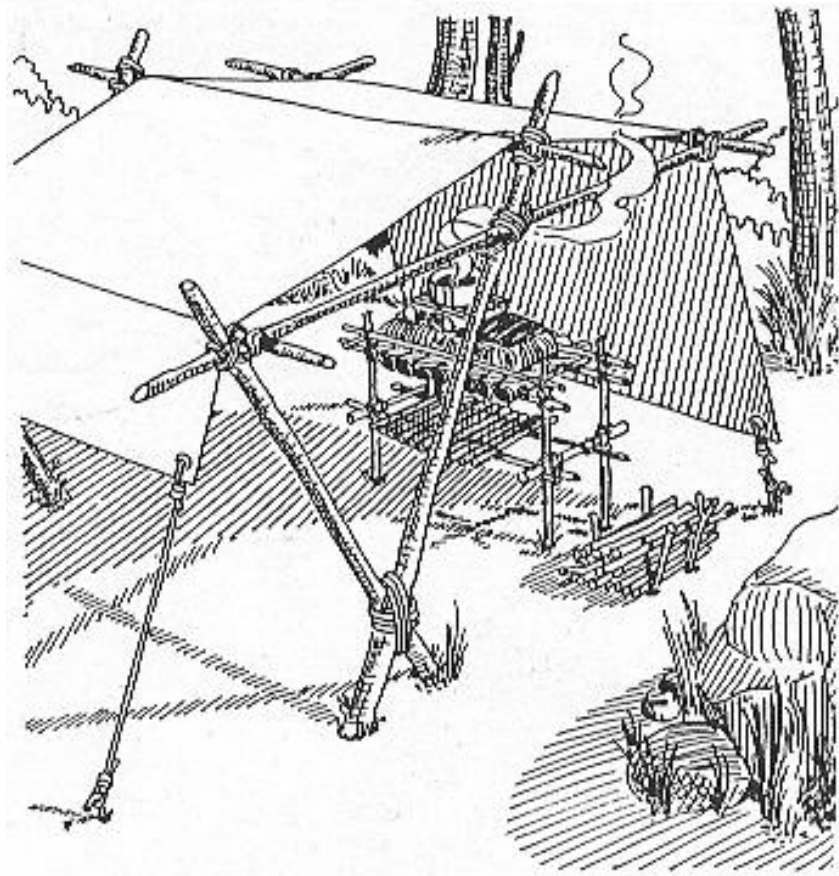

CAMPISMO ILUSTRADO

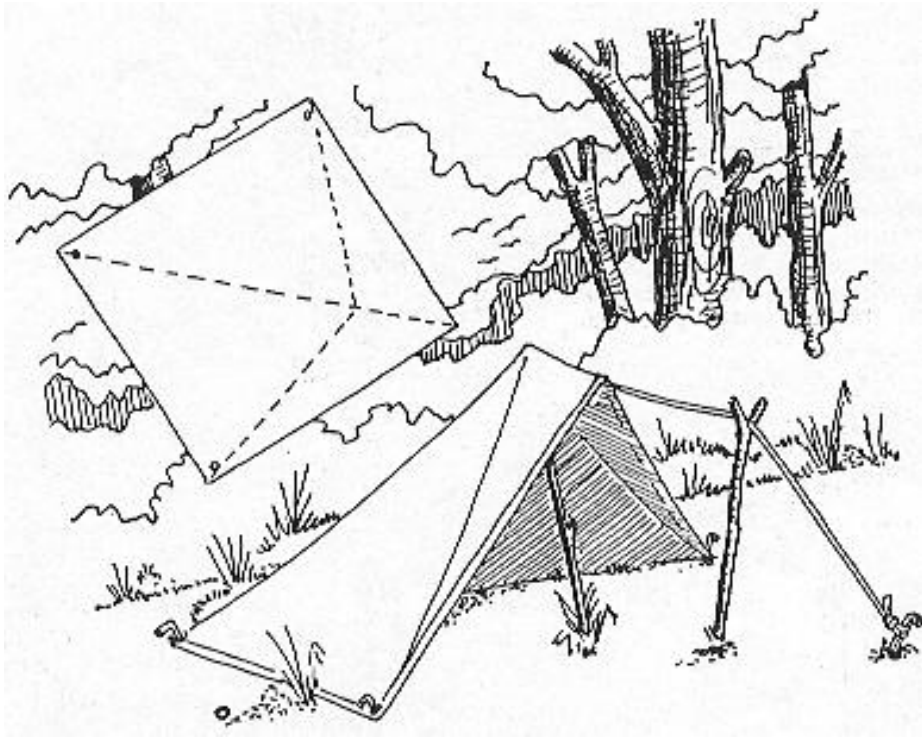

Manta Mil Usos

No hay que olvidar antes de fabricar o plantar un refugio, la dirección del viento, que debe golpear sobre el costado de éste, hacer una pequeña zanja alrededor si amenaza lluvia e inspeccionar el terreno para plantarlo a lo alto y en lugar seguro.

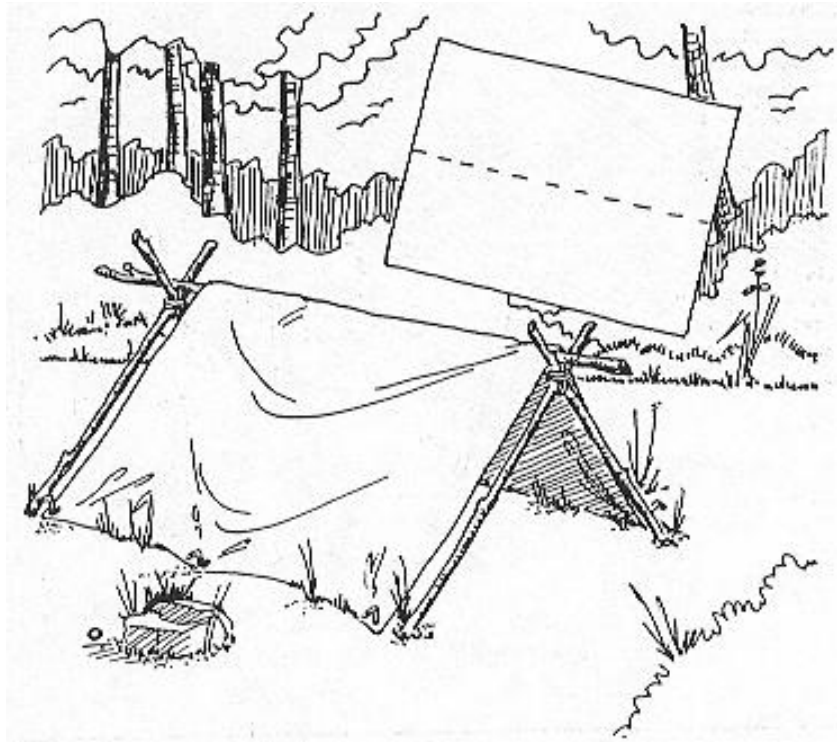

CAMPISMO ILUSTRADO

Nuestro equipo, para que dé el mejor servicio y rendimiento, hay que protegerlo.

Una muñequita de trapo (como decimos en México) en la punta de un bastón o soporte para el toldo, además de Proteger, evita que se deslice la manta, se desgaste o se rompa cuando el viento es persistente y la golpea.

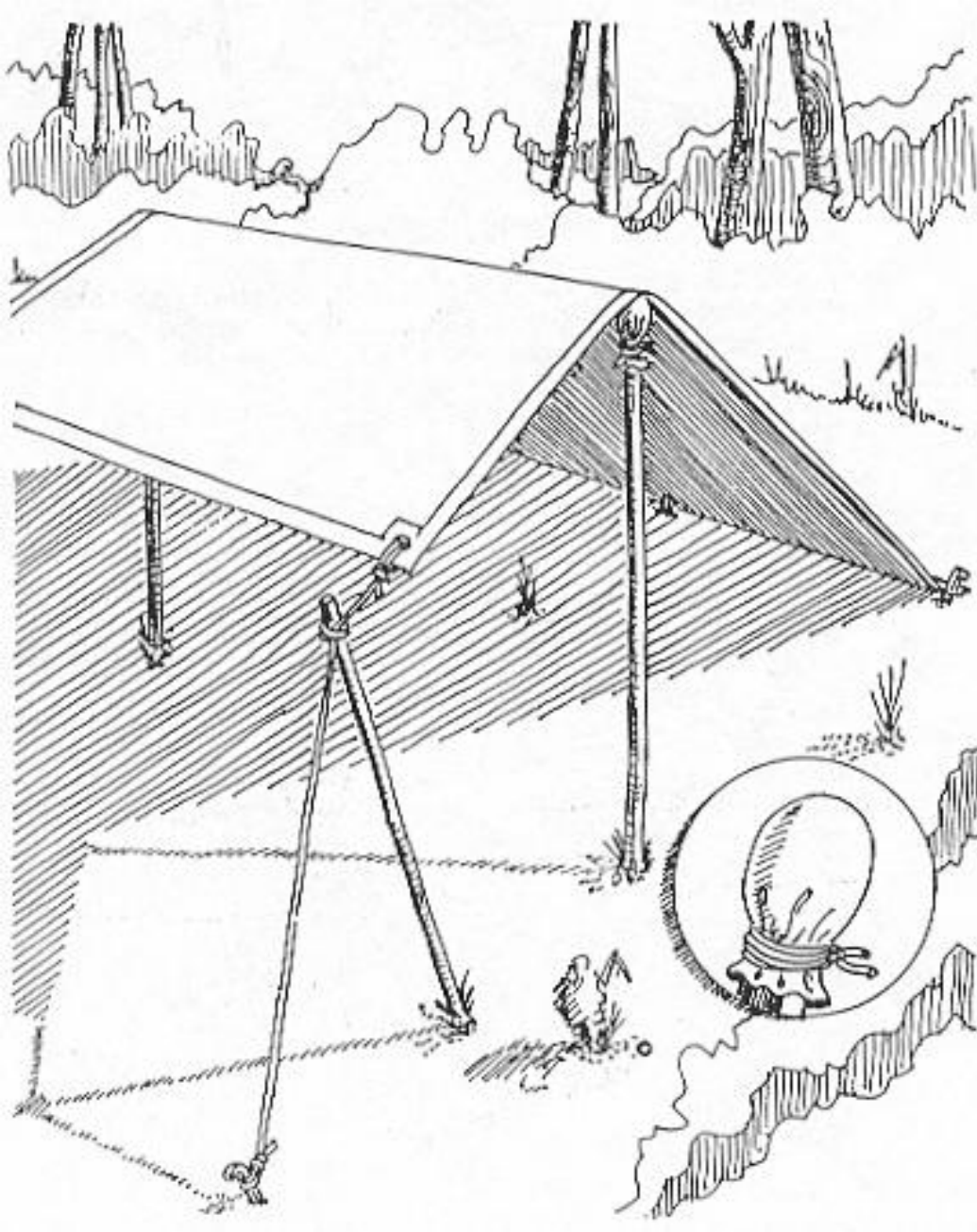
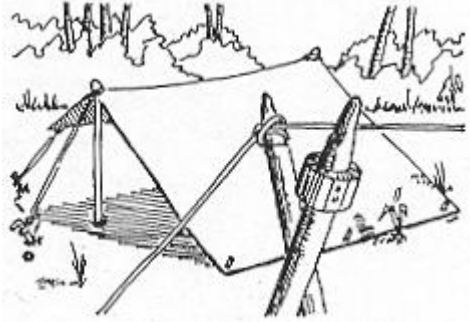

CAMPISMO ILUSTRADO

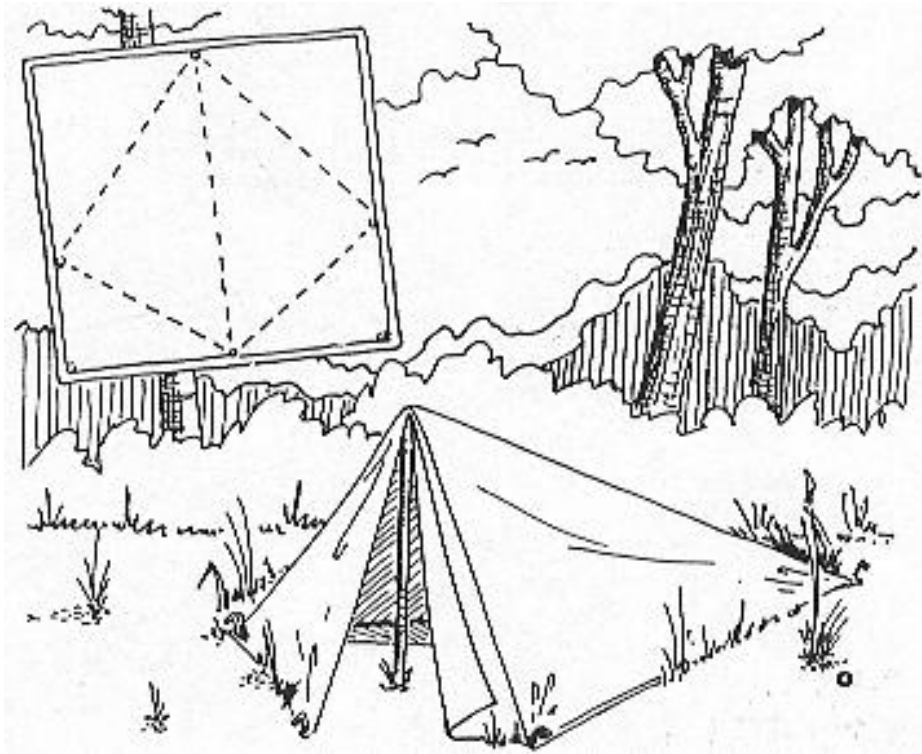

De acuerdo a la ocasión, al gusto, al clima o las circunstancias, la manta que ha de cargar siempre un buen campista se confecciona, se fija y se tensa para obtener el mejor cobijo y el amparo del clima.

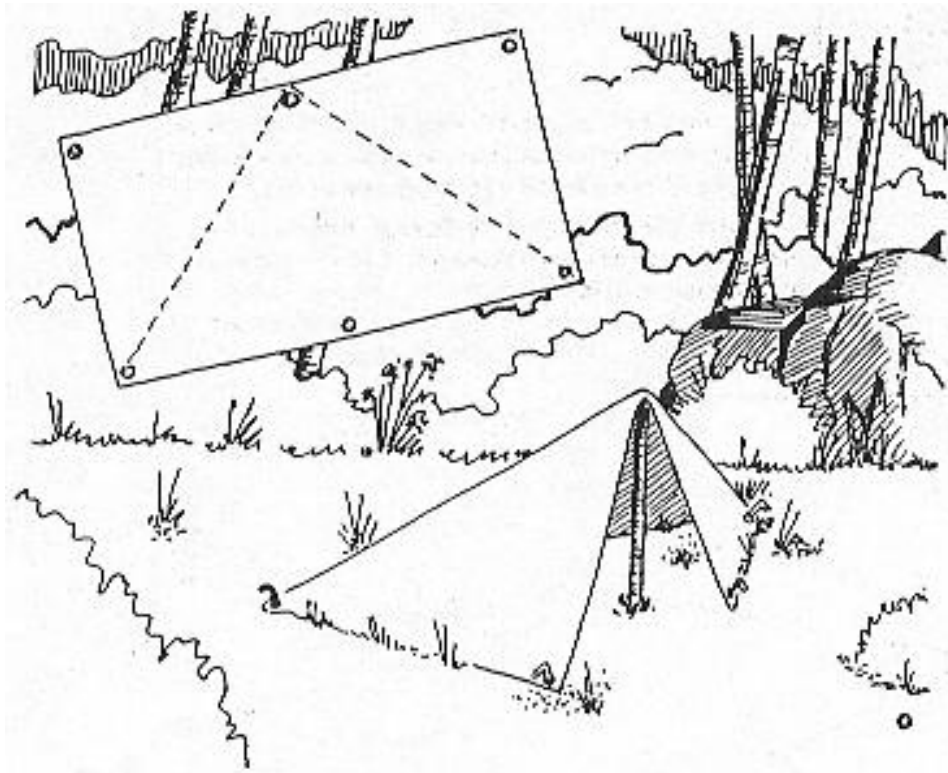

CAMPISMO ILUSTRADO

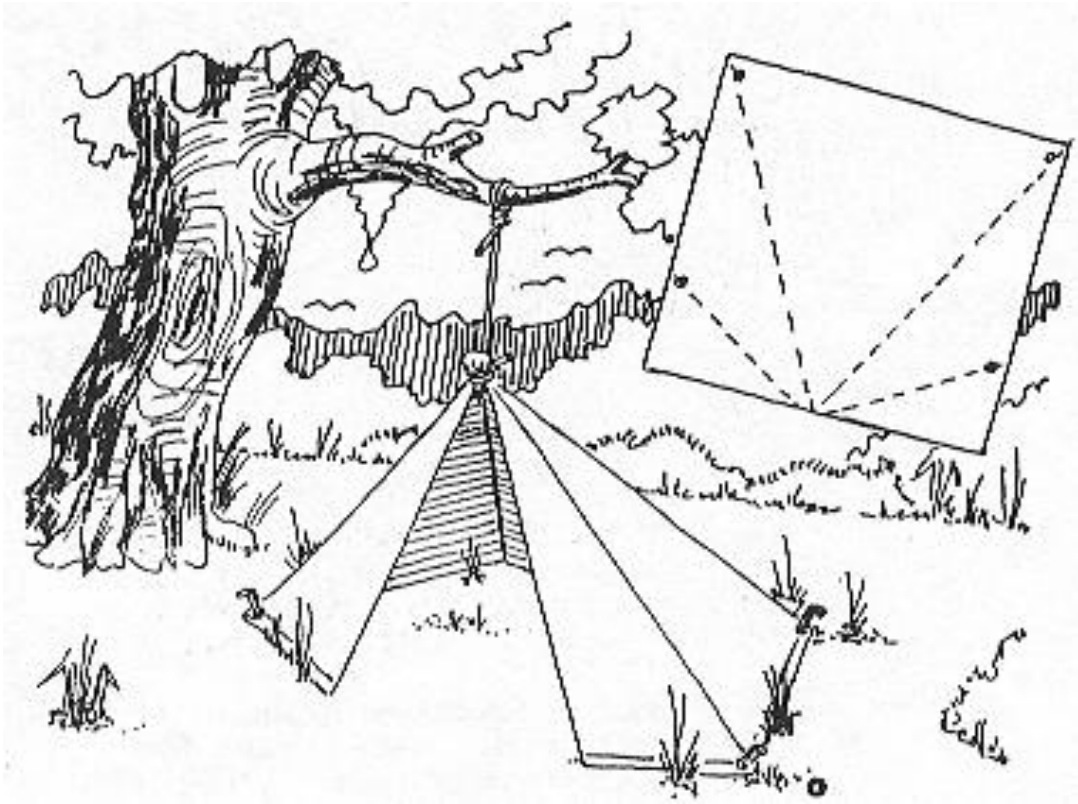

La supervivencia y la búsqueda de encontrar confort en el campo, desarrolla el ingenio para hacer de una manta, distintos diseños de refugios o tiendas de acampar improvisadas. Esto no quiere decir que no se disponga de un programa para acampar, si no que, con la manta que se integra en el equipo de excursión y que se ha de considerar como equipo de supervivencia, en caso planeado o de emergencia, está uno preparado a adaptarse al medio natural en que se encuentra.

CAMPISMO ILUSTRADO

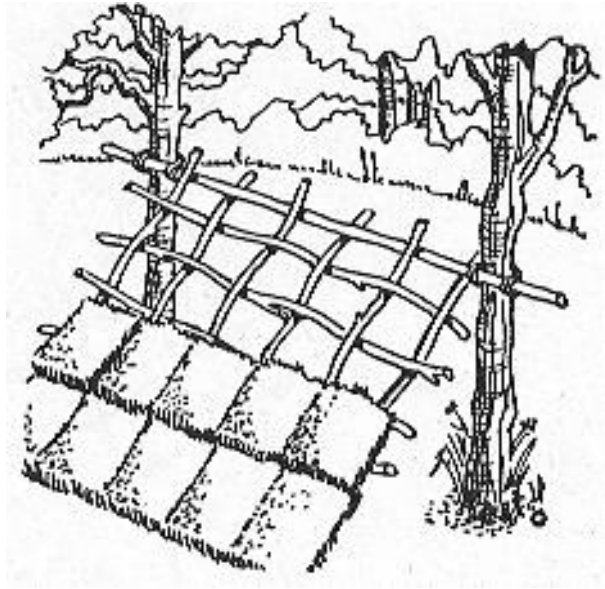

Refúgios

El refugio es el mejor aliado para protegerse provisionalmente de las inclemencias del tiempo. Pueden ser fabricados con ramas, ladrillos de pasto, heno, hojas, matorrales o mantas. Son pequeñas áreas de resguardo que califican la experiencia del buen explorador o del campista calificado.

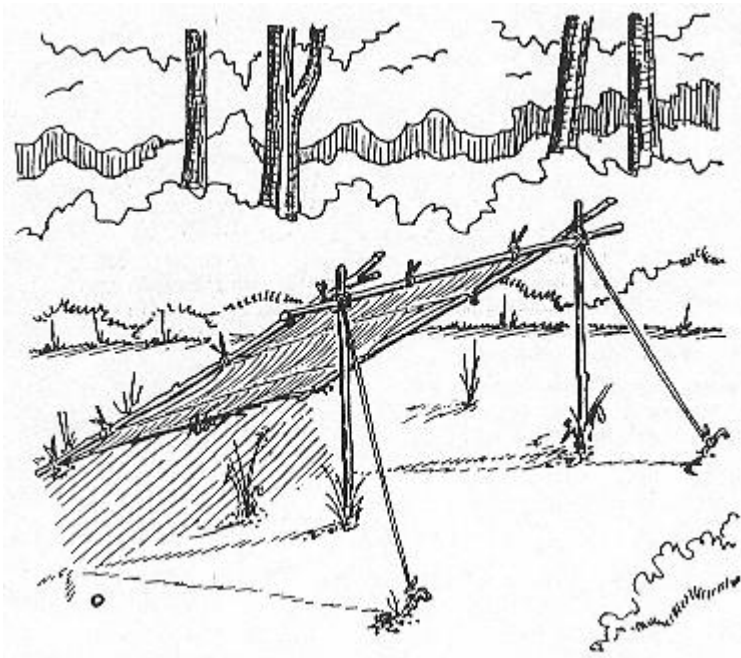

CAMPISMO ILUSTRADO

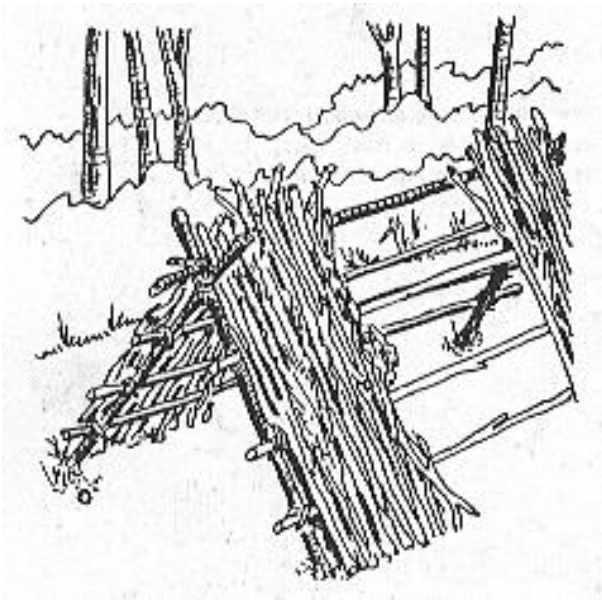
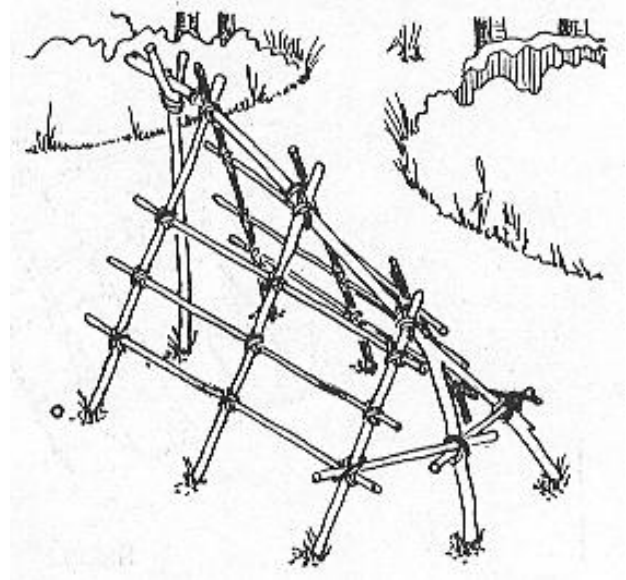

El refugio de "Vivac" es una chola sencilla que puede construirse rápidamente. A ésta y a los otros tipos de cholas, se les cubre el armazón de abajo hacia arriba con paja, ramas, pasto, juncos, césped, corteza de árboles o tablitas de tejamanil. Jamás hay que olvidar excavar una pequeña zanja alrededor de esta construcción para evitar que se inunde en caso de lluvia.

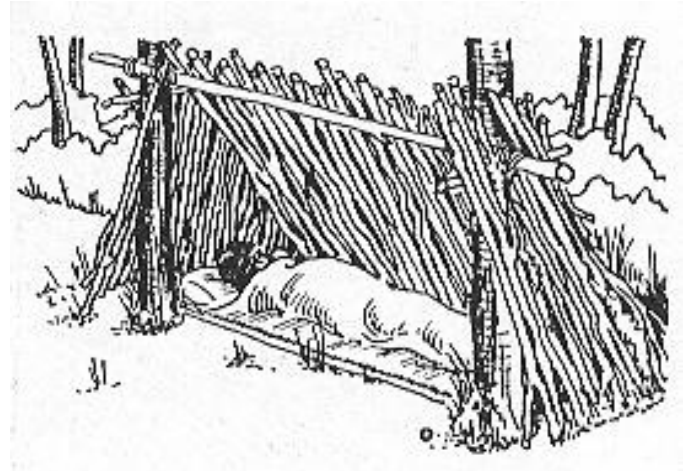

CAMPISMO ILUSTRADO

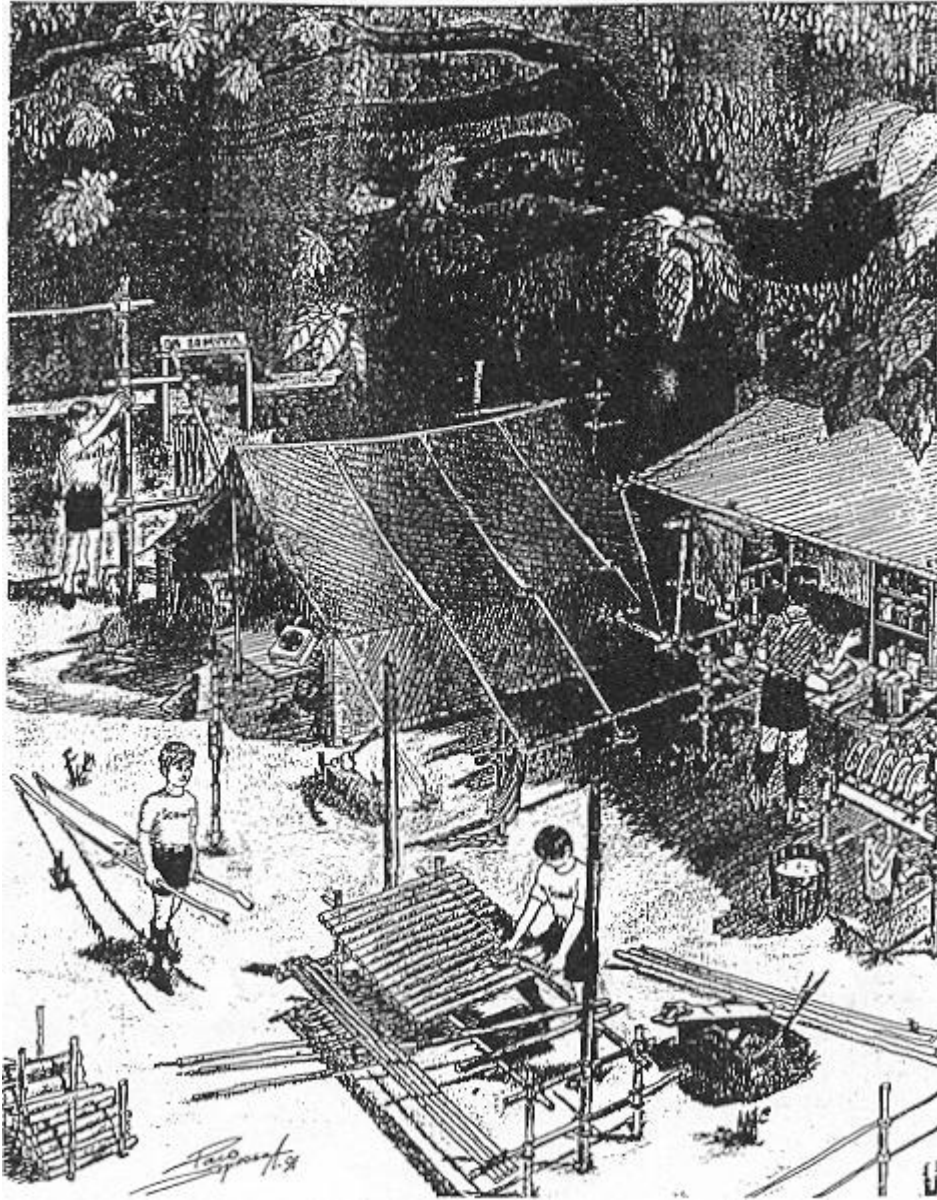

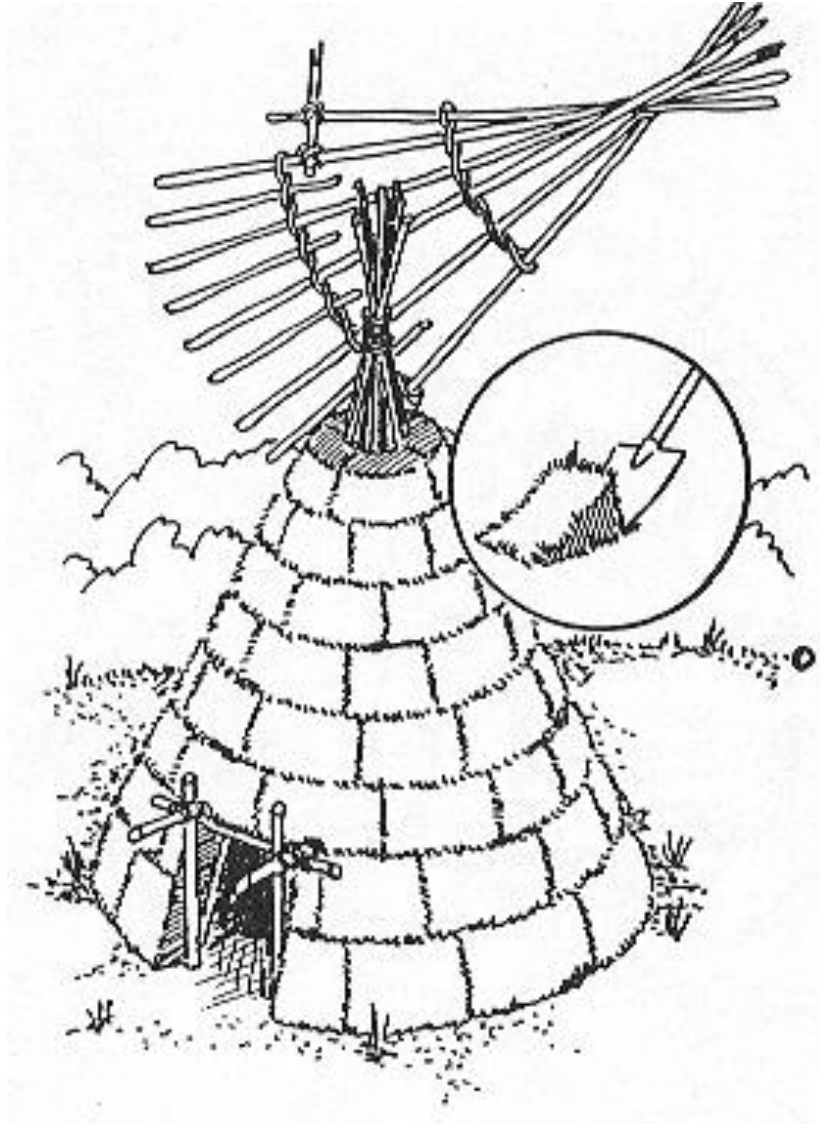

Chola en Forma de Cono

Trenzar una empalizada como la muestra, colocar adobes de pasto para cubrirla sellándolos con tierra húmeda; hacerla con paciencia y en equipo.

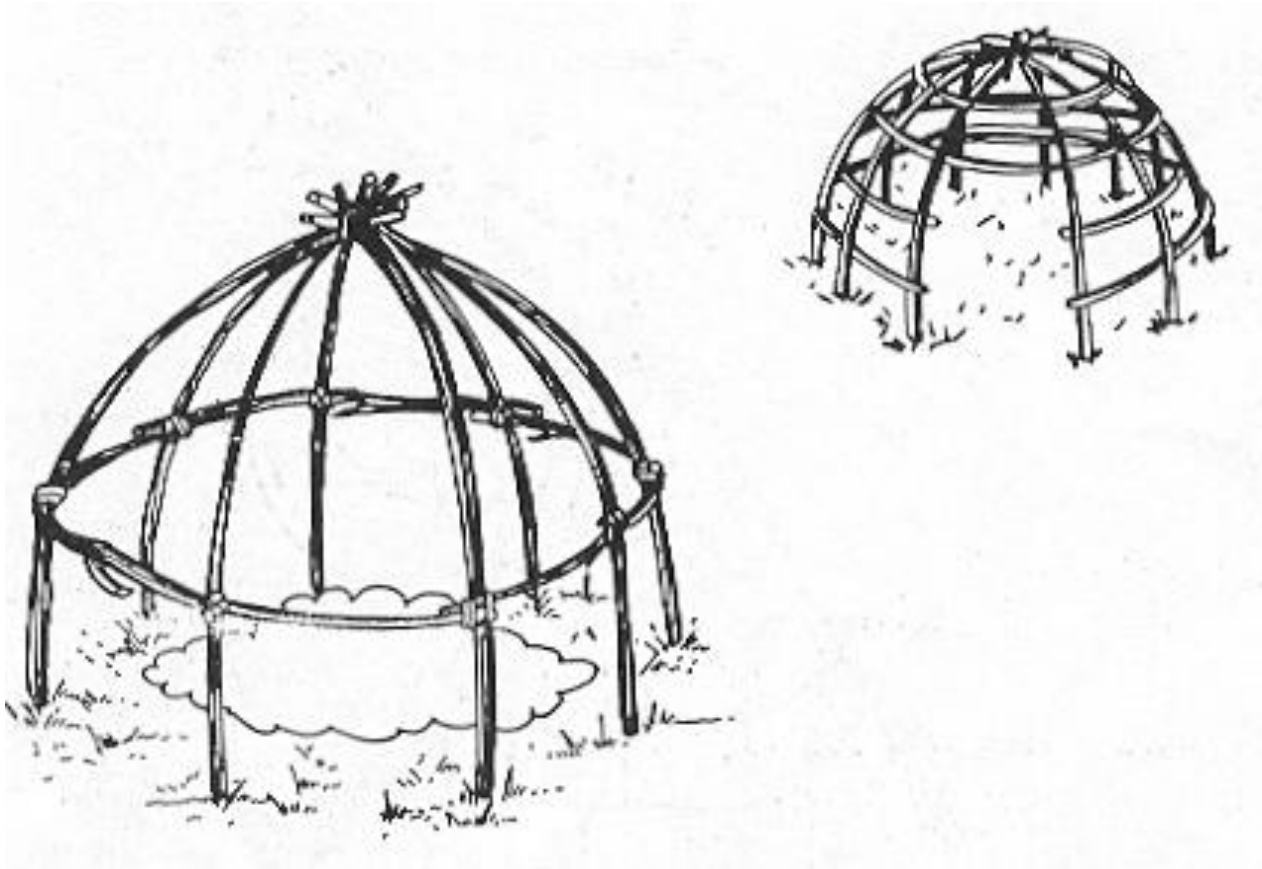

Choza Zulú

Se construye enterrando en círculo una serie de varas largas cuyas puntas se doblan hacia el centro y se amarran juntas; después se tejen entre ellas

horizontalmente, como especie de jaula circular y se cubre con capas de paja de abajo hacia arriba, sujetándolas al armazón.

Cuando se usa carrizo, cañas o bambú, para que sea flexible, se aplasta se hace rajado y así es mucho más versátil.

CAMPISMO ILUSTRADO

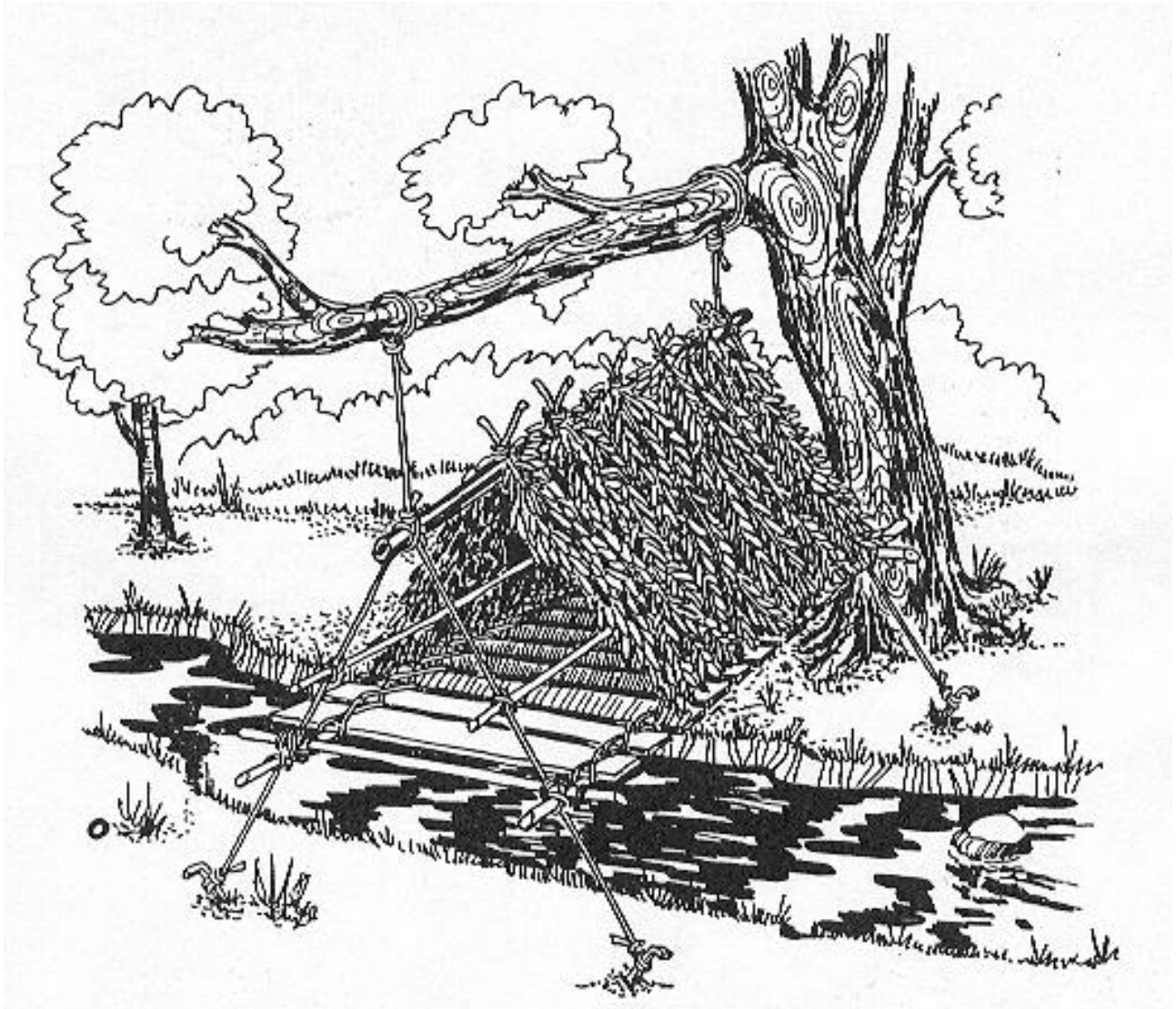

Un viejo scout cuenta con una multitud de recursos. Siempre encuentra cómo salir de cualquier dificultad o incomodidad. El calor excesivo lo contrarresta con un refugio fresco y el frío, con uno cálido y confortable.

CAMPISMO ILUSTRADO

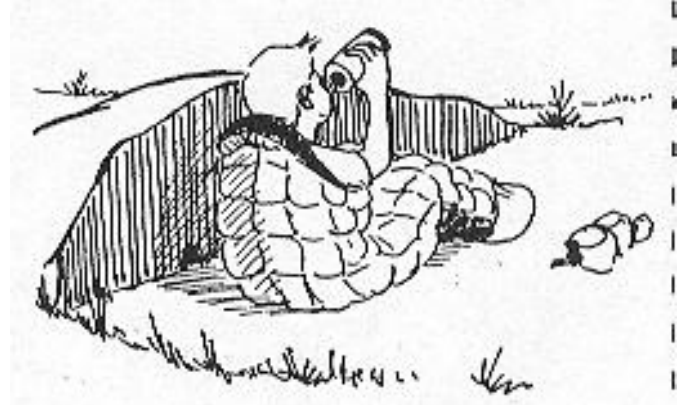
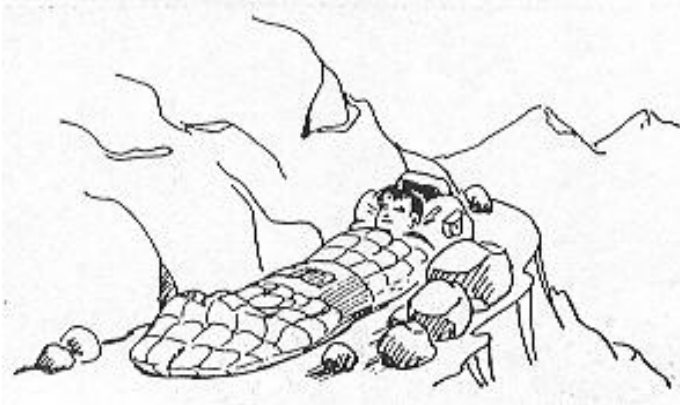

En campamentos volantes, que no se lleva una tienda para acampar y no se construye un refugio; hay que buscar un parapeto donde se desvíe el viento o hacerlo para desviarlo y así proteger especialmente la cabeza.

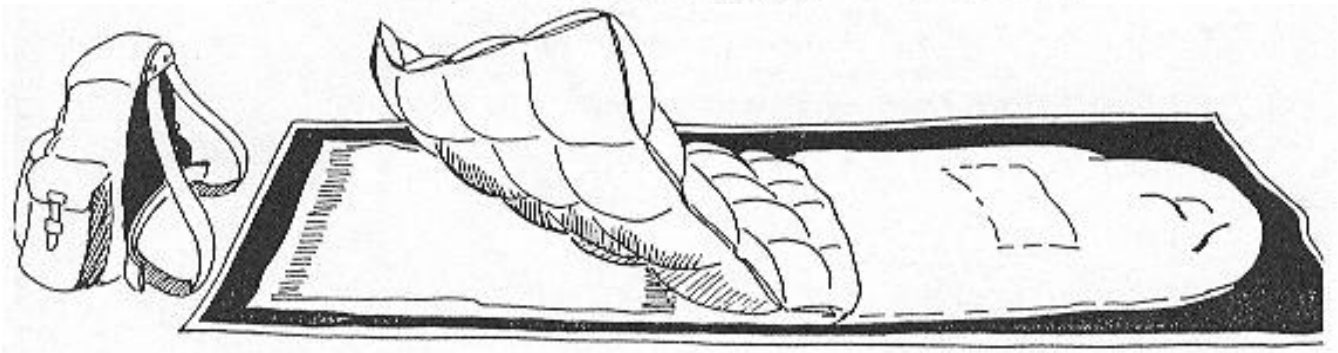
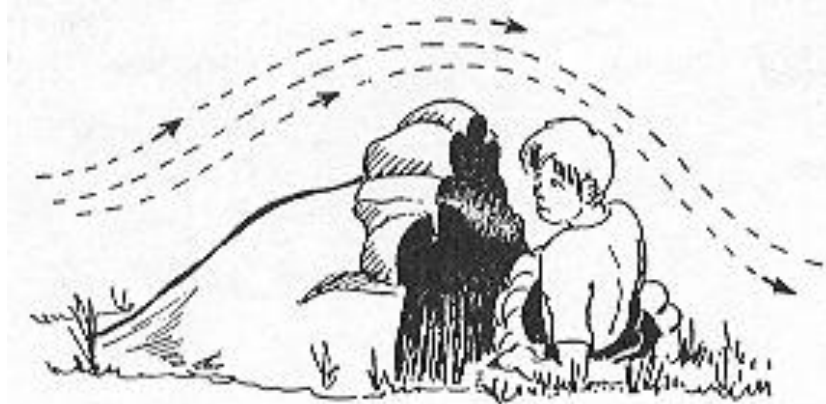
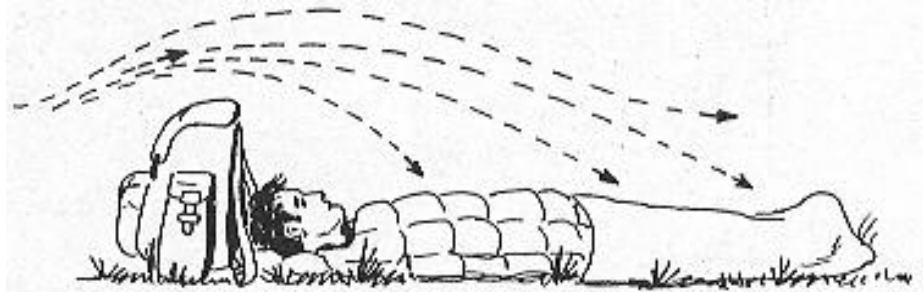

CAMPISMO ILUSTRADO

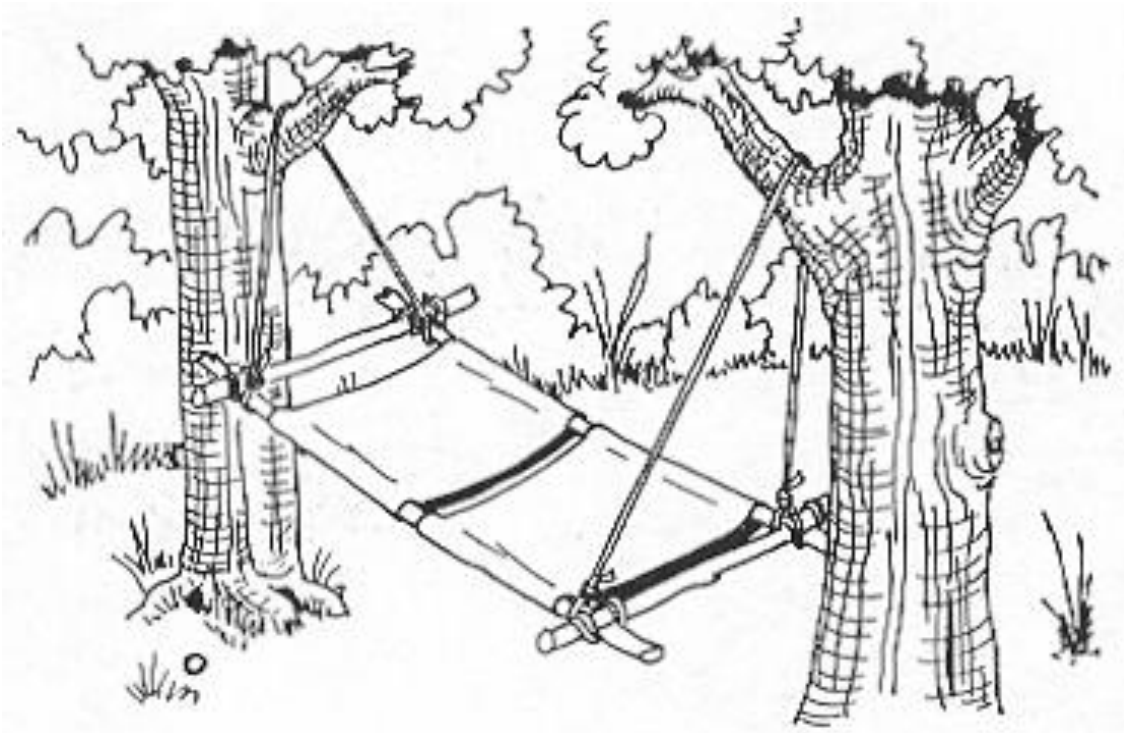

El complemento de las actividades planeadas y realizadas, es el estar cómodo, fresco y tranquilo, en el descanso obligatorio que marca un buen programa de campamento.

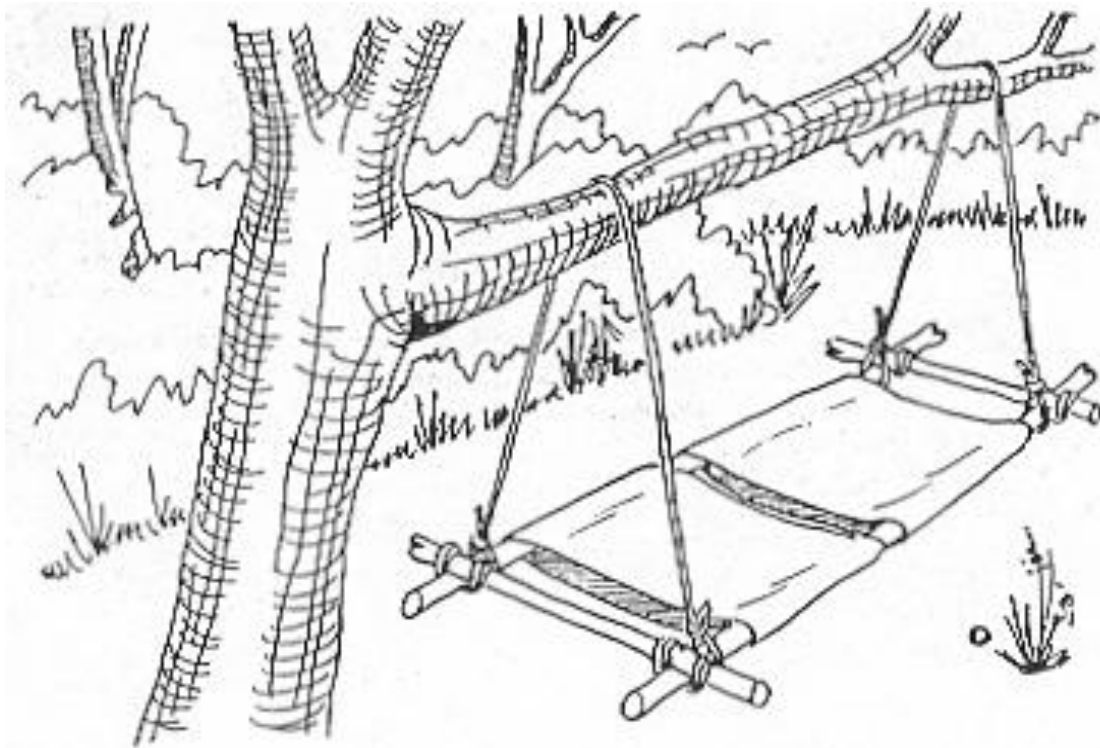

CAMPISMO ILUSTRADO

El cuerpo humano necesita tanto del descanso como de las actividades, pero no confundir o mezclar la pereza y la indolencia con el raposo, mediante el cual se reparan las energías gastadas en el trabajo.

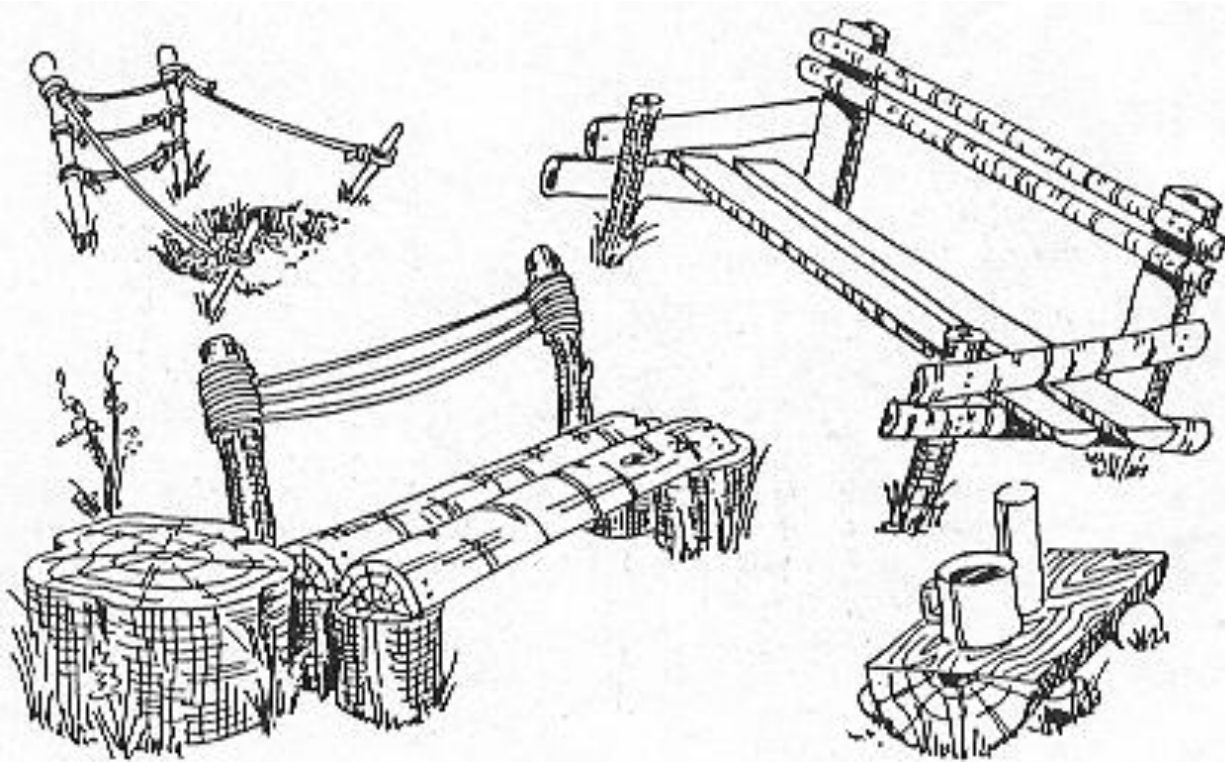
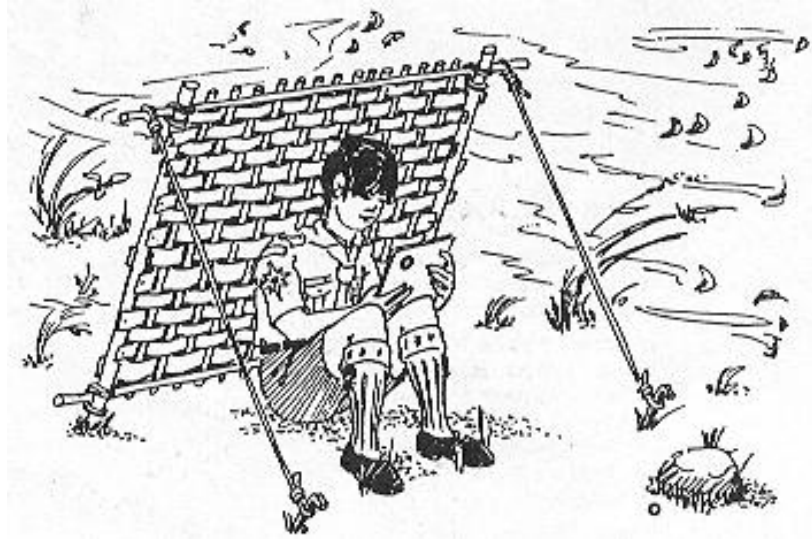

Telar para Acolchar

Es estimulante un lecho cómodo en el que queda la cadera hendida y el descanso sea placentero.

Aislar el cuerpo del frío y la humedad es prioritario para la salud: la pala o los helechos acolchados son excelentes para este fin, muy cómodos, justificando con creces la iniciativa y diligencia de fabricar un telar.

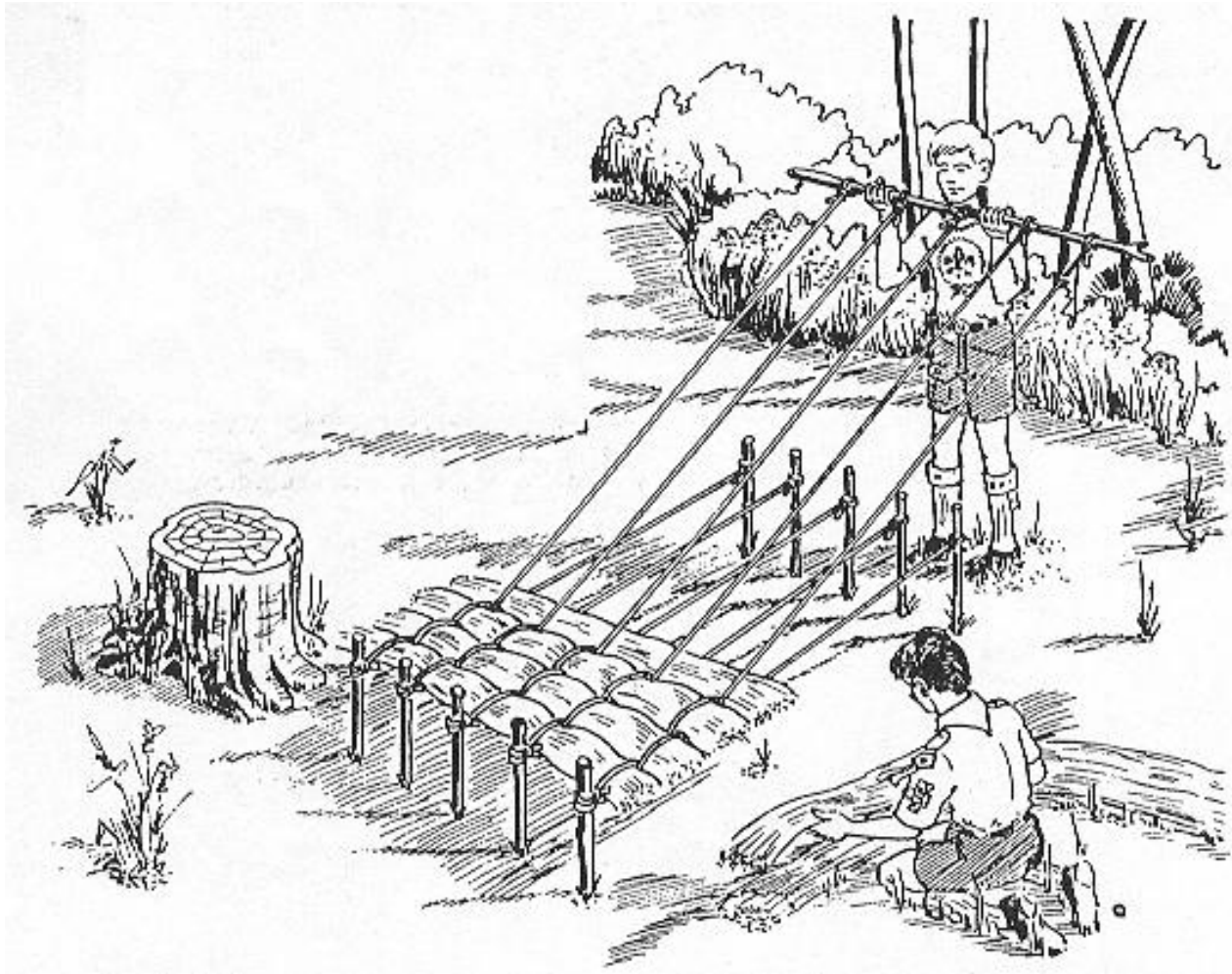

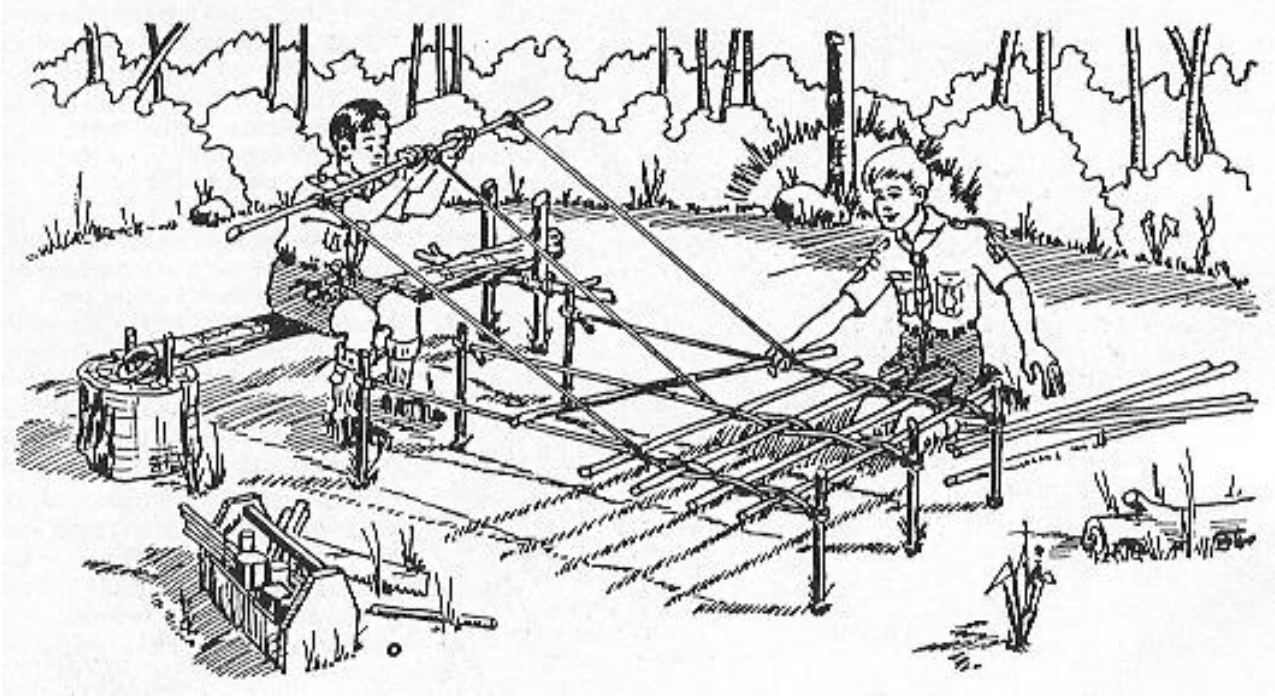

Telar para Esteras

Una estera tejida con suaves juncos, cerrados uno junto al otro, es un excelente aislante para el piso de las tiendas o carpas de acampar. También se usan a la entrada de las mismas cuando traen el piso integrado; para no meter en ellas tierra *yen* este caso pueden usarse varas de arbustos y ramitas delgadas.

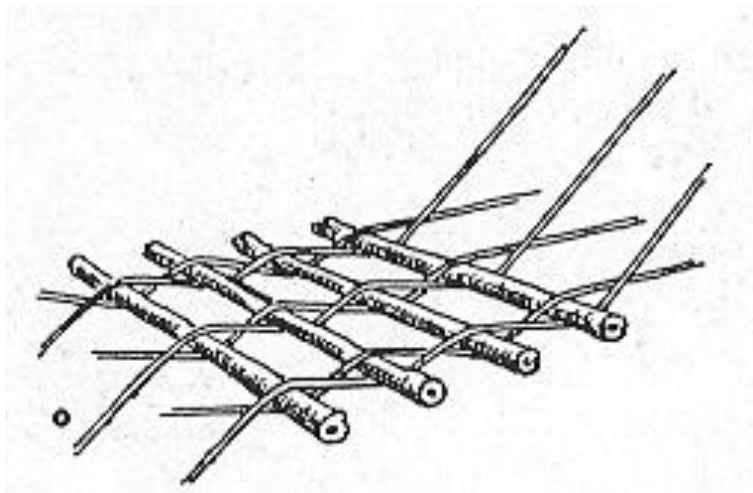

CAMPISMO ILUSTRADO

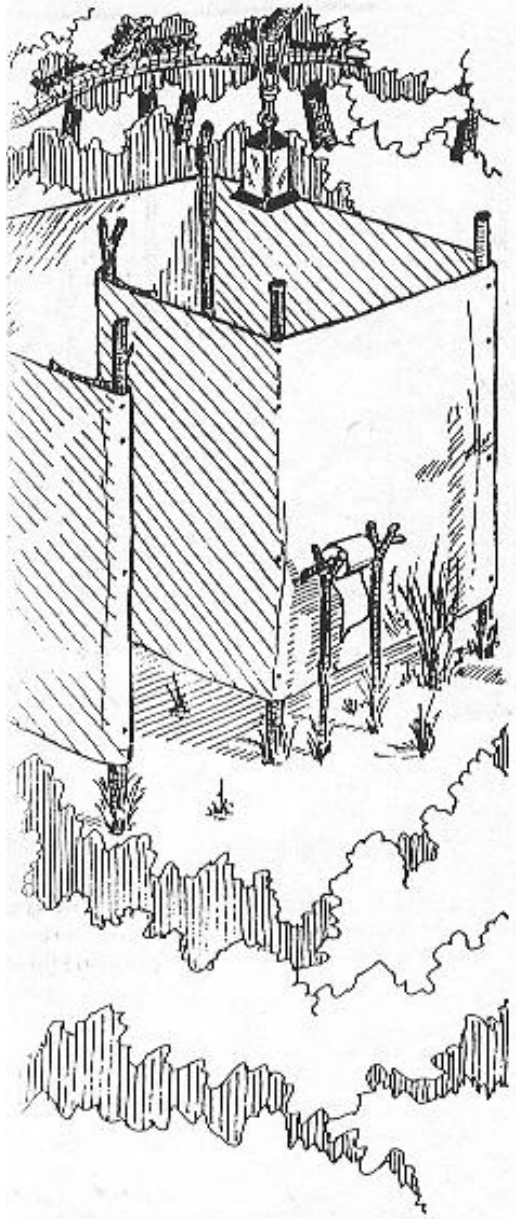

Letrinas

Antes de armar las tiendas o carpas de campamento, se cava la zanja para la letrina; se coloca un biombo alrededor de ella con alguna manta, ramas, canas, hojas o milpas. En el lugar apropiado se instala el papel higiénico cubierto con un bote, traste o bolsa de polietileno, para evitar que se humedezca, y cerca de ahí se cava un urinario de 30 x 30 x 30 cms. relleno de piedritas.

En una segunda etapa se le da la comodidad apropiada a este lugar.

La existencia de esta área es indispensable para el bienestar de los acampantes, pues impide que se entorpezca el proceso de digestión; los Gulas de Patrulla deben saber si sus muchachos van a la letrina todos los días; si sufren algún estreñimiento, fácilmente se regularizan haciendo unas sentadillas o genuflexiones. Por esta razón se recomienda hacer los ejercicios de B.P. todas las mañanas. Este importante lugar se construye a un mínimo de cien metros, alojado de las tiendas o carpas de acampar y de la cocina. Se toma en cuenta la dirección del viento y las posibles filtraciones que puedan contaminar la fuente de aprovisionamiento de agua.

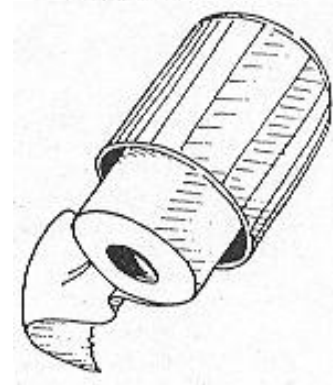
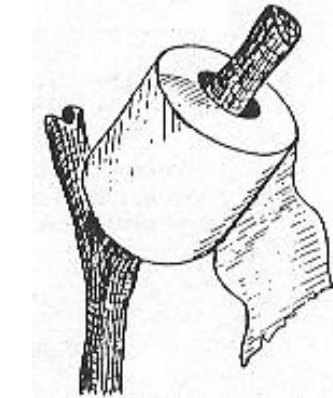
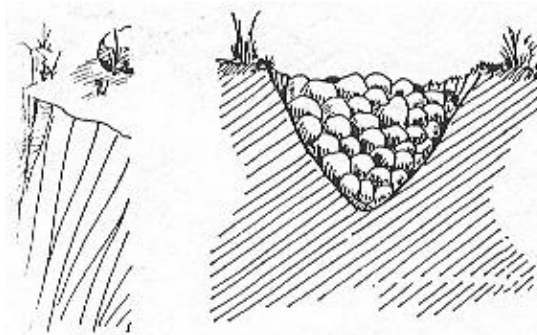

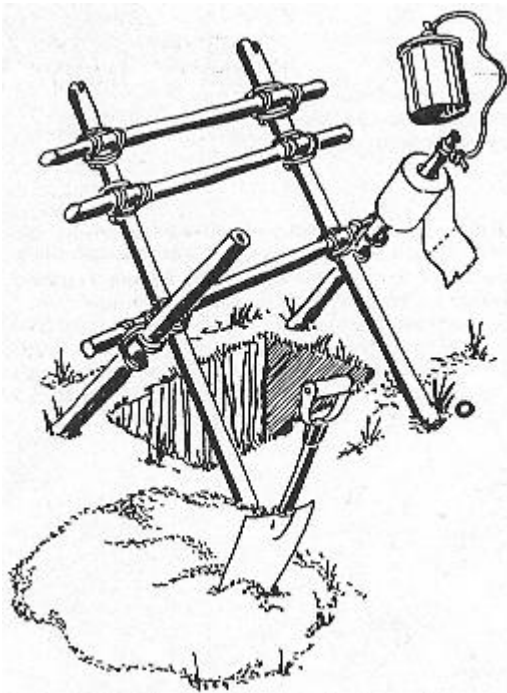
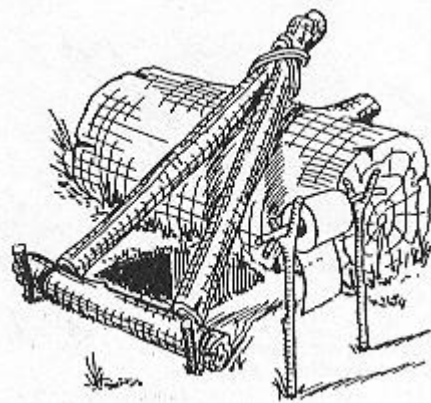
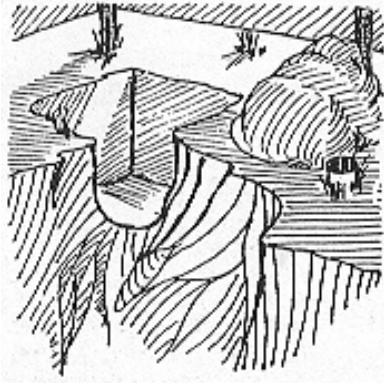

Asientos para letrinas

Escoge el tipo de asiento que más te acomode para letrina, de acuerdo con los materiales que se encuentran en la zona de campamento, o simplemente hay que cavar una zanja de sesenta centímetros de profundidad por un metro de largo y treinta centímetros de ancho, de tal manera que quien la use pueda colocarse el) cucullas con un pie a cada lado de ella.

Después de usaria se echará una capa gruesa de tierra que está amontonada a un lado de la zanja, provista de una pala o utensilio que sirva para tal efecto.

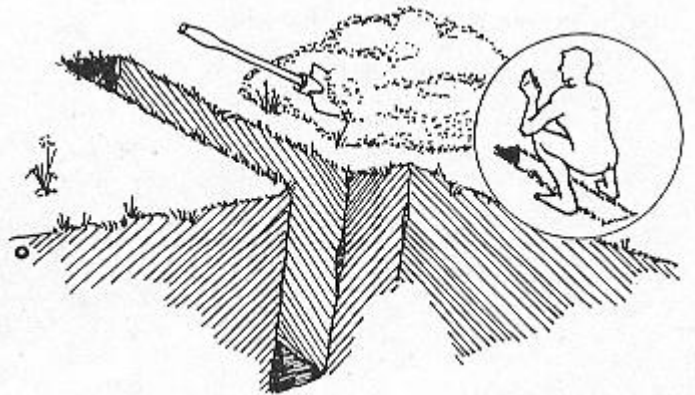

CAMPISMO ILUSTRADO

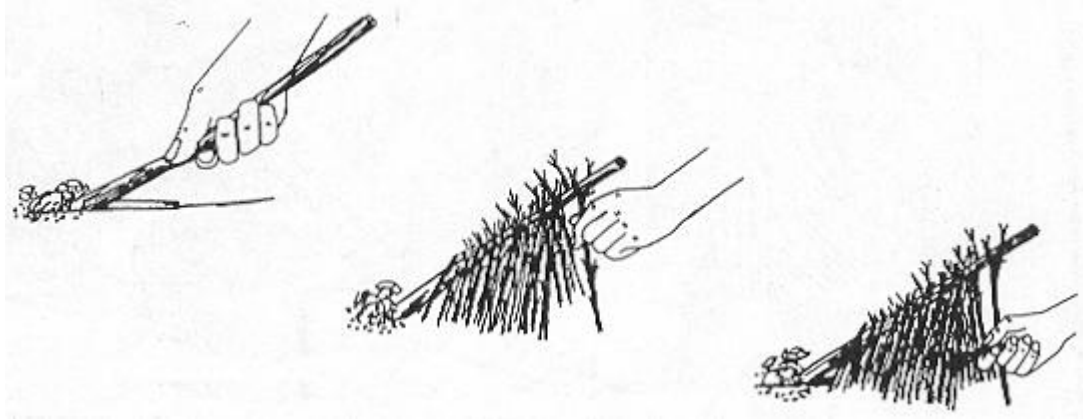

De rodillas y con el viento a tu espalda, clava una ramita en forma diagonal, cúbrela con otras más delgadas formando una casita que rellenarás de pasto o de hojas secas; para intentar prender fuego con no más de dos cerillos, el momento de introducir el cerillo en la cavidad previamente colocada en dirección del viento, suavemente coloca varitas donde crece la flama y gradualmente agrega otras más gruesas. Solo arderá el material que se encuentre sobre la llama.

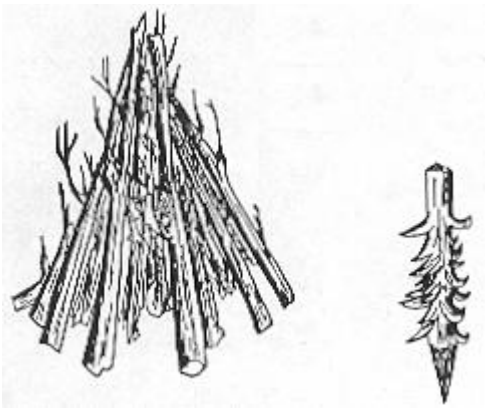

Para prender fuego en forma de pirámide, toma una ramita, sácale punta para enterrarla, házle cortes en forma de escamas de la punta hacia arriba, clávala en el lugar adecuado colocando a su redor rejitas de madera o ramitas delgadas al principio y gruesas después, deja una abertura para prender el fuego en dirección del viento, un poco amplia para introducir cómodamente el fósforo, que una vez encendido y protegido del viento con las dos manos, se coloca bajo las escamas preparadas. Al inicio del primer fuego se atiza con pajitas, rajitas de madera o ramitas cada vez más gruesas hasta hacer brasas.

Antes de prender fuego se retira en un metro de diámetro alrededor del lugar, pasto, hojas secas, ramitas, maleza, etc. Es imposible prender fuego con teorías o lo que se ha oído; es preciso practicar para aprender fácilmente.

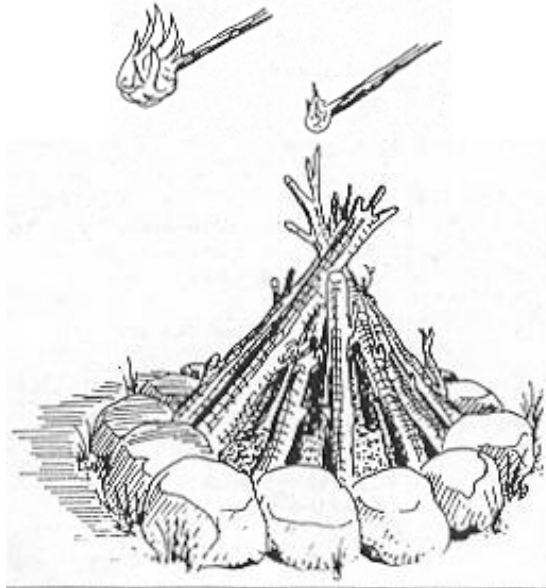

CAMPISMO ILUSTRADO

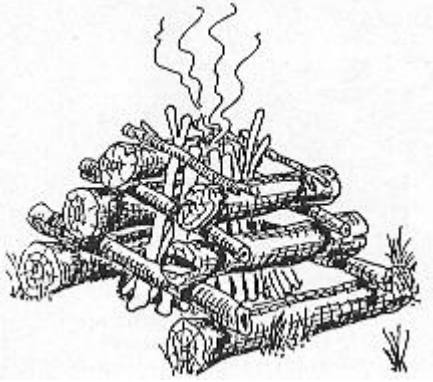

Si deseas que el fuego permanezca latente durante la noche, cubre las brasas con un montón de cenizas y estará listo para usarse en la mañana simplemente se descubre, se atiza con ramitas y vuelve a arder fácilmente.

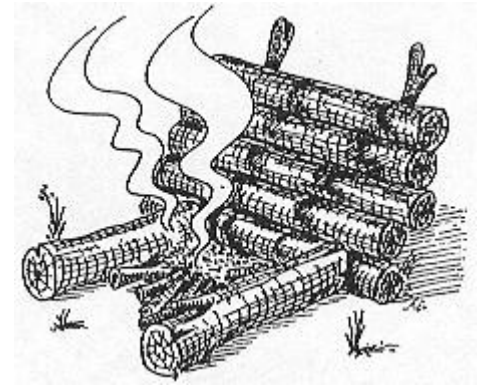

La fogata de reflector sirva para homear, asar carne o pescado y - calentar una tienda cuando hace frío; el reflector puede hacerse de troncos, con una lámina o con una roca lisa y alta.

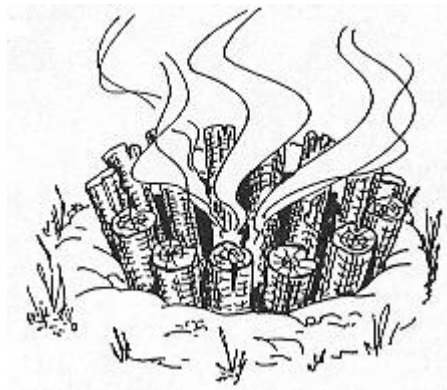
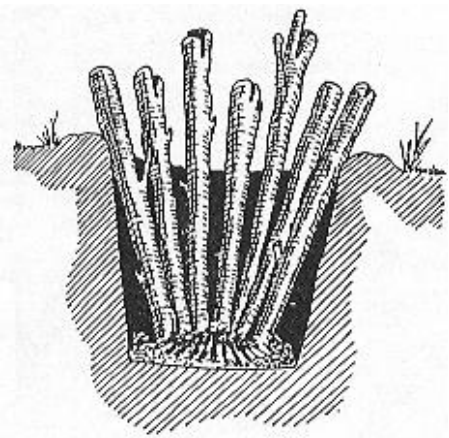

El fuego de hoyo se recomienda para cocinar lentamente algunos alimentos; se colocan brasas al fondo (previamente prendidas en otro fuego) y la leña se coloca dentro y alrededor del hoyo para que se consuma lentamente.

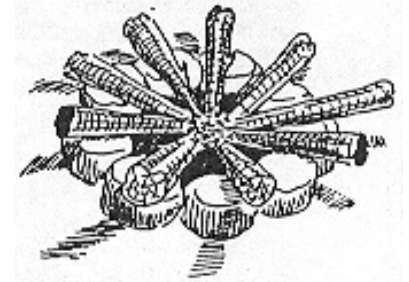

La mejor cocina se cuece en ascuas o brasas, y esto se consigue con fogatas en forma de estrella o de cruz; este fuego no se extingue y basta empujar los leños hacia el centro para conseguir nuevas ascuas con lumbre que apenas levantan flama.

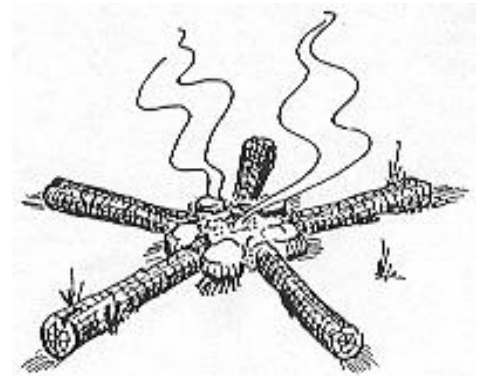
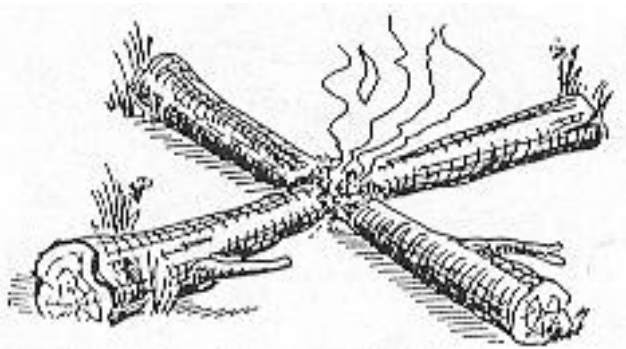

CAMPISMO ILUSTRADO

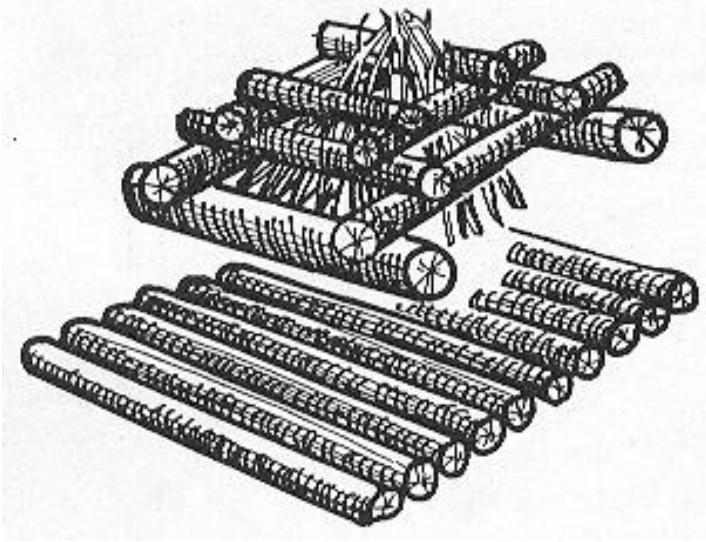

La fogata de campamento, constituye uno de los ratos más felices para los acampadores; pero la conservación de la naturaleza no permite excederse ni abusar de ella: es preciso utilizar el menor material natural posible.

Los "Pielas Rojas" decían a los 'Caras Pálidas': Nosotros hacemos pequeños fuegos y nos acercamos a él: ustedes hacen grandes fogatas y ¡se alejan!

Hay muchas formas de prender fuego sin cerillos ni papel, la más sencilla y segura es tomar una "lupa", una lente de cristal o material transparente de aumento, haciendo converger los rayos solares al centro de una porción de ramitas finas, yesca, hojas delgadas o pasto seco, la llamarada surge de inmediato, es asombrosamente rápida y en ese momento se atiza con el mismo material que se tenga a la mano, aumentando el pequeño fuego hasta convertirlo en una fogata.

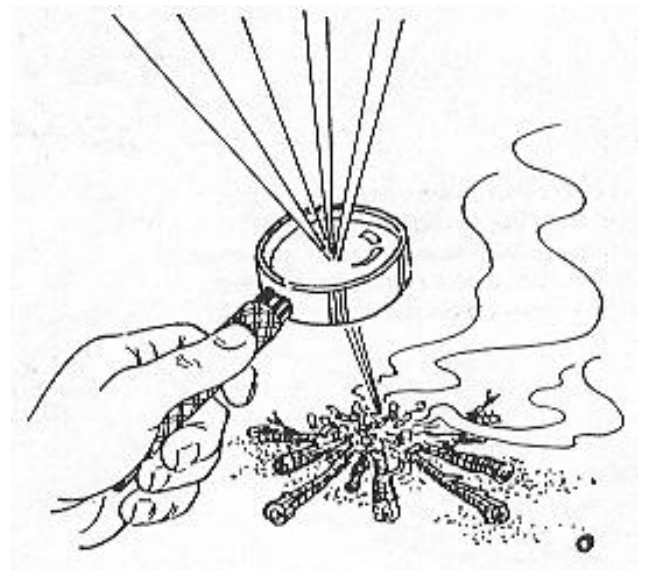

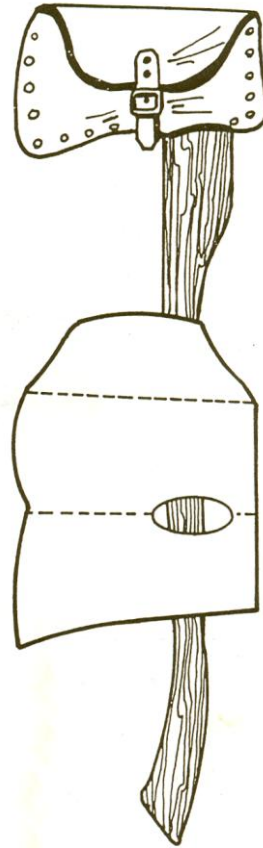
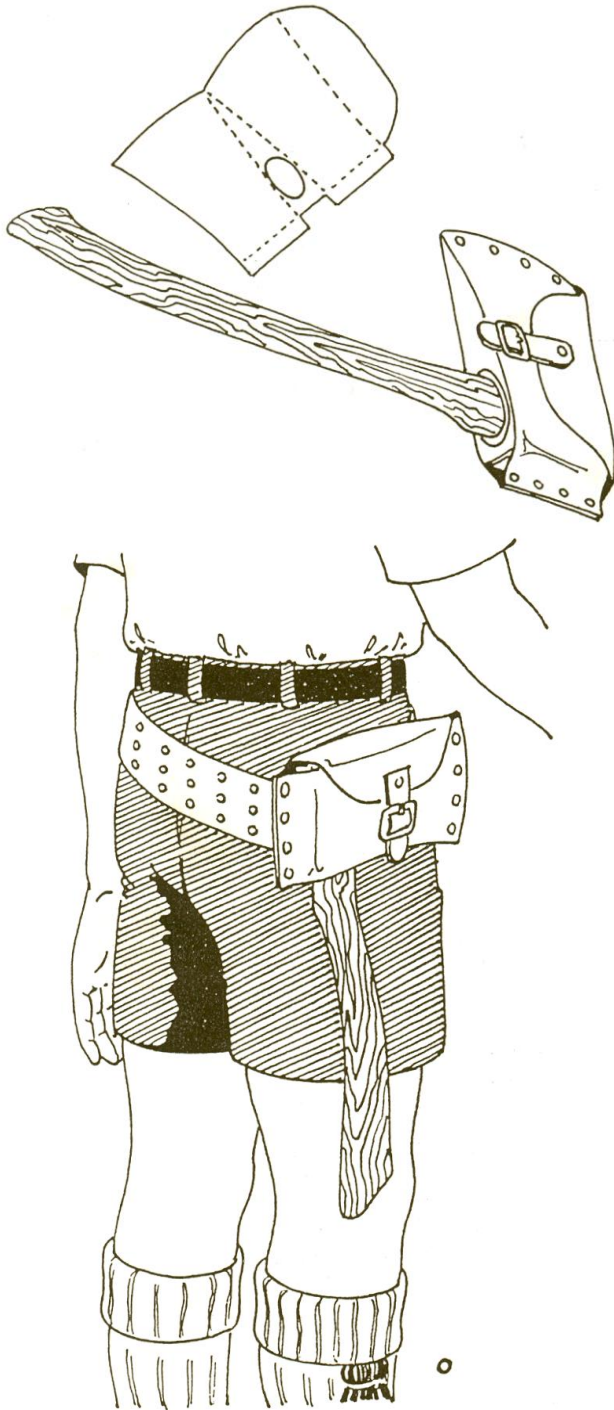

El Hacha

El buen campista forma una relación muy estrecha de estima para con su hacha, le considera una herramienta tan útil y necesaria que la cuida, le da mantenimiento y la sabe transportar.

En el libro *"Escultismo para Muchachos"* B.P. cuenta que en la India hay un dicho entre la gente: *Puede prestarse hasta el último dólar al mejor amigo; pero jamás el hacha. Sólo que esté seguro que es un buen leñador y no le mellará el filo.*

El hacha fuera de uso ha de mantenerse afilada, engrasada, cubierta con su funda y lista para usarse.



CAMPISMO ILUSTRADO

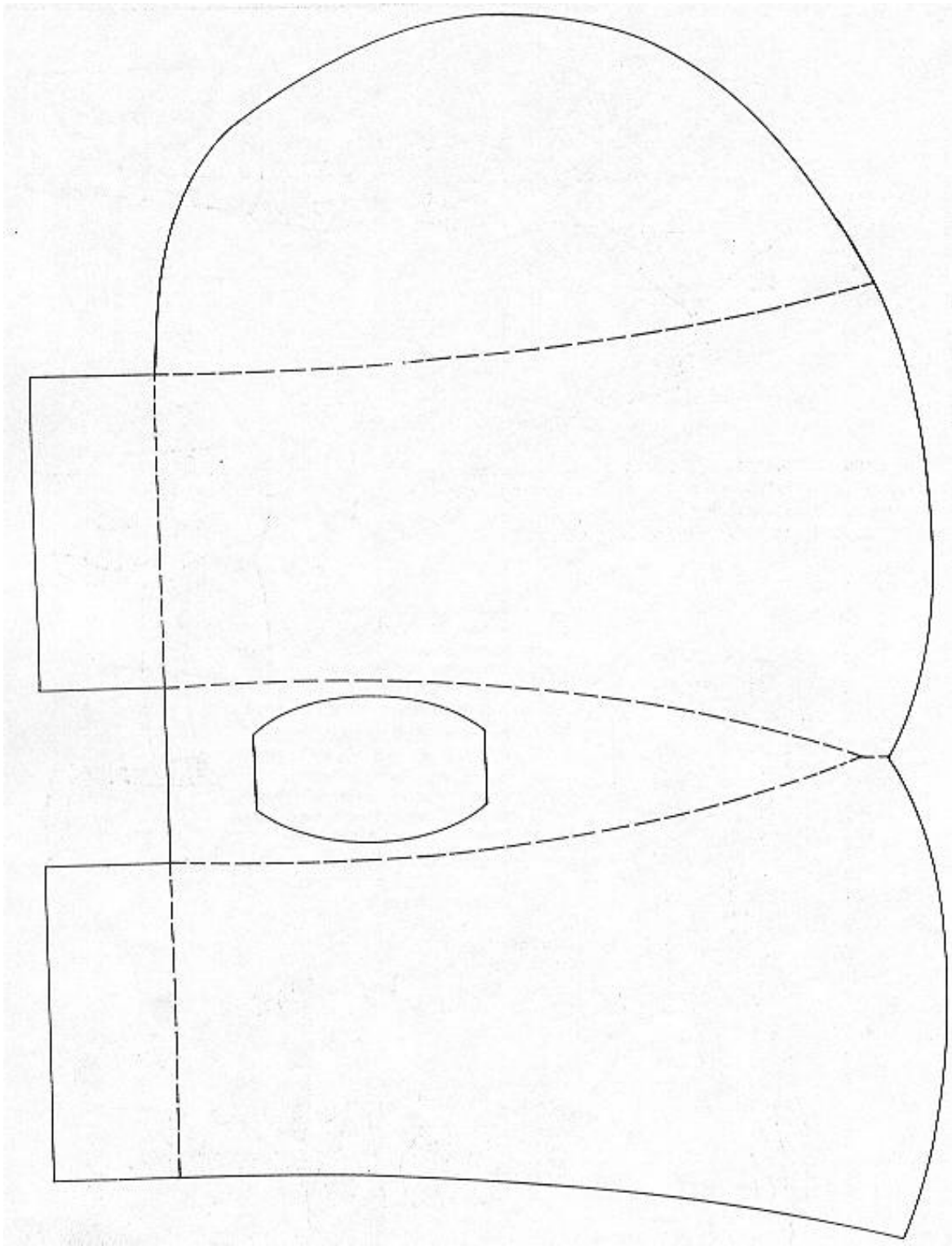

Funda para Hacha

El diseño de esta funda es para un hacha de 14 cms. (5.5") de hacha. La cabeza de la misma descansa sobre el cajón que se forma al traslapar rectangularmente las cejas de esa área.

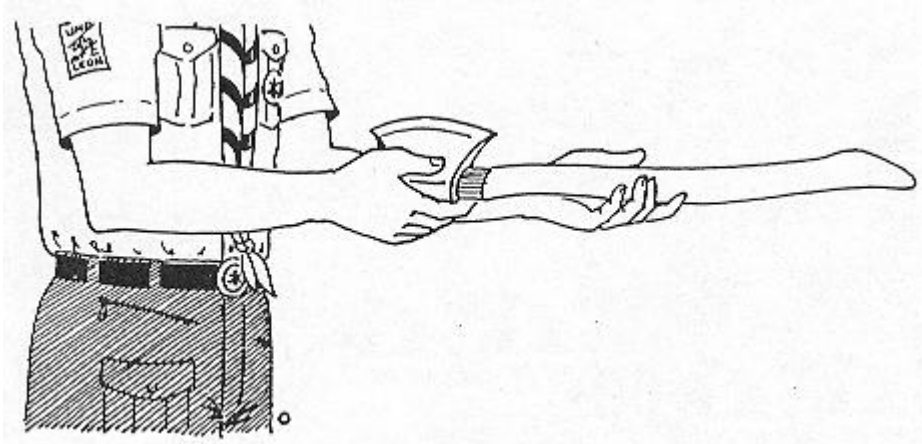

Hacha Desenfundada

Siendo el hacha un instrumento con filo, reclama un trato adecuado en su manejo en su uso, en la manera de transportarla y entregarla sin funda. Mantenerla clavada en un trozo de árbol muerto, es una forma correcta de su cuidado y de un acceso fácil para su uso.

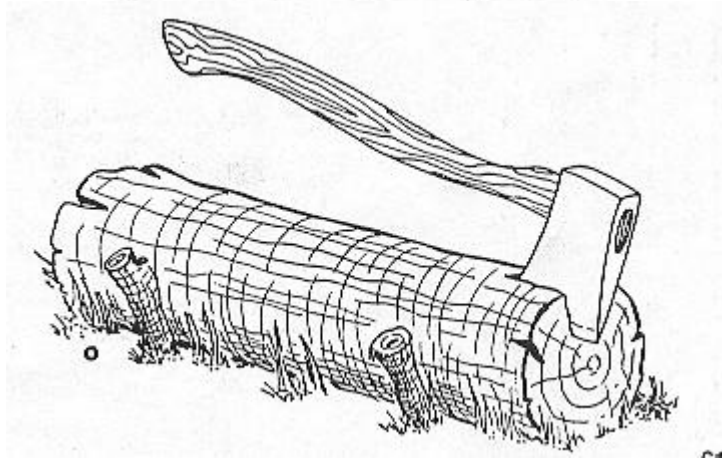
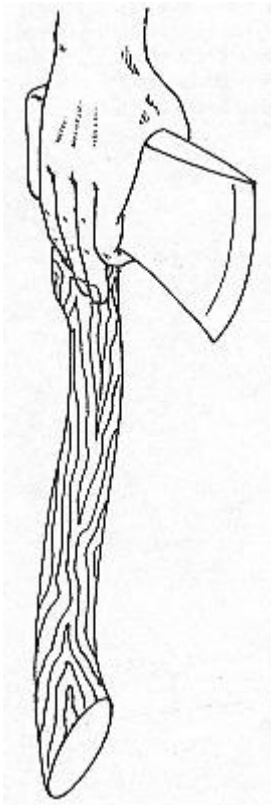
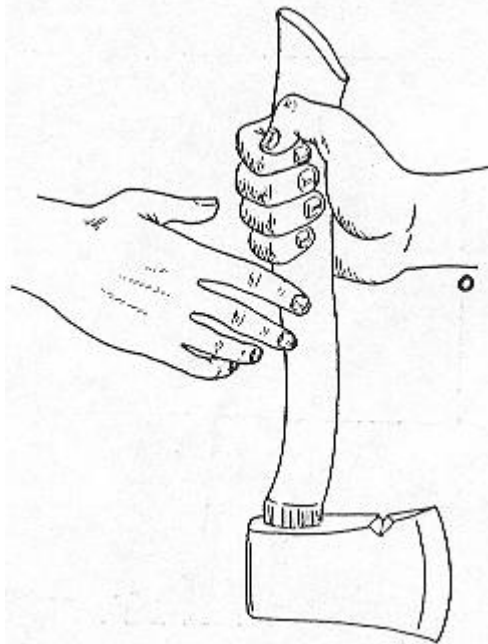

CAMPISMO ILUSTRADO



Al usar el hacha, no hay que dar golpes con demasiada fuerza, porque es cansado; hay que apuntar bien, de tal forma, que el balanceo del hacha y su propio peso hagan el resto. La práctica permite usar con la misma habilidad la mano izquierda y la derecha.

CAMPISMO ILUSTRADO

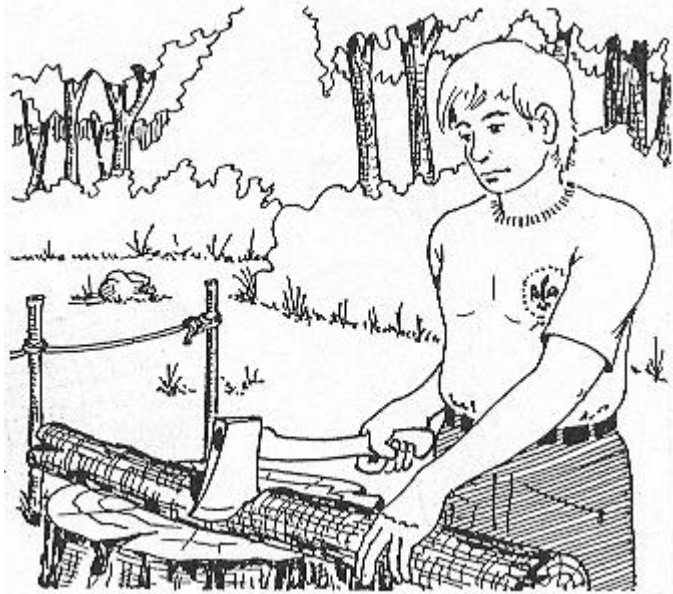
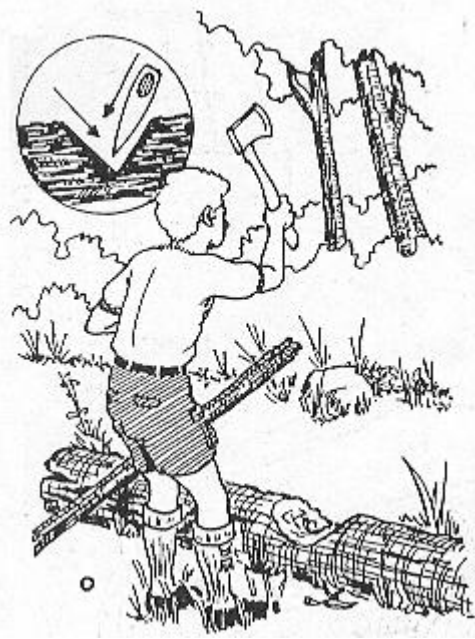

Para ser competente en el uso del hacha, hay que empezar por conocer su manejo Y después practicar mucho.

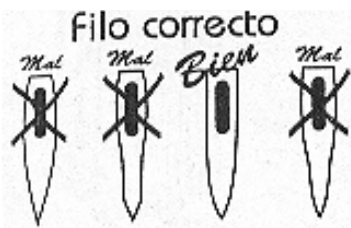

Hacer los cortes diagonales, de un lado y del otro, apoyar la madera sobre otro tronco para evitar que el hacha se melle, y dirigir los golpes de corte en la dirección contraria de donde uno se encuentre. Tener mucho cuidado con la cuna que retaca la cabeza del hacha, si está floja es una herramienta insegura y molesta para trabajar; hendir sólidamente la cuña y la tarea será eficiente y segura.

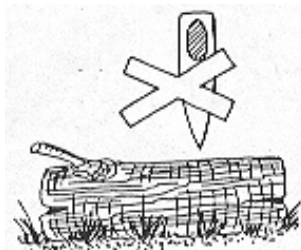
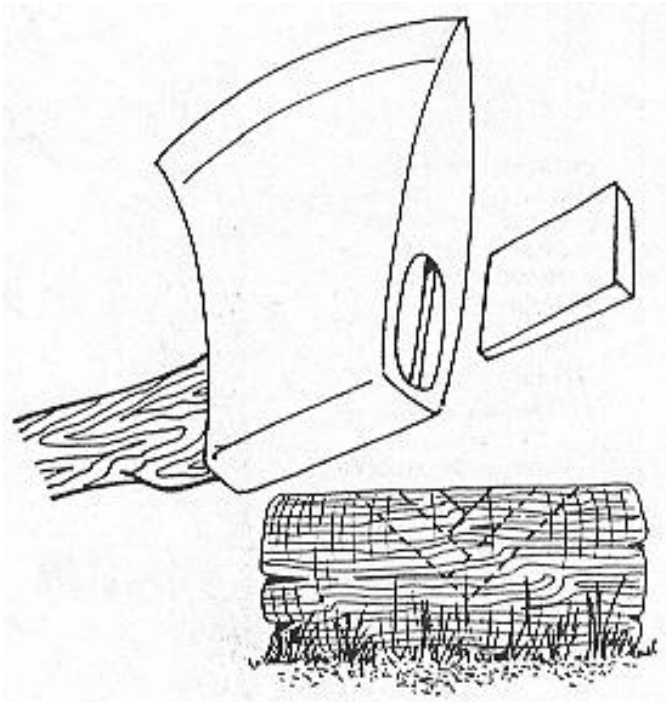

CAMPISMO ILUSTRADO

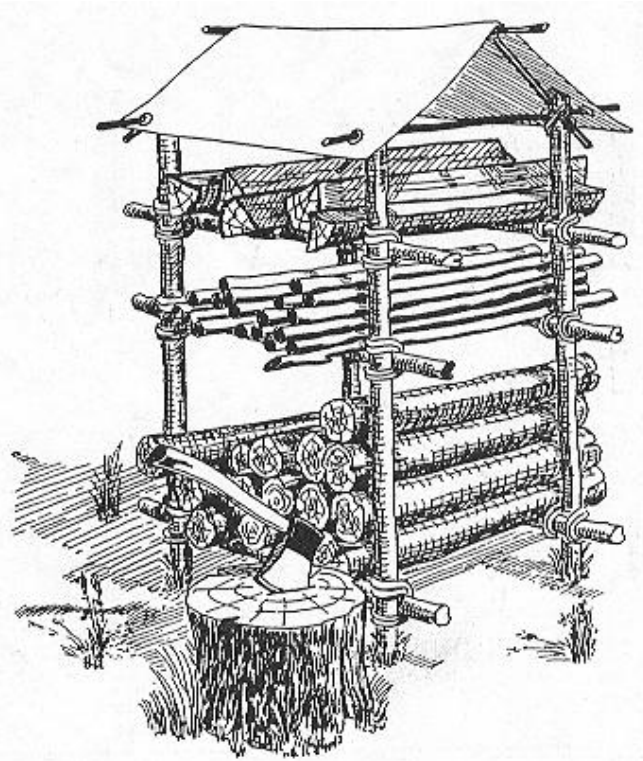
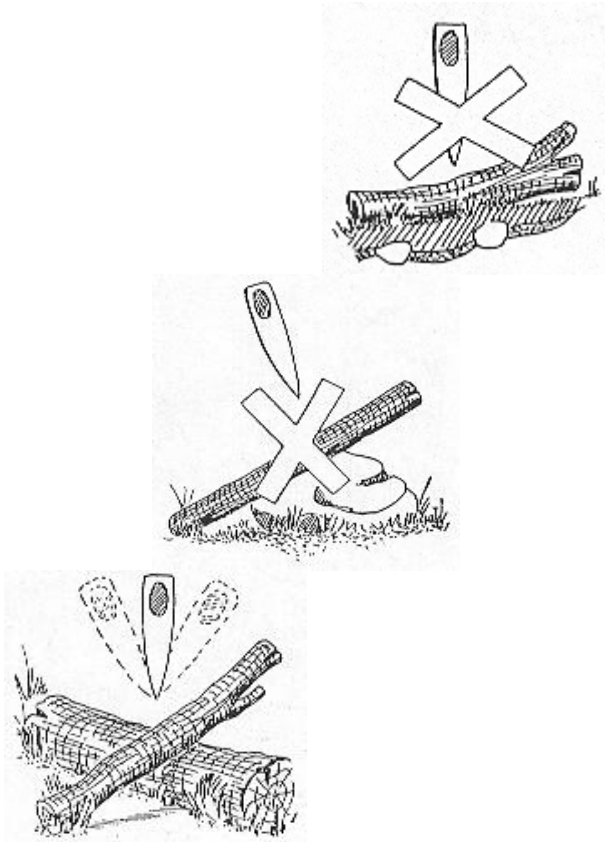

Está dicho: sólo el uso racional justifica el corte de un árbol, el saber hacerlo es cultura campista y las campistas veneramos a los árboles.

La técnica

Si es con hacha:

- Hacer un corte diagonal en la parte bala del tronco, de dos tercios del grueso, hacia la dirección que deseamos que caiga.
- Hacer un corte diagonal arriba del primero, por la parte de atrás, de un tercio del mismo.

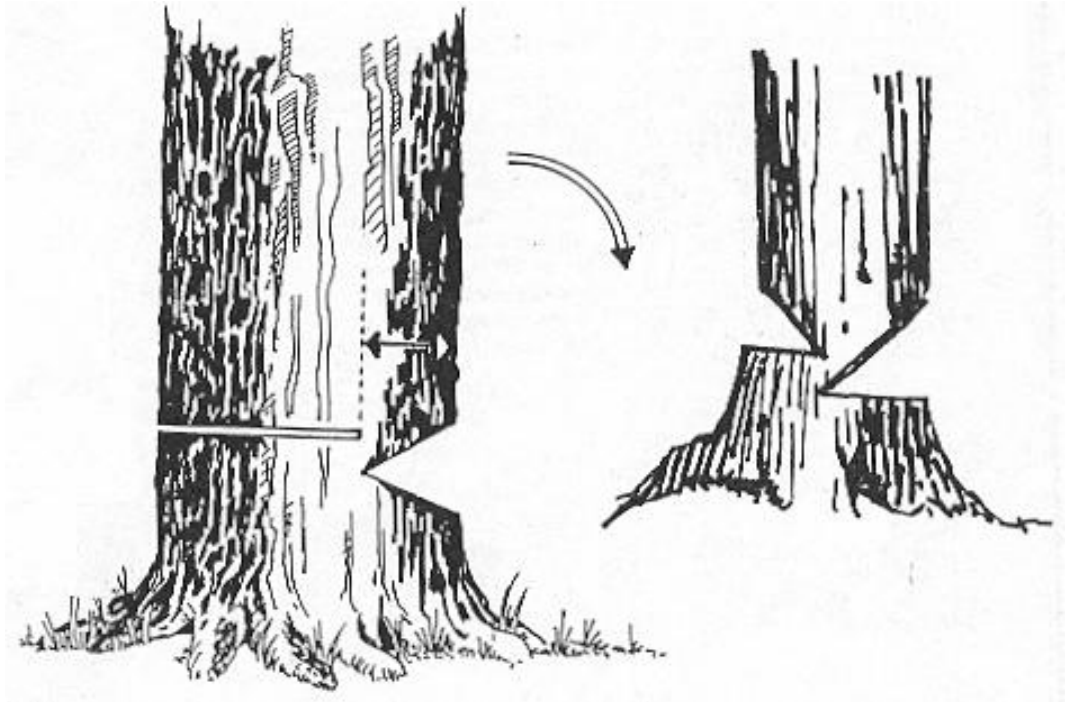

CAMPISMO ILUSTRADO

Si es con lagarto:
(Así llamamos en México a la sierra de mano para cortar árboles).

- a) Hacer con hacha un corte de un tercio del grueso, en forma de triángulo, hacia la dirección que deseamos que caiga.
- b) Hacer un corte horizontal con el Lagarto arriba del primera, de dos tercios del mismo.

Si es con moto sierra: Es la misma técnica del Lagarto, usando la sierra en vez del hacha.

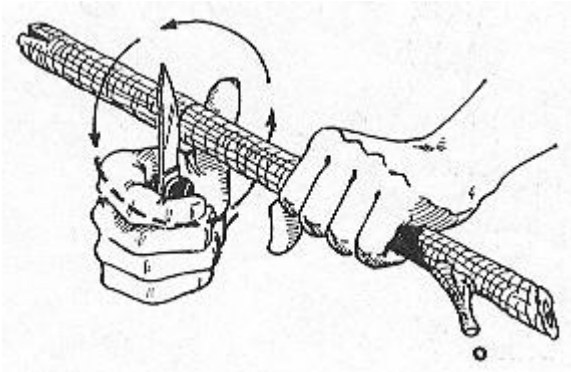
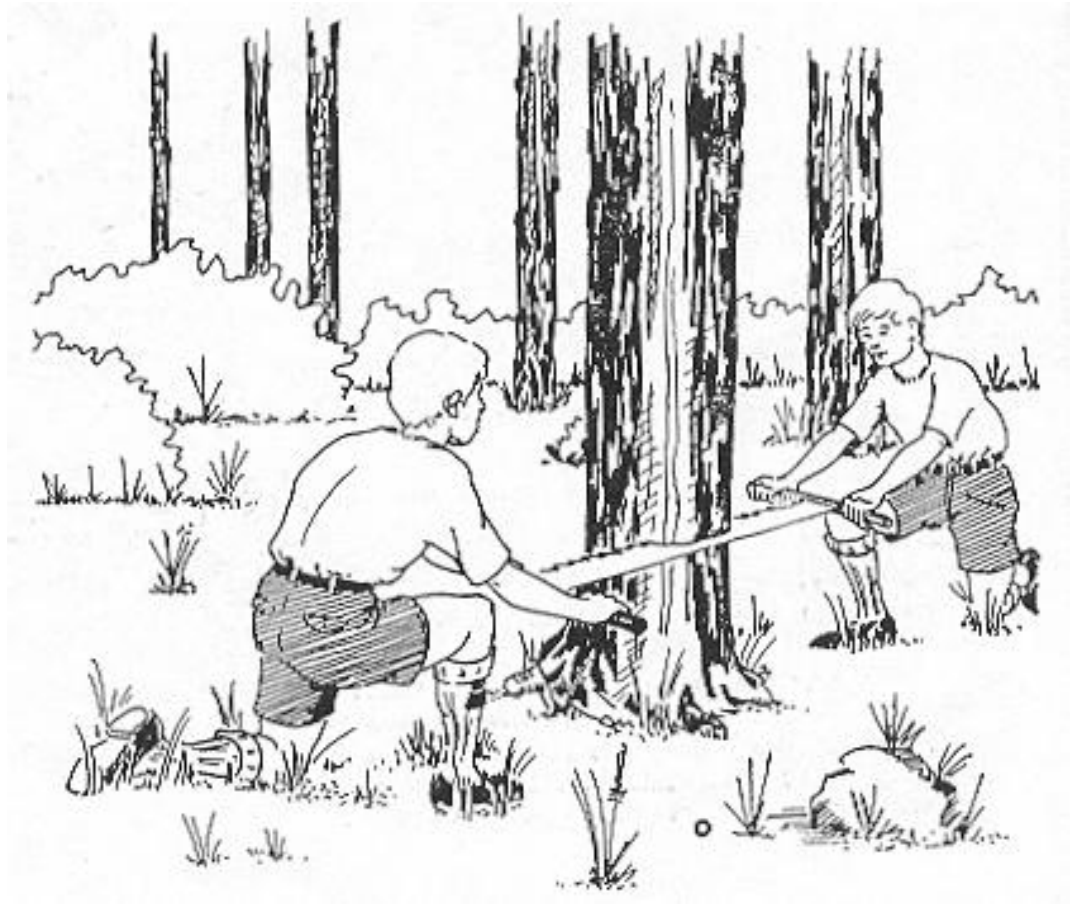

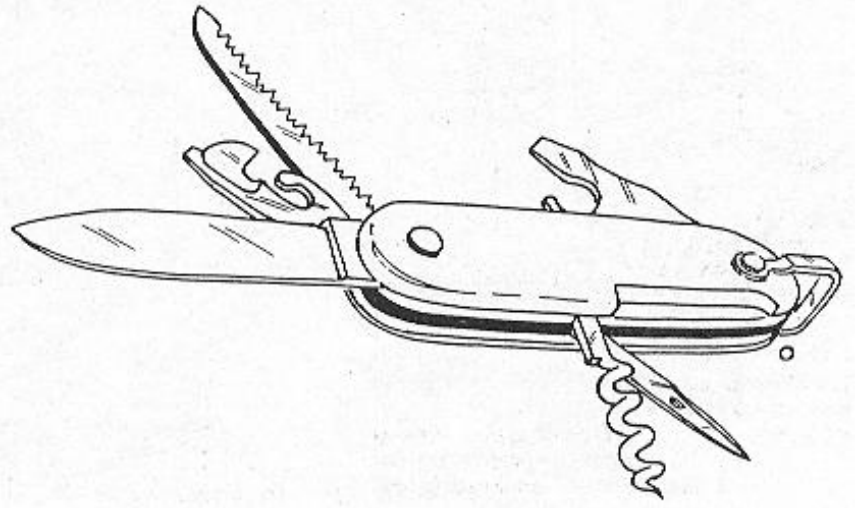
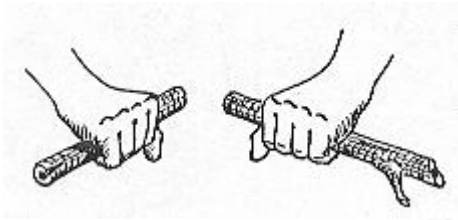

Navaja de Bolsillo

Una navaja de bolsillo afilada, engrasada y bien cuidada, es un excelente soporte en la vida cotidiana y de gran estima en excursiones y campamentos.

Un buen corte está sujeto a un filo que no sea ni muy agudo ni demasiado cerrado, sino ligeramente redondeado.

La hoja de la navaja debe deslizarse en la piedra de afilar con una inclinación de 20 grados, usando agua o aceite y presionando ligeramente en su desliz a 10 largo del esmeril, alternando un lado y el otro.

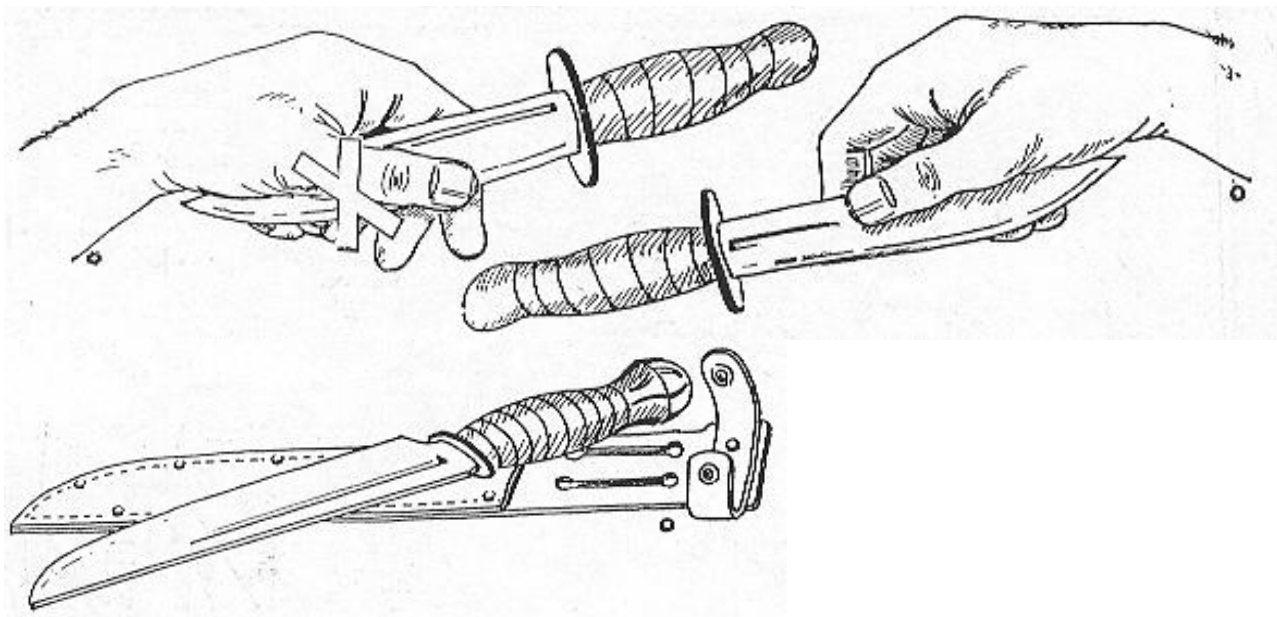

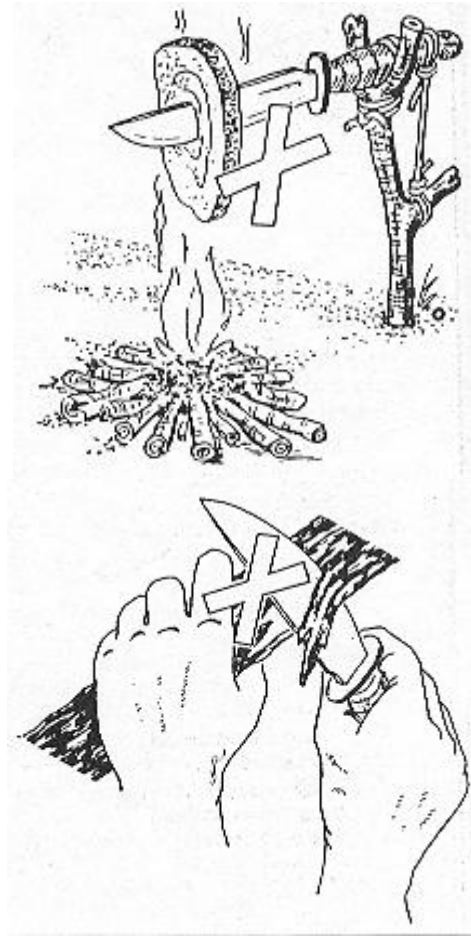
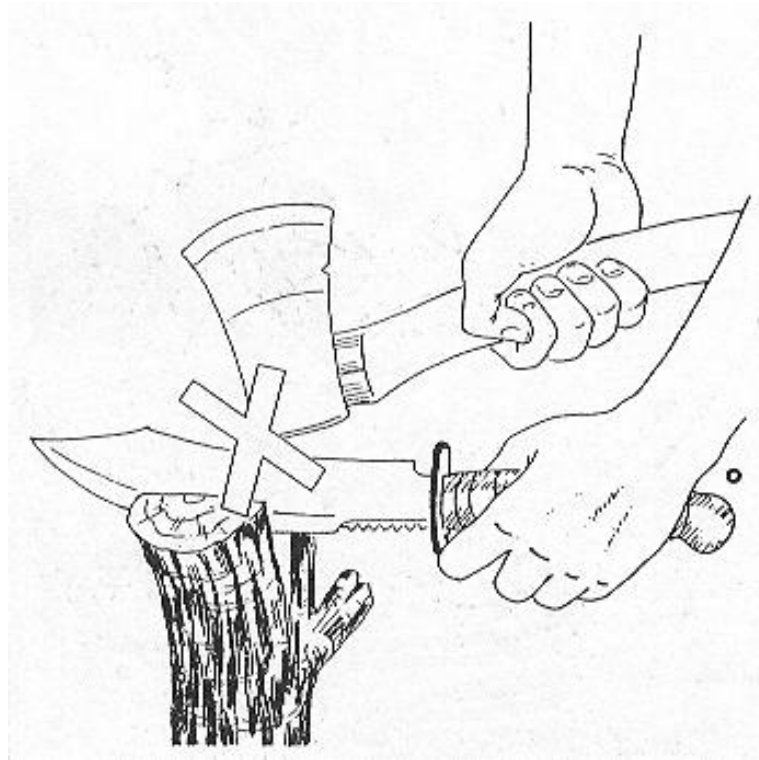

Cuchillo de Monte

El cuchillo de monte, pertenece al equipo principal de excursiones y campamentos, se le puede dar un uso rudo; pero no las tareas inadecuadas: si se expone un cuchillo al fuego pierde el temple del acero. Si se raja la madera golpeándolo del lomo, se acaba el filo al igual que sacando astillas gruesas. Si las dedos se asientan en el filo, pueden cortarse, así que hay que recogerlos hacia el lomo y enfundarlo para transportarlo.

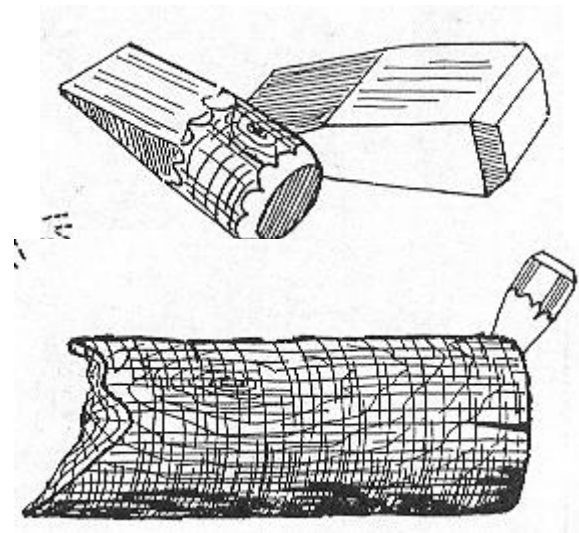
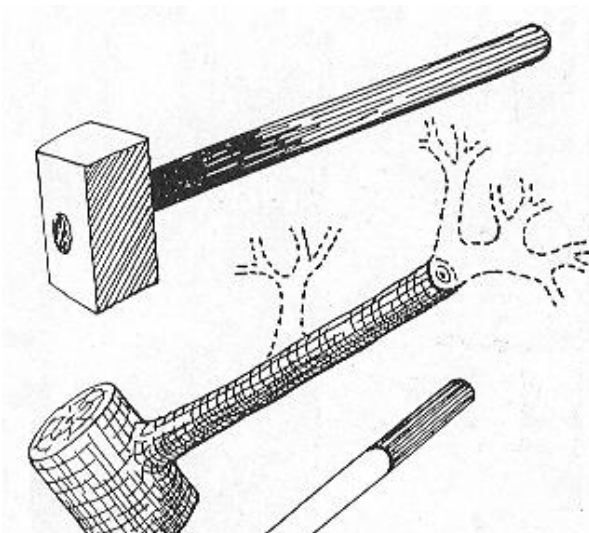

CAMPISMO ILUSTRADO

La instalación de todo campamento requiere de clavar o sujetar anclajes, tensores, cercas, postes o cuñas y es recomendable el uso del mazo. Hay madera seca y rajada, al igual que maderas muy duras como puede ser el "Mezquite", que con cuñas ya golpe de mazo, se fracciona y hasta se puede conseguir algunas superficies planas, para usarias como asiento, mesas o construcciones. En ocasiones las curias y el mala dan mejor resultado que el uso del hacha.

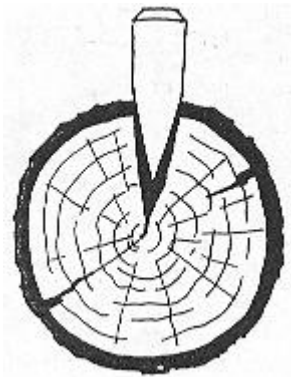

CAMPISMO ILUSTRADO



¡Listos!

Esto no se hace



CAMPISMO ILUSTRADO



CAMPISMO ILUSTRADO

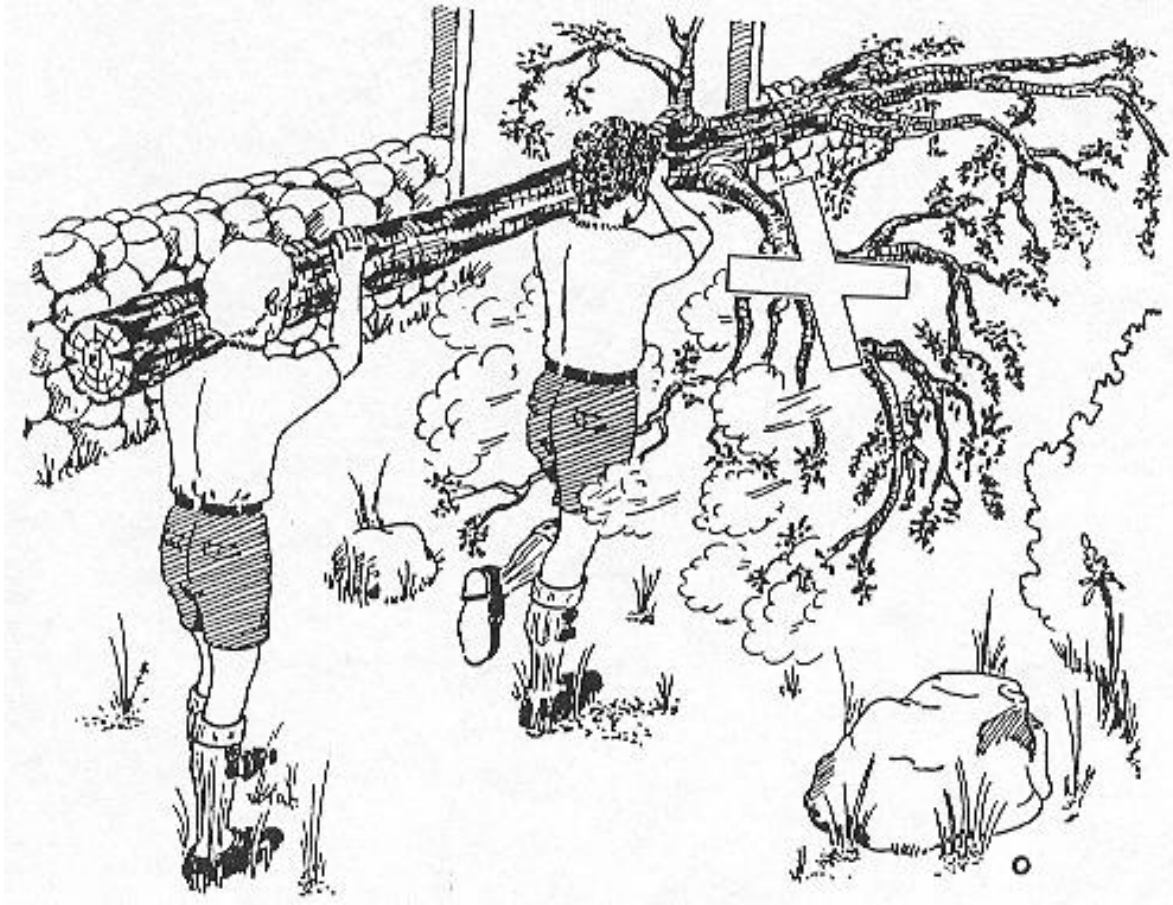

CAMPISMO ILUSTRADO



!Listos!

Esto no se hace

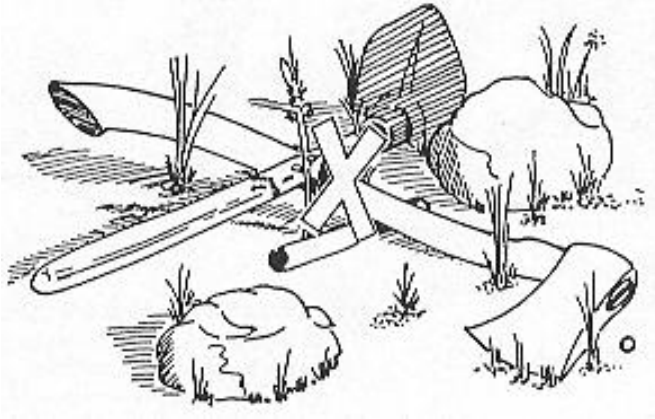



Cocina

La cocina, como el arte en general, no es afín a lo extravagante; las dones gratuitas de la gastronomía proporcionan a las scouts un sinfín de ingredientes que regalan al paladar un colorido y fulgurante sazón que no le estorban a un presupuesto reducido y enfrentado a una prole gol asa e implacable. El gusto como tal, es uno de las grandes dones que Dios nos dio y es menester aprovecharlo.

CAMPISMO ILUSTRADO

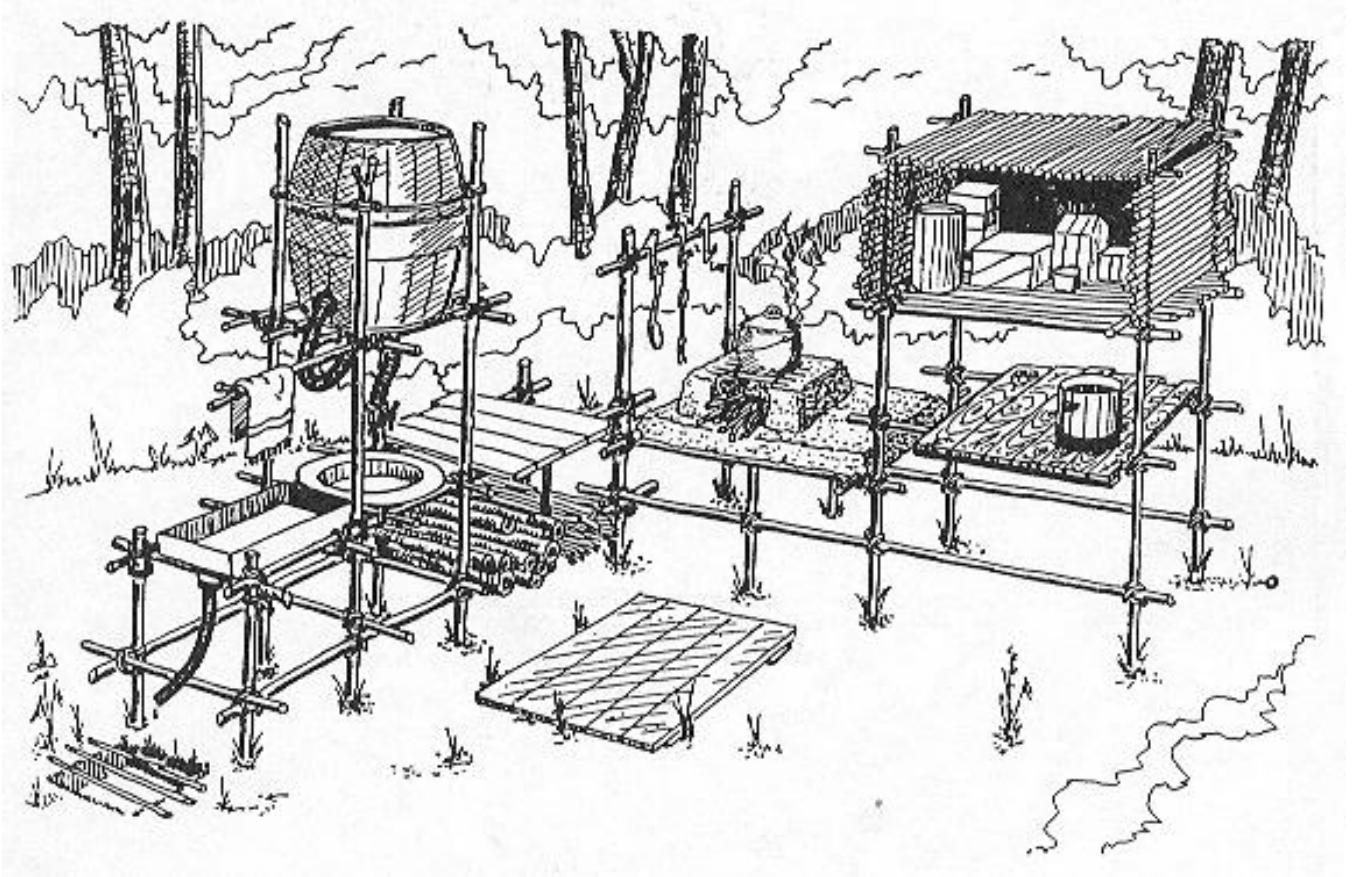

El scout aprende a hacer lo necesario para estar cómodo en el campo; la multitud de recursos que adquiere, conllevan a conseguir materiales que el ojo del neófito en campismo no los ve; porque no está acostumbrado a observar, aunque estén a simple vista. La mayor parte de las construcciones se fabrican con varas secas esparcidas en la mayoría de los campos, son de arbustos o de ramas de algún árbol que se encuentran perdidas en el bosque.

CAMPISMO ILUSTRADO

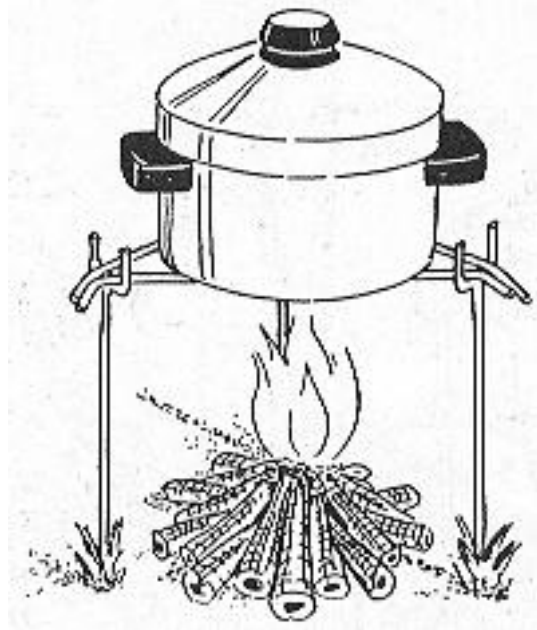

A través de la alimentación, el Programa Scout educa formando hábitos de nutrición, exige planeación en la elaboración, higiene, técnica en el manejo de utensilios improvisados y busca una nutrición balanceada.

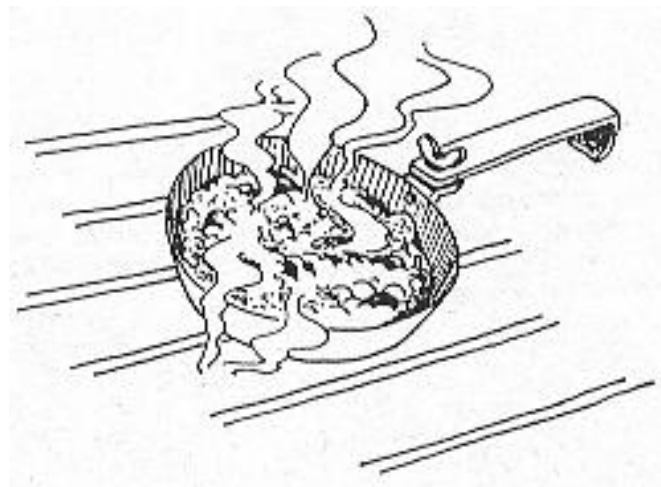

CAMPISMO ILUSTRADO

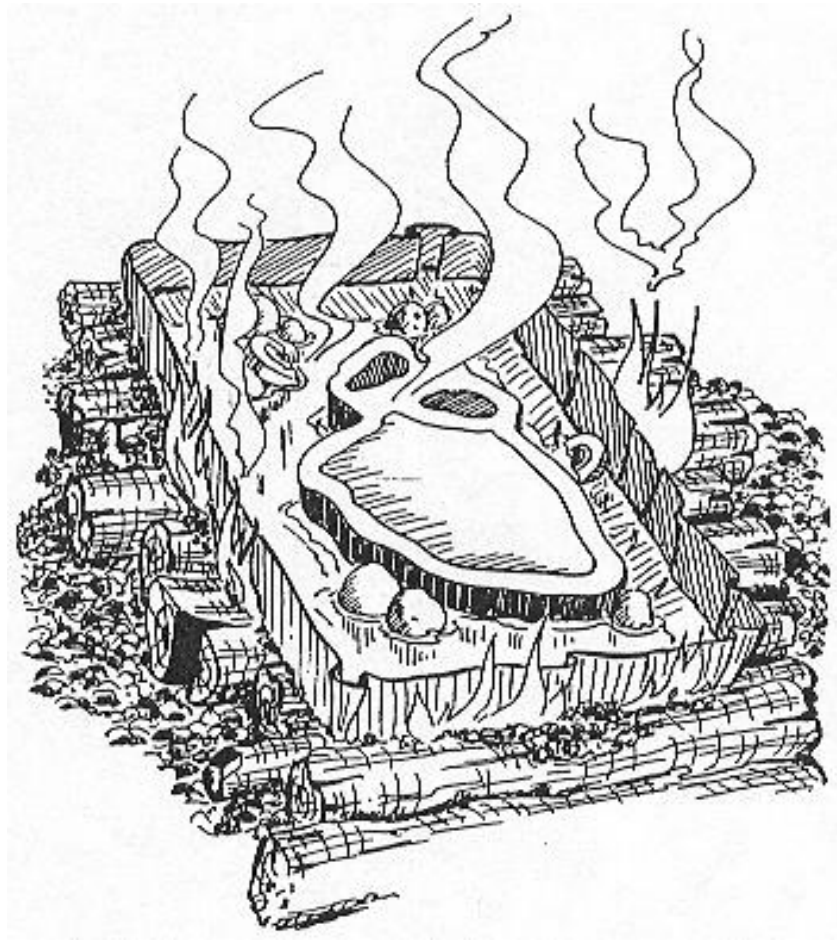

La manera de cocinar en campamento tiene un solo limite la imaginación de quien la prepara, y ésta se presenta en diferentes formas, sabores y variedad visual, en armonía con lo nutritivo.

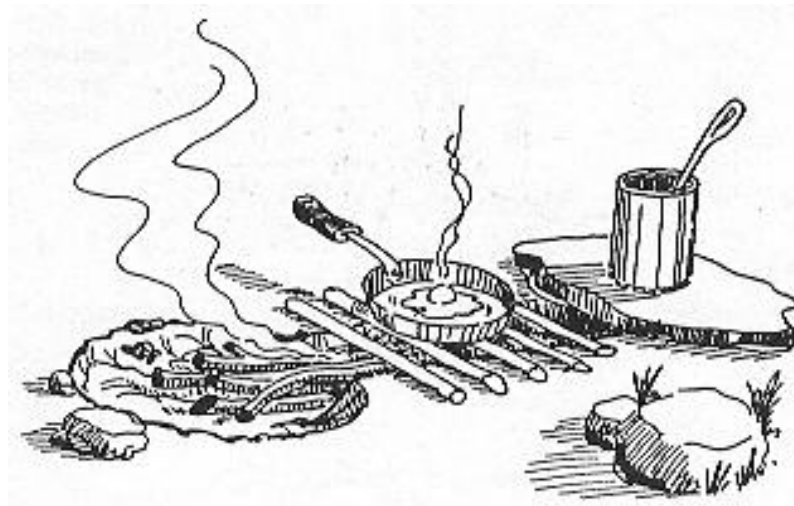

CAMPISMO ILUSTRADO

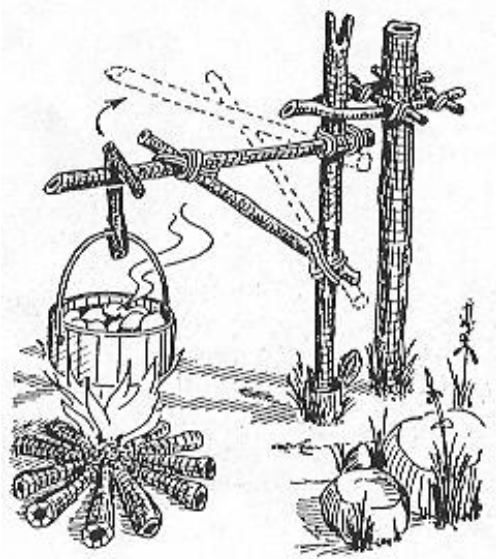
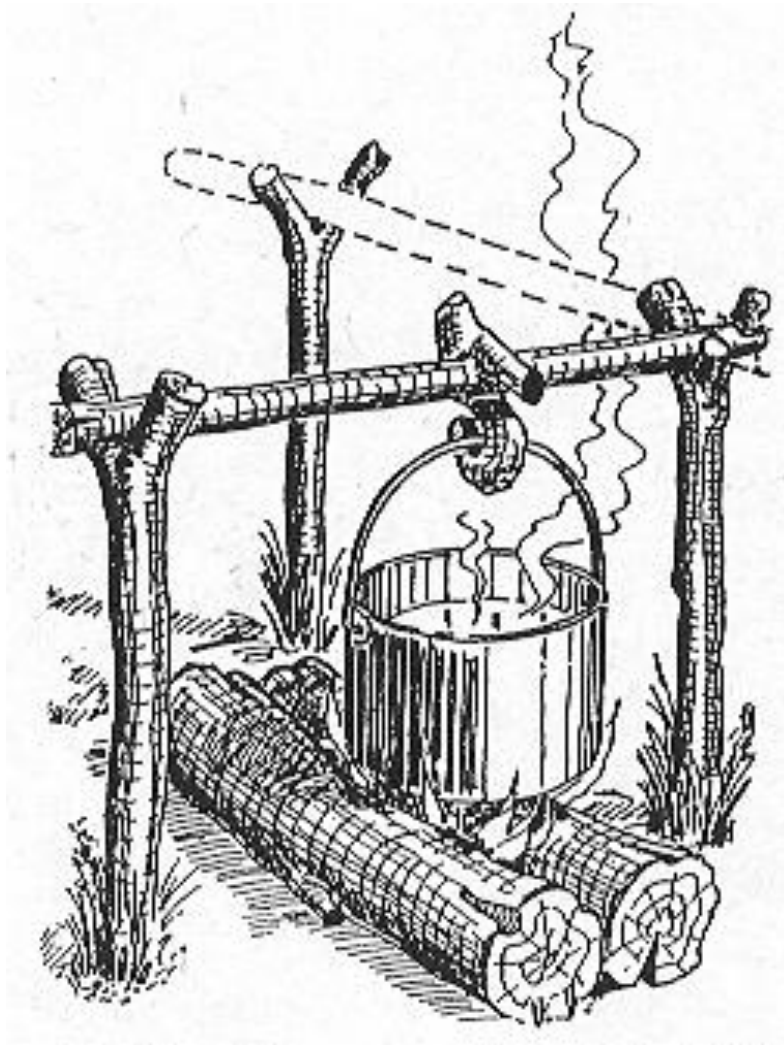

El campista le da especial importancia a los alimentos para alcanzar un placer honesto, con elementos simples, no menos saludables y sabrosos; pero también cuenta con algún plato exótico con ardientes especias que pueden degustarse en la cultura gastronómica revolucionaria.

CAMPISMO ILUSTRADO

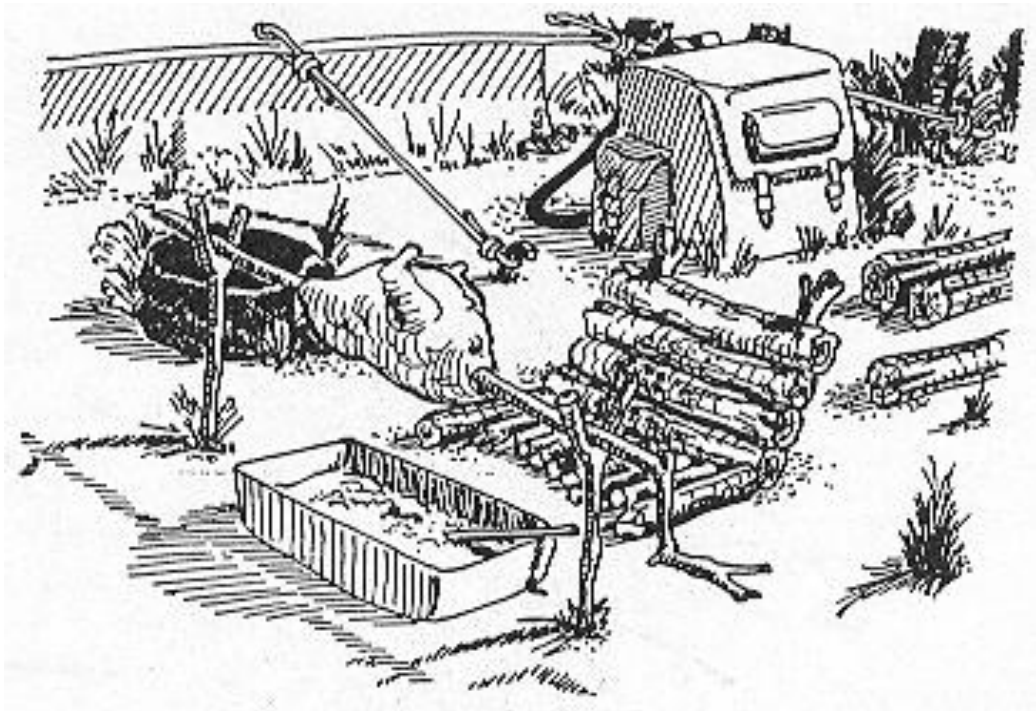

Una comida en el bosque preparada ahí con harto esmero y diligencia, es el ágape de una excursión y la escapada de la rutina mecánica de la civilización, es un toque a lo sensacional, al delirio, al éxtasis; es lo óptimo para liberar presiones, angustias, miedos, malestar y quejumbres. ¡Cualquier intento, lo confirma!

CAMPISMO ILUSTRADO

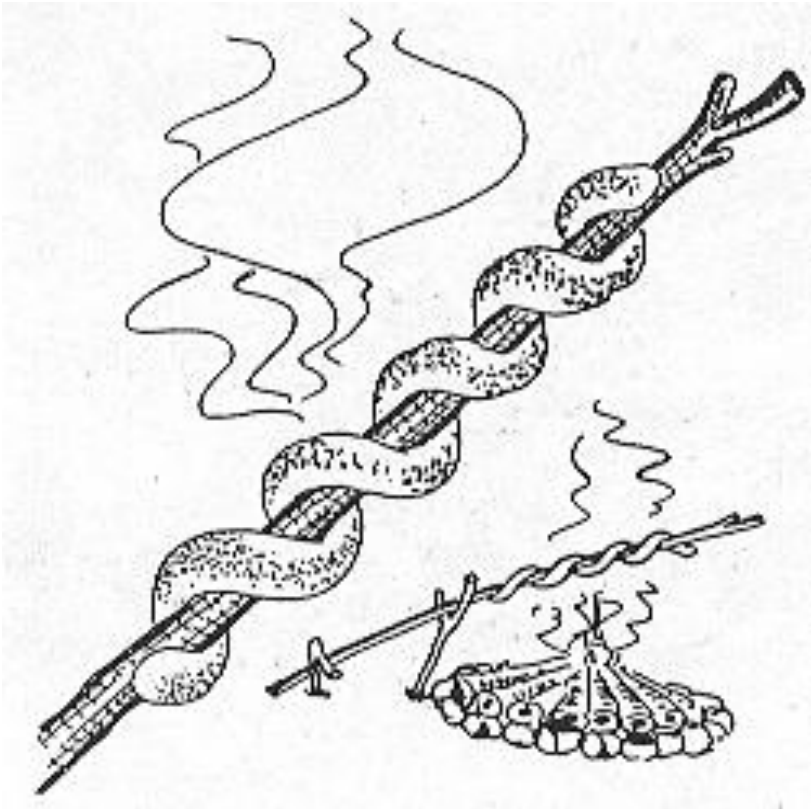
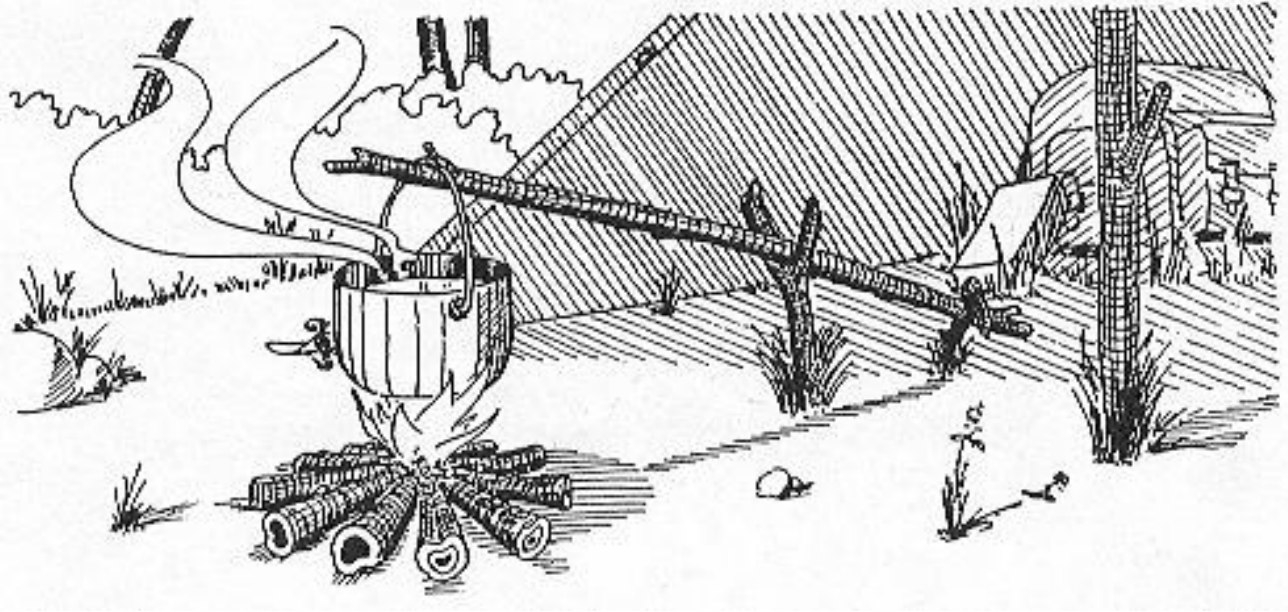

Pan de Cazador:

- 1/2 taza de harina
- 1 cucharadita de polvo de hornear
- 1 cucharada de grasa
- 1 pizca de sal
- 1 cucharada de azúcar
- agua necesaria
- un poco de harina extra

CAMPISMO ILUSTRADO

Mezclar los ingredientes secos en una taza o bolsa. añadirle la grasa y poco a poco el agua mezclándola con los dedos formada la pasta, añadirle un poco más de harina.

Una vara verde sin certeza, se calienta cerca de las brasas listas para cocinar, se enharina la vara y la masa, enroscándolas entre si, colocándose para su cocimiento a 15 cms. de altura sobre un fuego lento, hasta terminar su proceso.

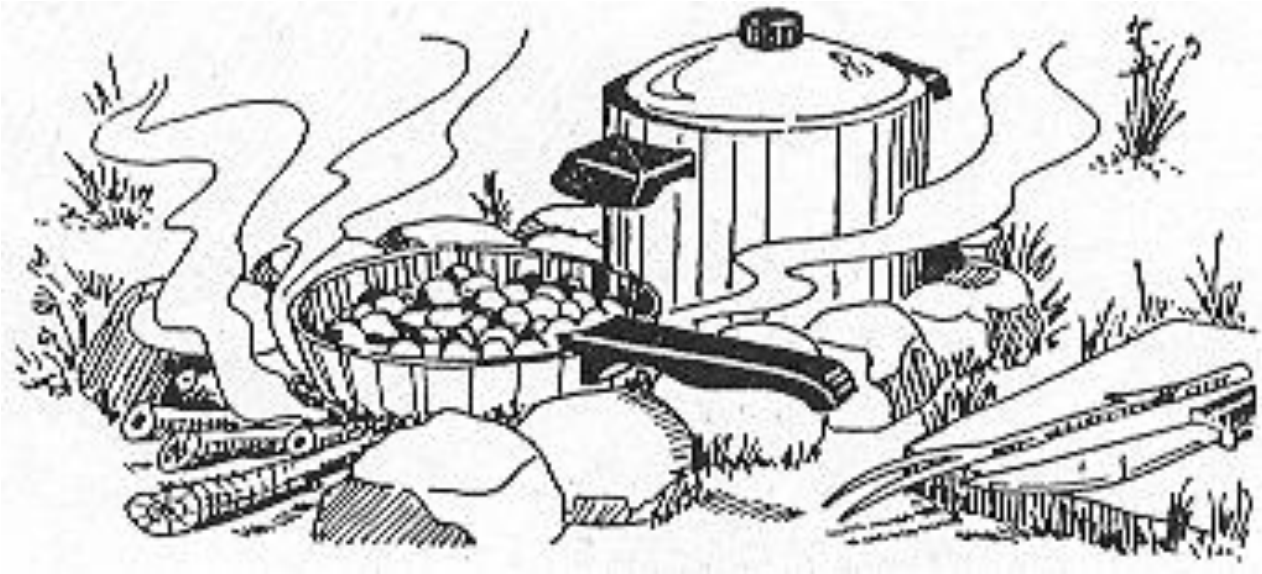

CAMPISMO ILUSTRADO

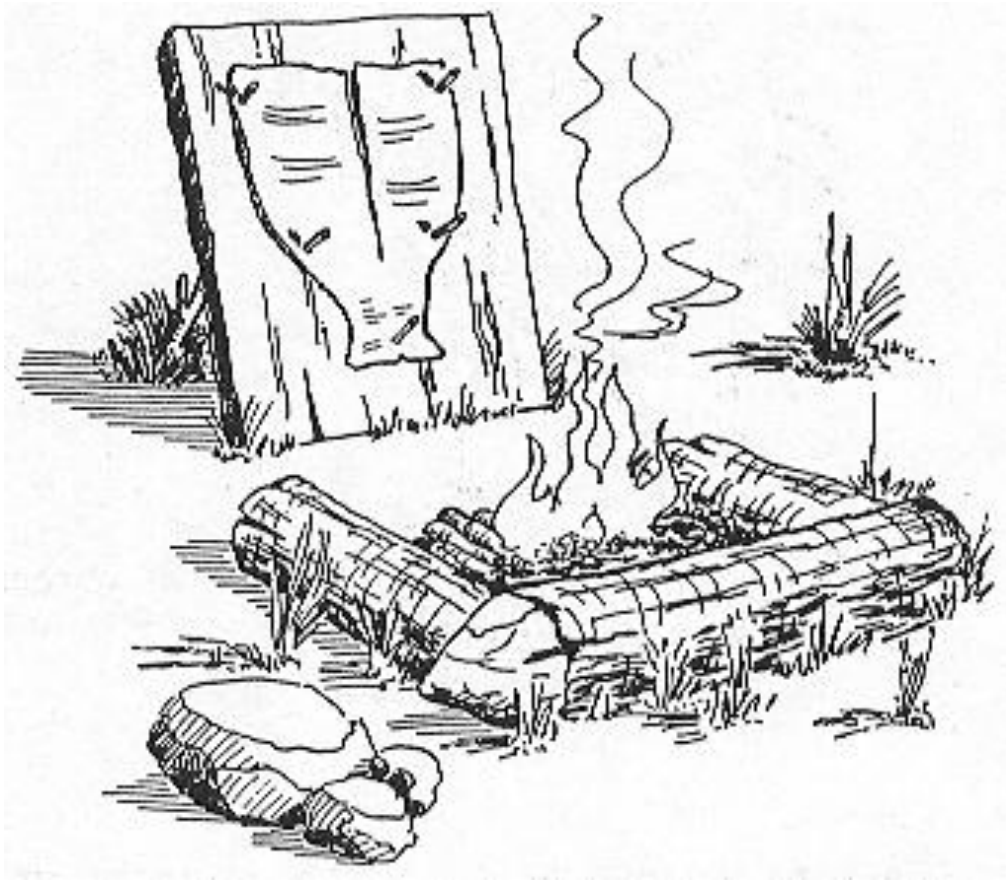

La cocina con fogata da reflector as lenta, muy propia para el pescado; basta lavarlo, salarlo, sujetarlo y cocerlo. No se recomienda para la carne roja por ser tardado y su textura al final as seca.

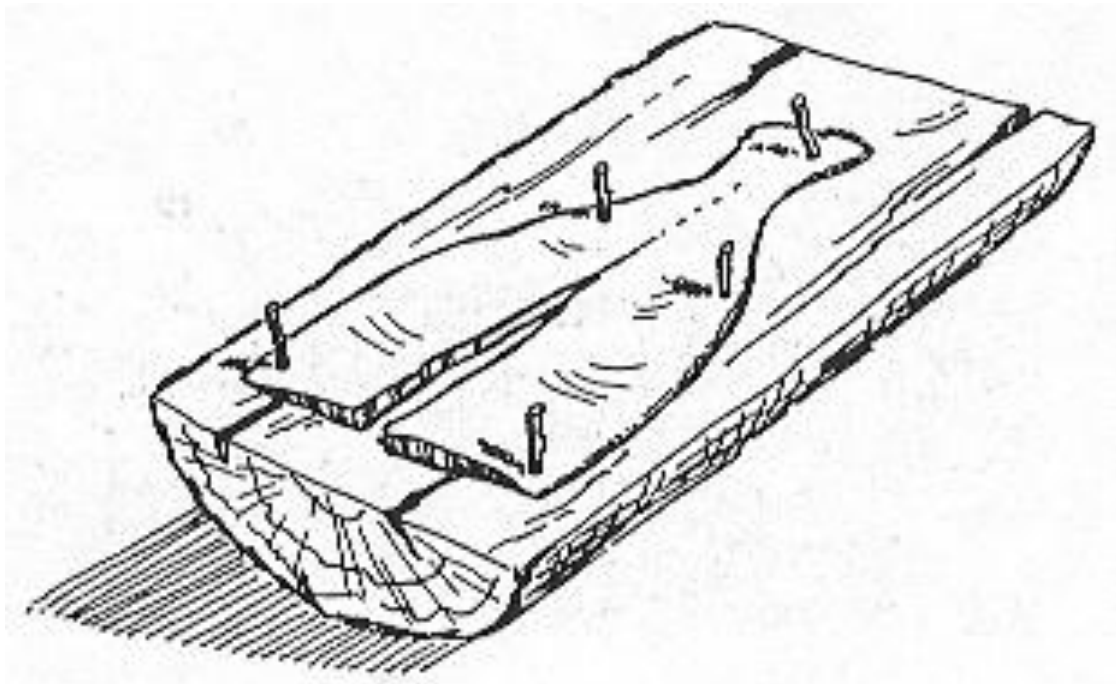

CAMPISMO ILUSTRADO

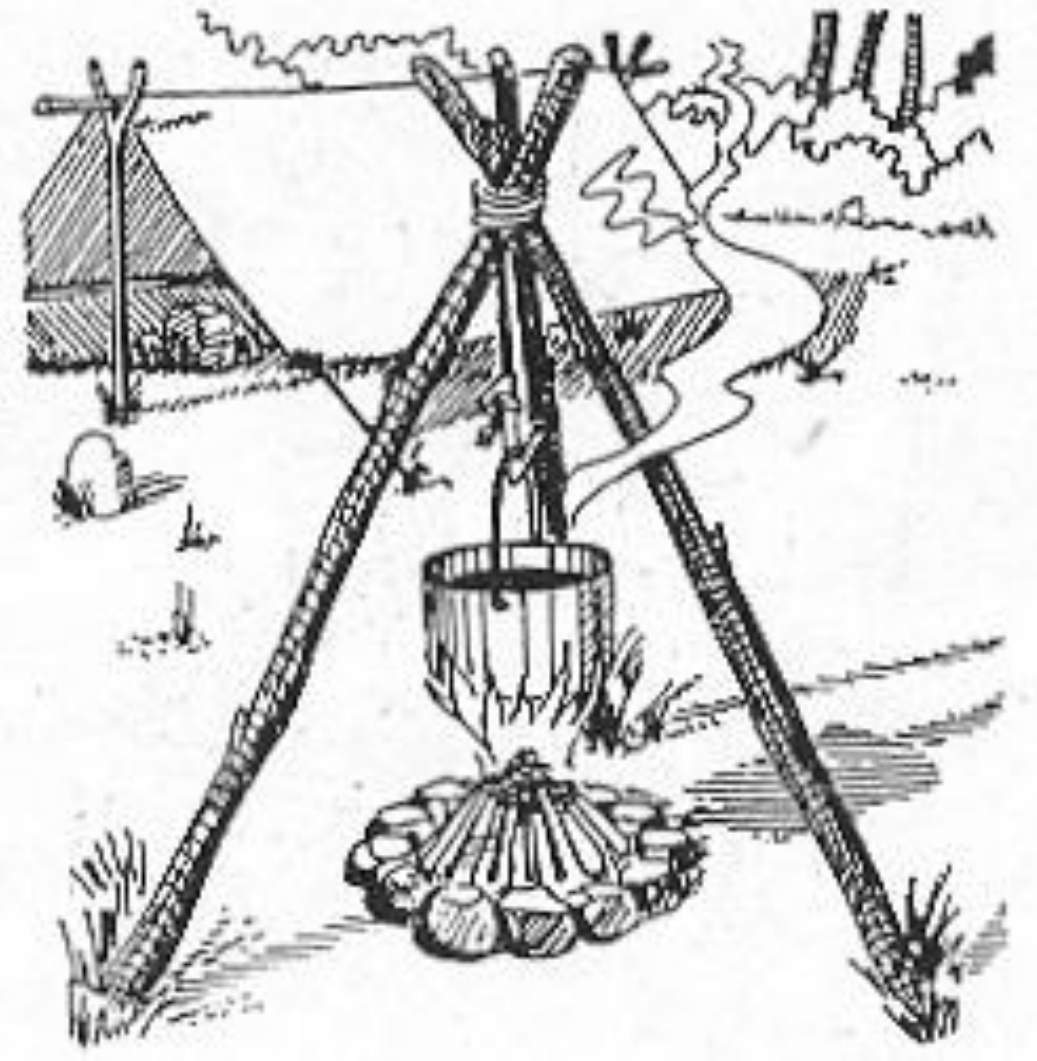

La compra de alimentos absorbe una parte muy importante del presupuesto, representa una inversión que debemos proteger al máximo, desde el momento mismo de planear las compras se toman en cuenta los factores del espacio y tiempo de vida útil de cada producto, las características de las vituallas y el tiempo de conservación.

CAMPISMO ILUSTRADO

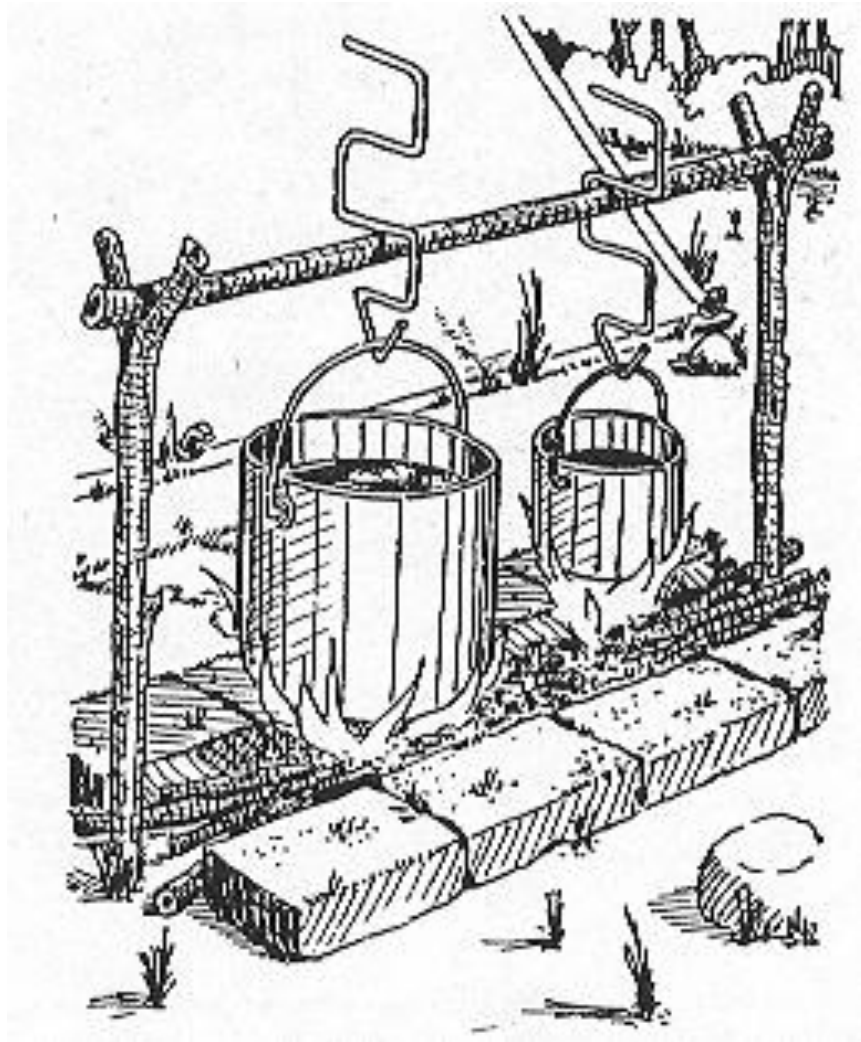
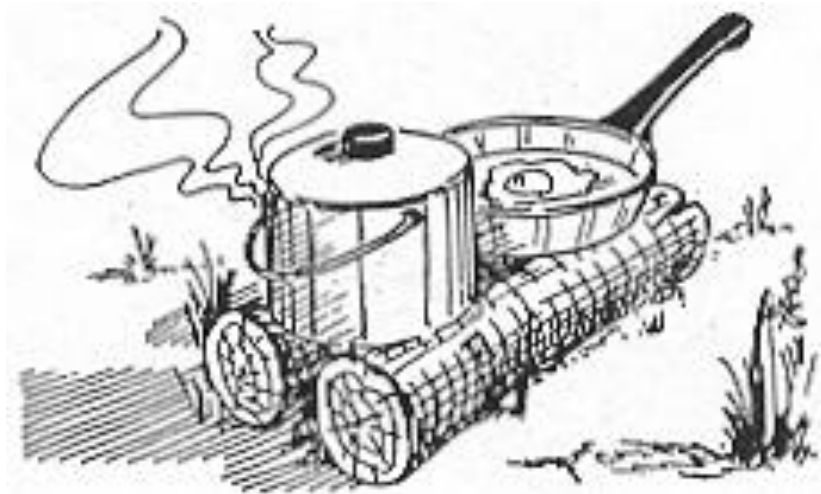

La vida al aire libre obliga a realizar las tareas culinarias en forma práctica, planeada y sencilla lo que no significa, por ningún motivo, la pérdida del refinamiento y de las grandes satisfacciones para la mesa. Esta supone que la forma en que se presenten y sirvan los platos, es esmerada.

CAMPISMO ILUSTRADO

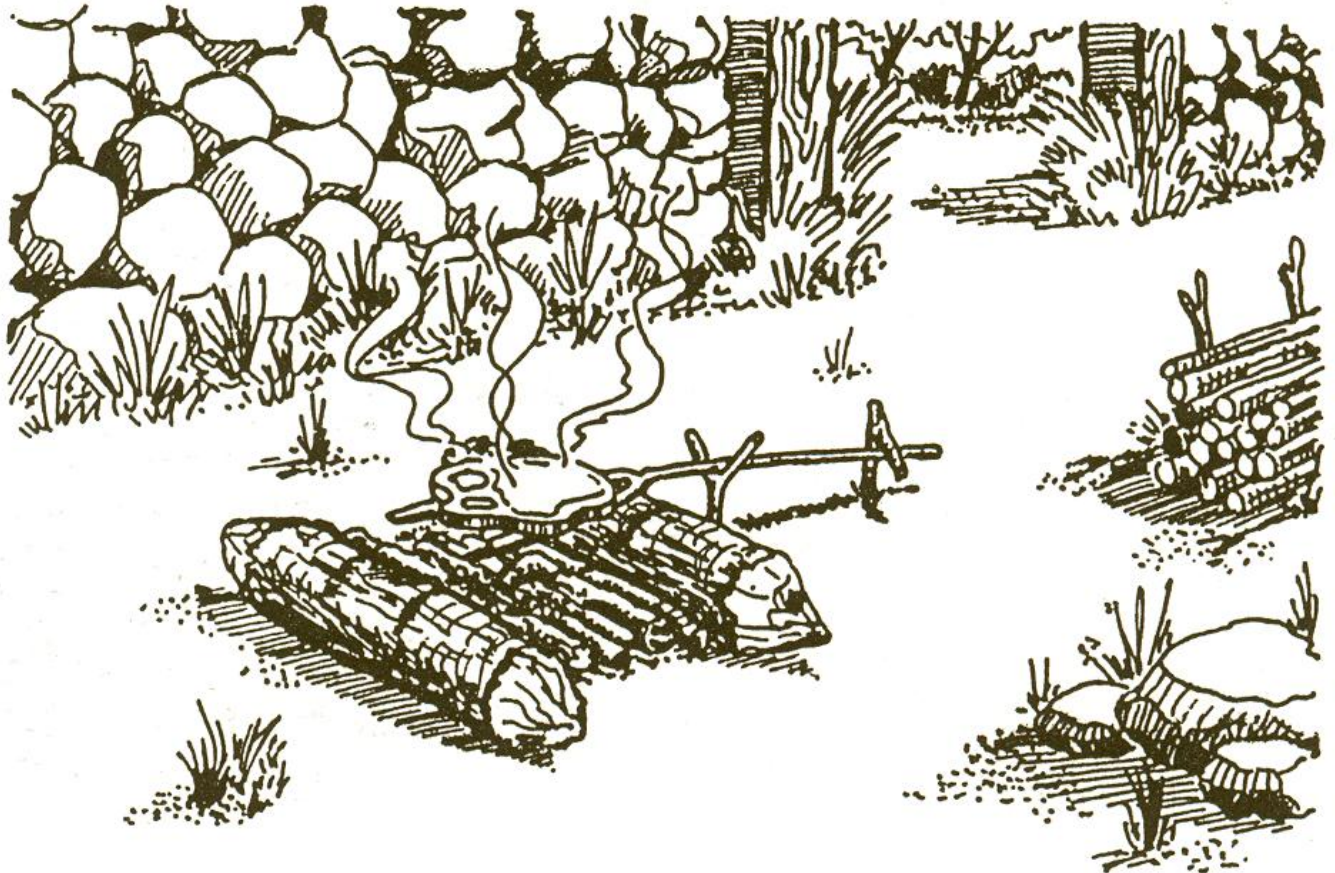
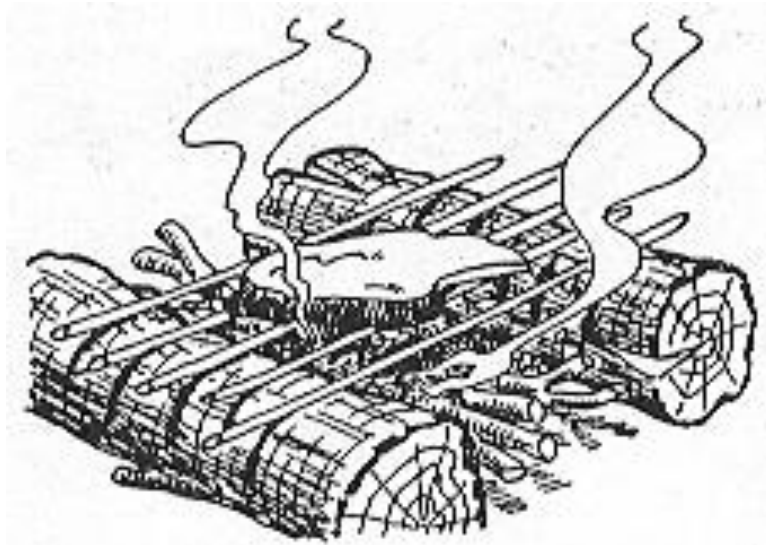

Los alimentos de origen bovino son fuente de proteínas de "buena calidad, aunque siempre contienen grasas saturadas, que con frecuencia provocan problemas cardiovasculares por lo que se debe evitar consumirlos en exceso.

CAMPISMO ILUSTRADO

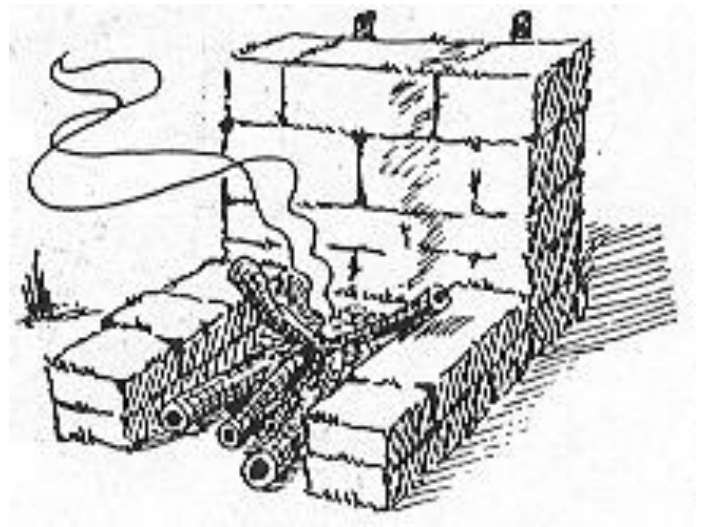
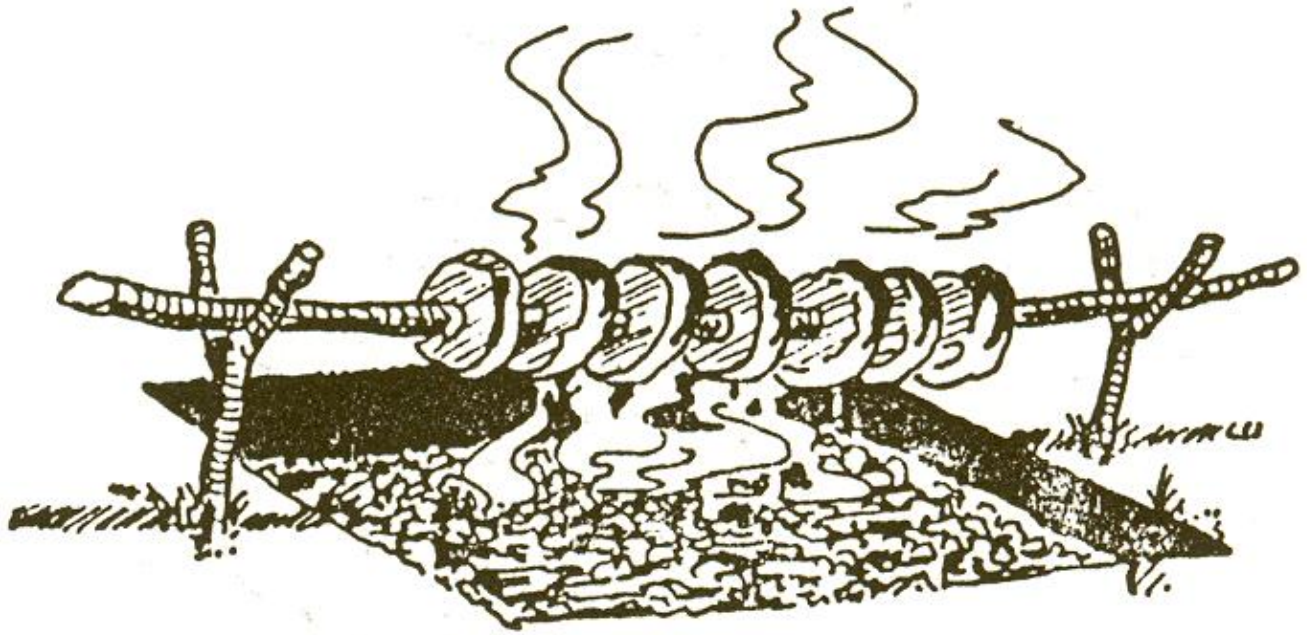

Todo buen cocinero asienta las trastes en superficies sólidas. Un almuerzo puede venirse abajo si se coloca solamente sobre leña, que al consumirse o al atizarla se mueve. Una cacerola o marmita con buen asiento, permite mover su contenido con comodidad y medir su cocimiento.

CAMPISMO ILUSTRADO

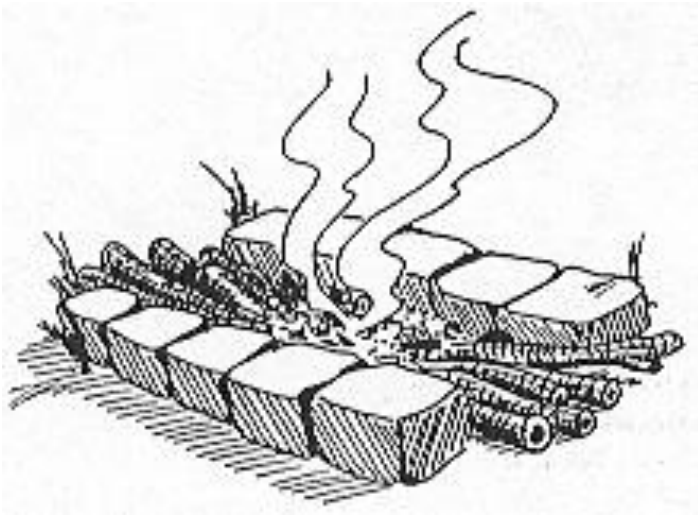

CAMPISMO ILUSTRADO



La base de una buena comida, estriba en el ingenio y habilidad del cocinero para detener un guiso en su punto justo pero también, por qué no, en el mérito de sus comensales que saben unir al buen paladar al complemento de una buena conversación.

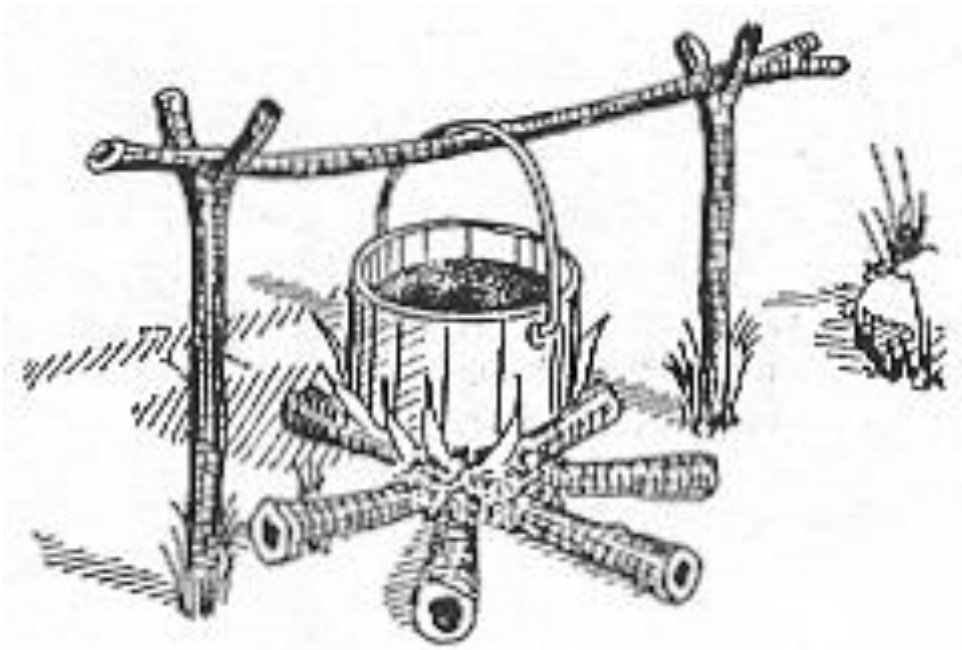

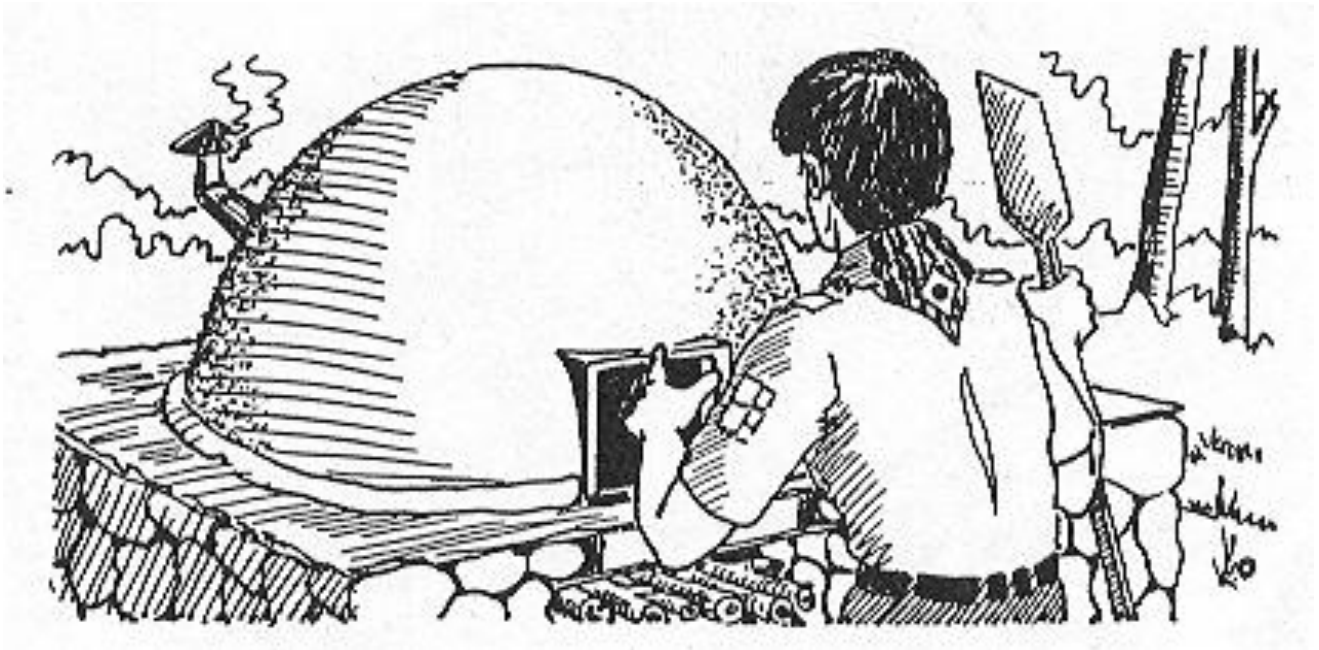

Horno de Pan

Los egipcios introdujeron la fermentación en el pan y la técnica en su elaboración no ha cambiado en esencia. También los hornos de bóveda aunque son ancestrales no han perdido vigencia. Panaderos experimentados, a pesar de las excelentes técnicas actuales, consideran que tienen virtudes en la cocción para algunas recetas de pan que no las son superadas. En el campo se calienta con leña, (en la ciudad con quemadores de combustible) dentro de la cúpula y ya que está ardiente se retiran las brasas, se limpia y se hornea cubriendo la entrada.

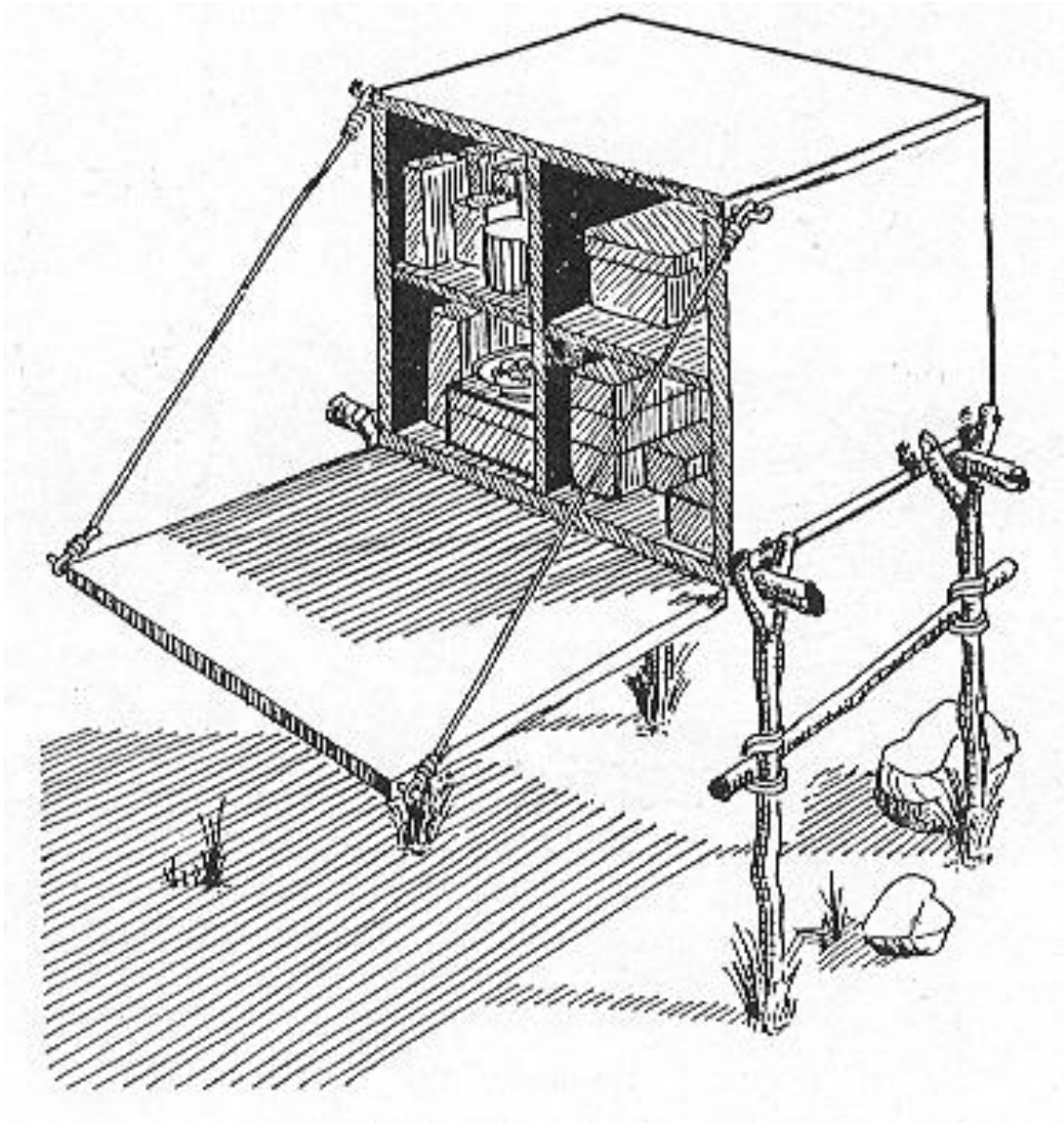

Alacena

Los alimentos guardados y debidamente asegurados; garantizan una comida segura. Los animares que husmean alrededor del campamento, diestros en percibir nuestros descuidos; dan cuenta inmediata de los suministros alimenticios. Así que prevenir, es sinónimo de no perder la cena.

CAMPISMO ILUSTRADO

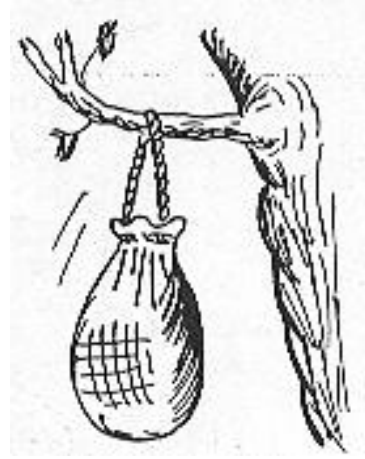

Los víveres deben seleccionarse y distribuirse adecuadamente, es fundamental utilizar lugares y recipientes que proporcionen protección contra cualquier media de contaminación: aire, luz, insectos, roedores o humedad y que eviten la reproducción de hongos, mohos o microorganismos. El almacén de provisiones ha de mantenerse en absoluto orden para la pronta localización lógica de productos y favorecer la limpieza.

CAMPISMO ILUSTRADO

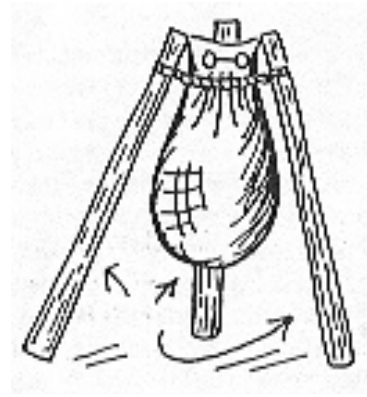
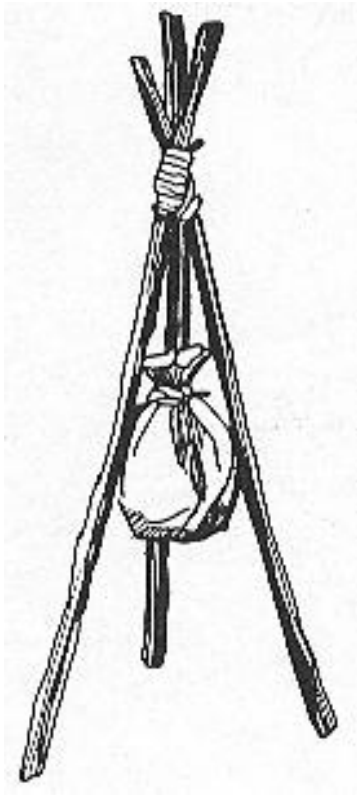

CAMPISMO ILUSTRADO



Los alimentos perecederos requieren para su conservación de una temperatura fresca, menor al medio ambiente. Su consumo es para un lapso breve. El estado de vida útil durante el cual conserva sus características físicas, las percibimos a través de los sentidos: color, olor, sabor, textura y apariencia. Hay que vigilar el estado de los comestibles con esmerada higiene y seguridad de sus condiciones, para evitar la propagación de las bacterias que ponen en peligro la salud.

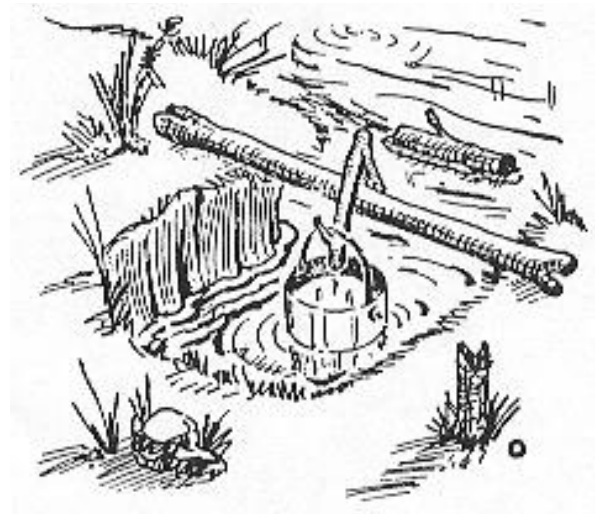

Agua Potable

Pasar el agua a través de arena, carbón y grava es uno de los métodos de filtración más antiguos; es lento pero seguro, porque elimina olores, sedimentos, bacterias y parásitos.

La destilación ofrece un medio eficaz para purificar el agua, se le hace pasar por un serpentín al fuego y a otro a temperatura ambiente, permitiendo separar las sustancias minerales no volátiles que se encuentran disueltas en ella.

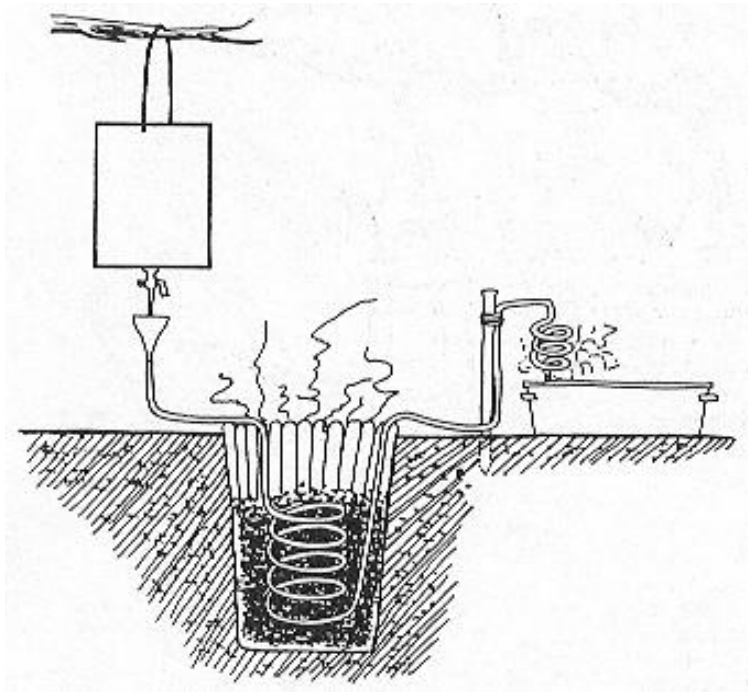
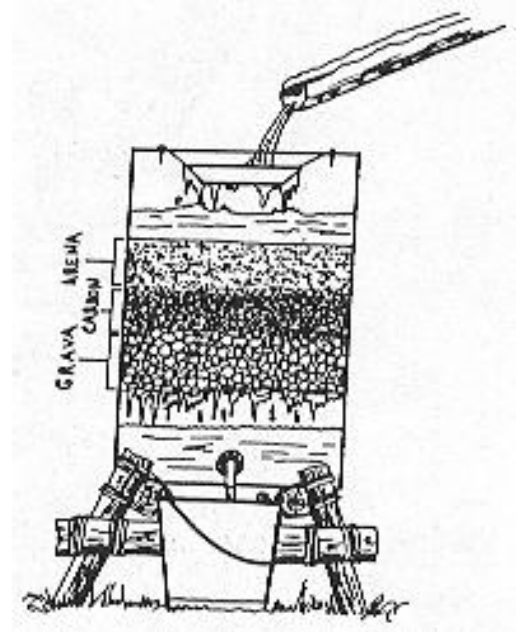

Terminada la destilación del agua o al haberla hervido, se orea, porque pierde oxígeno; para recuperarlo se vierte de un trasto a otro varias veces.

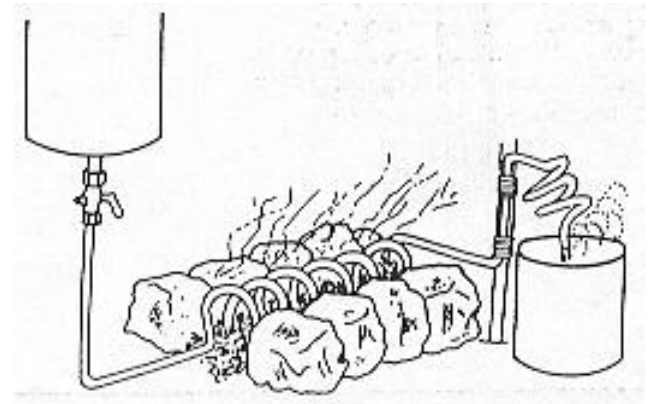

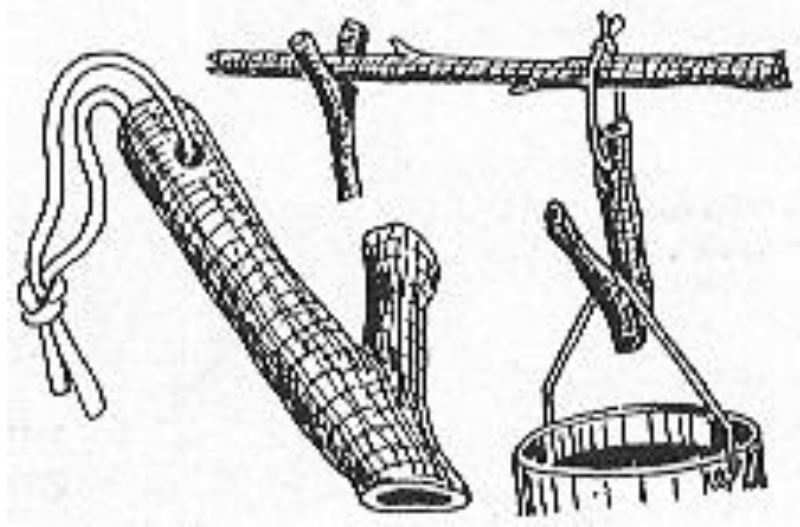

Utensilios para cocinar

Talla con cuidado el ensamble de dos ramas, únelas con la ligadura que le acomode, dale el uso y la razón de tu habilidad.

Terminada: ¡Contéplala!

Y poco a poco sentirás el fruto de tu esfuerzo, cálido y satisfactorio.

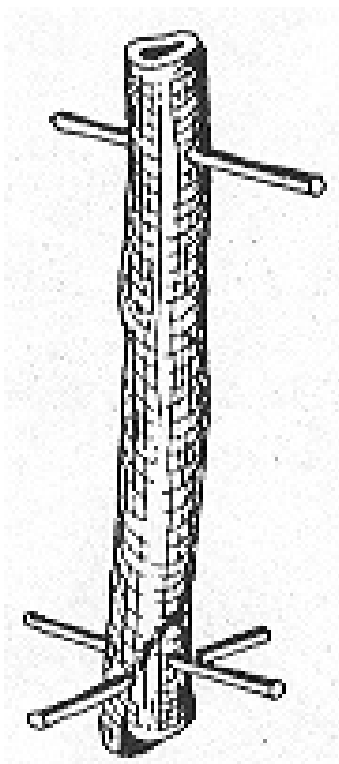
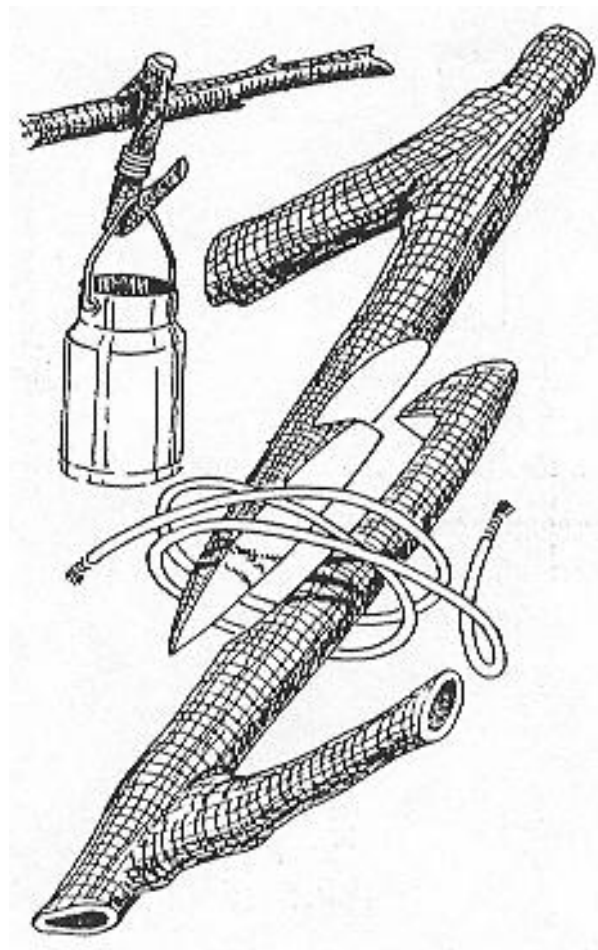

CAMPISMO ILUSTRADO

La educación según el Método Scout, se realiza por medio del trabajo material y técnico; esta está orientado a la adquisición de conocimientos y desarrollo de cualidades necesarias, para el hombre que quiere bastarse a si mismo.

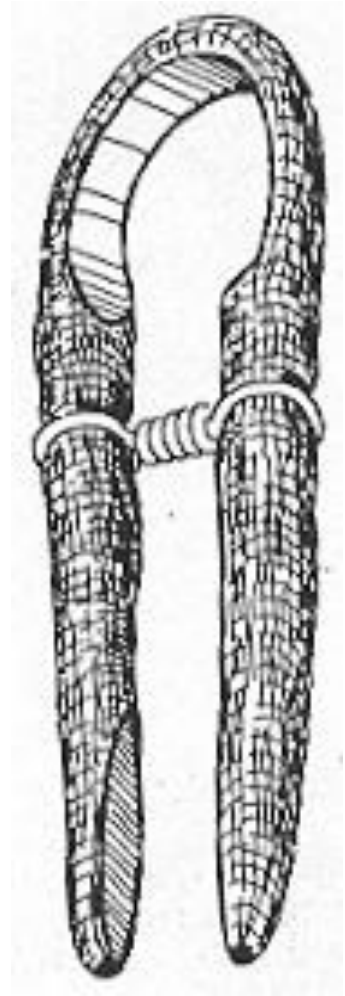
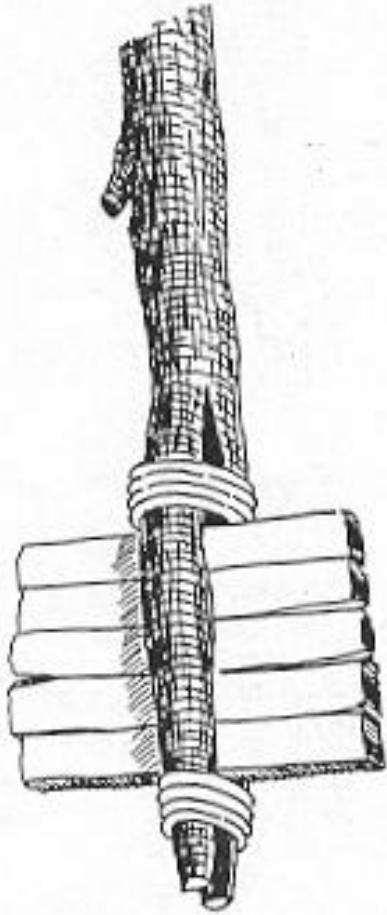

CAMPISMO ILUSTRADO

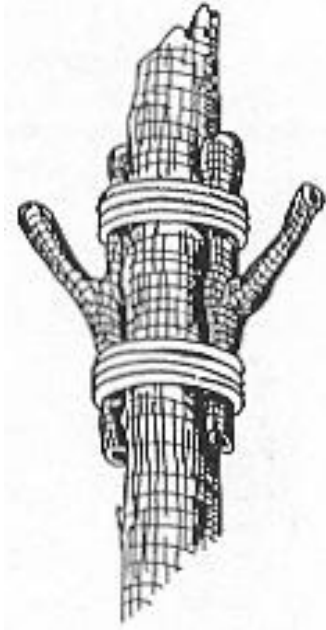
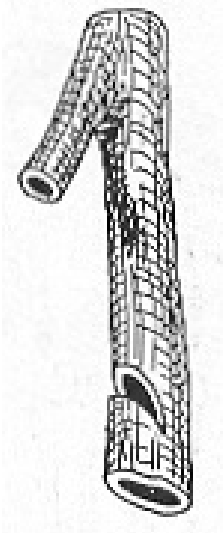
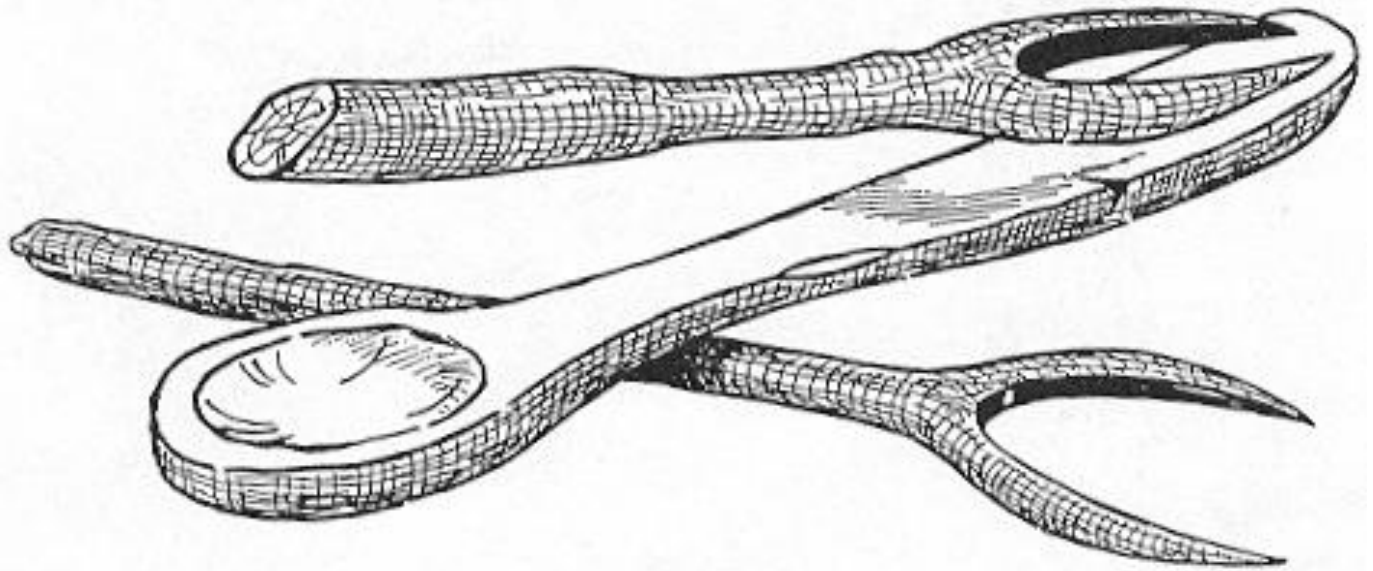

CAMPISMO ILUSTRADO



En el campo hay todo lo necesario para nuestro servicio; sólo que es preciso saberlos moldear, confeccionar, labrar y darles con buena ley el uso adecuado.



CAMPISMO ILUSTRADO

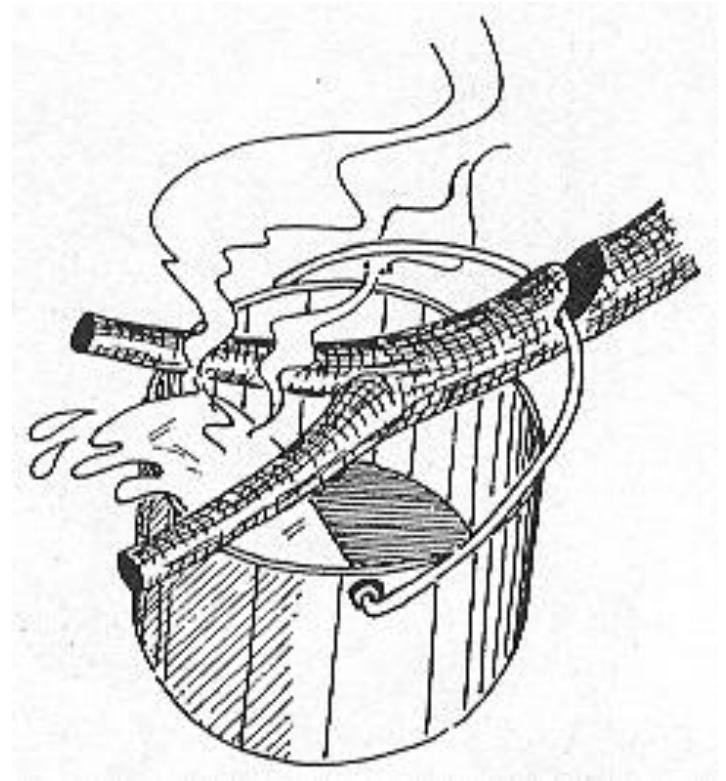
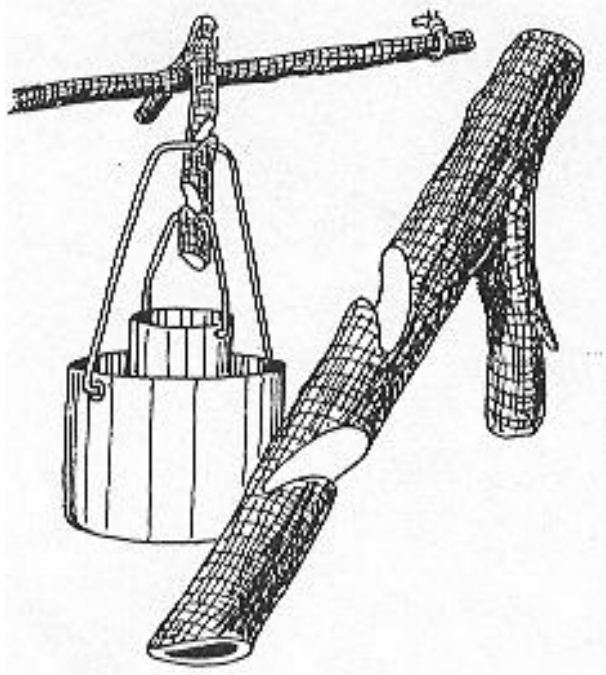

¡Cuánto podemos hacer con tan poco Y cuánta nobleza nos confiare la naturaleza!

Quienes convivimos, nos educamos y nos desenvolvemos en ella, te amamos con pasión con energía, con obsesión y admiración. A cambio de todo esto nos retribuye con la paz.

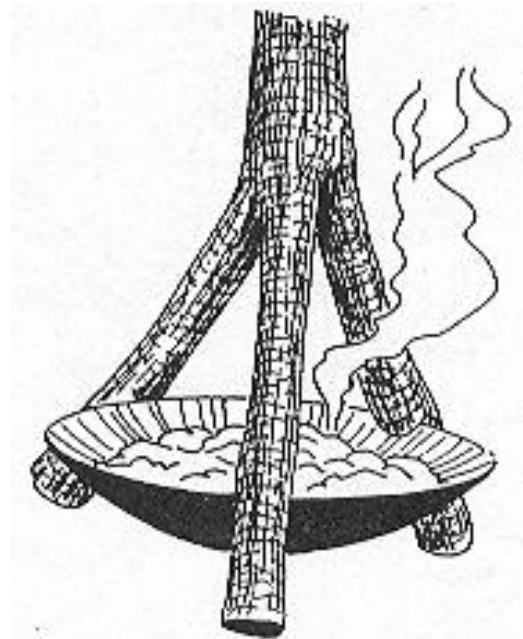
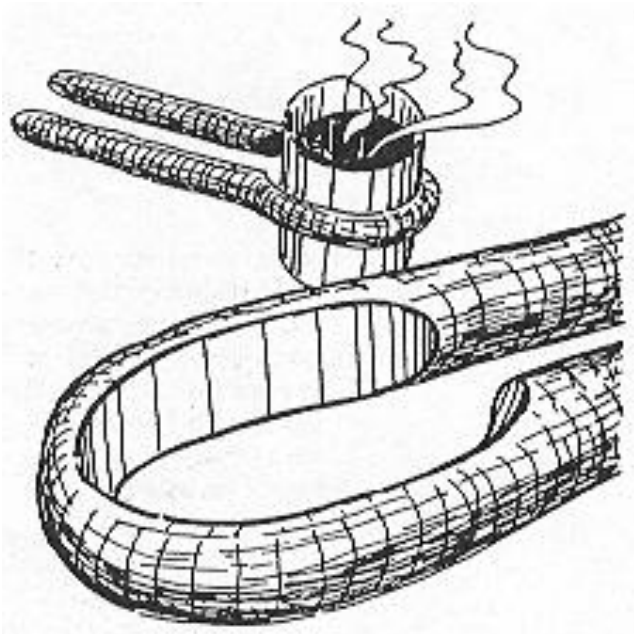

CAMPISMO ILUSTRADO

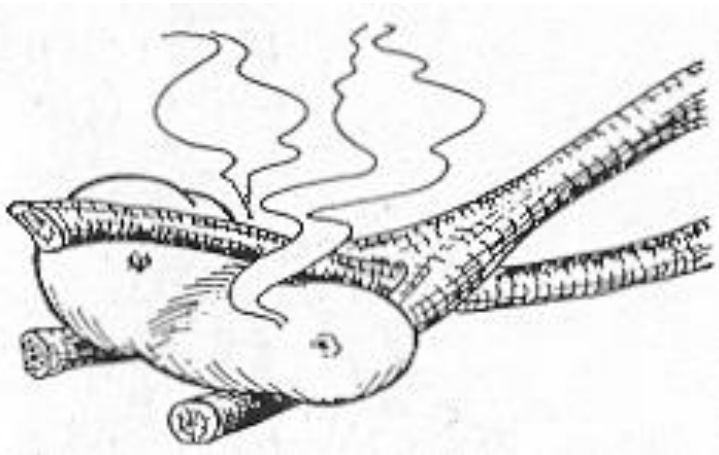
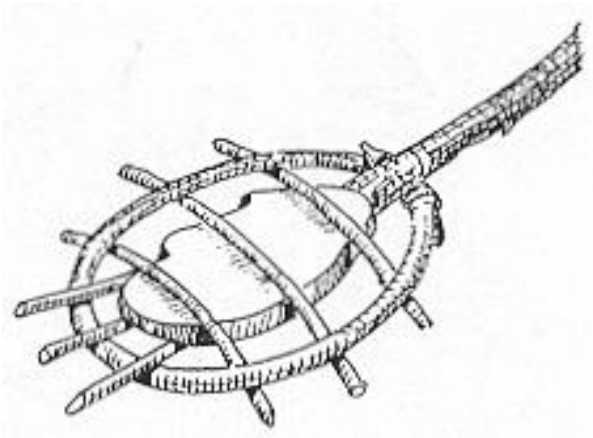
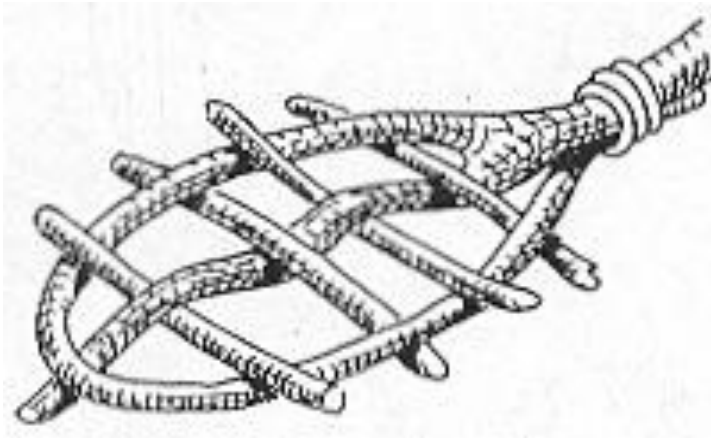
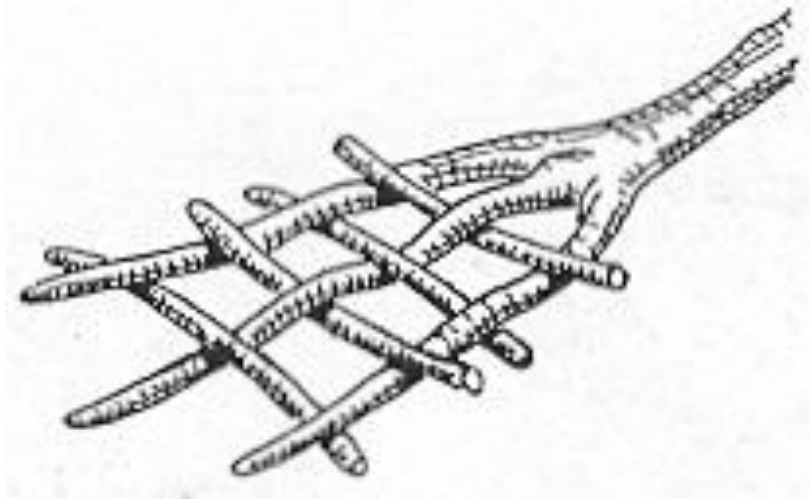

Toma la ramita verde de un árbol o un arbusto, siente su textura, su verdor, su olor, su fibra, su maleabilidad y saborea lentamente la relación entre el humano y la naturaleza, date la forma al objeto que deseas realizar y vas a establecer una unión sensorial que asombra y te integra al Universo.



Escobas y Rastrillos

El acampar como scout, no permite romper el equilibrio de la armonía natural. Los desechos se barren, se recogen, se entierran los inorgánicos y los orgánicos se regresan a un centro de acopio para ser reciclados. Toda aportación negativa del género humano se conoce como contaminación y ésta propicia que el eco sistema se pierda.

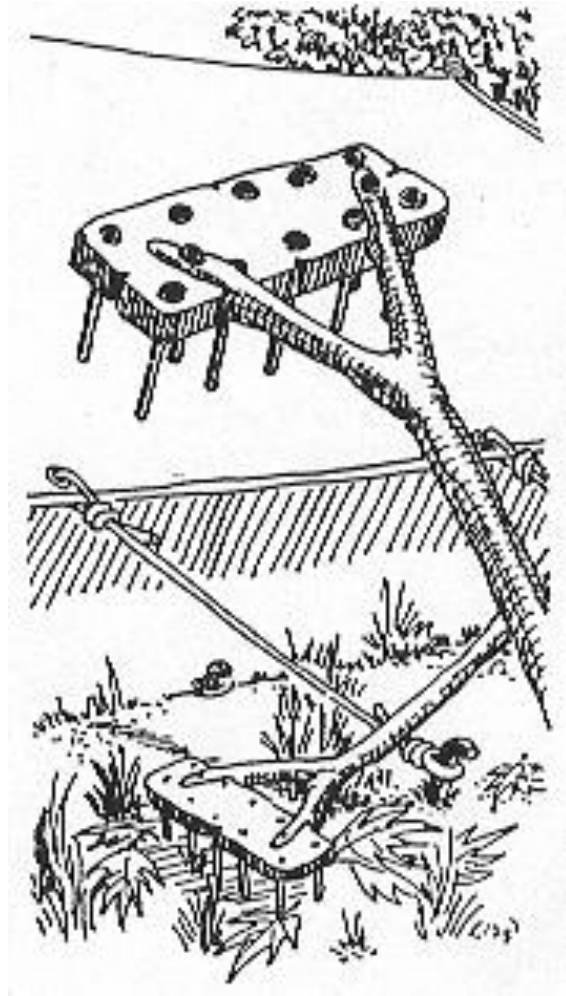

CAMPISMO ILUSTRADO

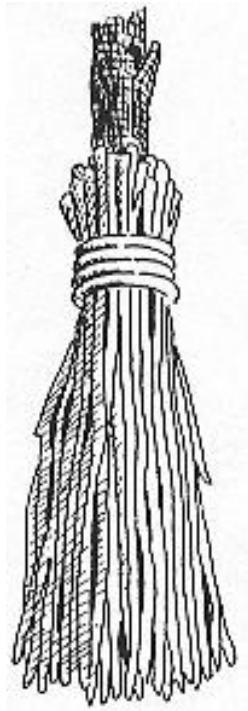

Sin dejar de disfrutar la naturaleza, todo scout controla los desperdicios para preservar la riqueza natural.

Los desechos sólidos que no son biodegradables se regresan en bolsas de plástico y se tiran en los lugares apropiados o se reciclan; las degradables siempre se entierran y a la vez enriquecen la tierra.



CAMPISMO ILUSTRADO



El ajo o la luz del hoyo para el basurero, se cubra con una reja de ramas y pasto; para evitar la proliferación de moscas o mosquitos. Y para al mismo fin se cava otro hoyo relleno de piedritas para escurrir las grasas.



Tela plástica

Un corte con regular tamaño de tela impermeable o plástica es otro recurso para almacenar o colectar agua y desechos sólidos de vidrio, plástico o materiales no degradables.

CAMPISMO ILUSTRADO

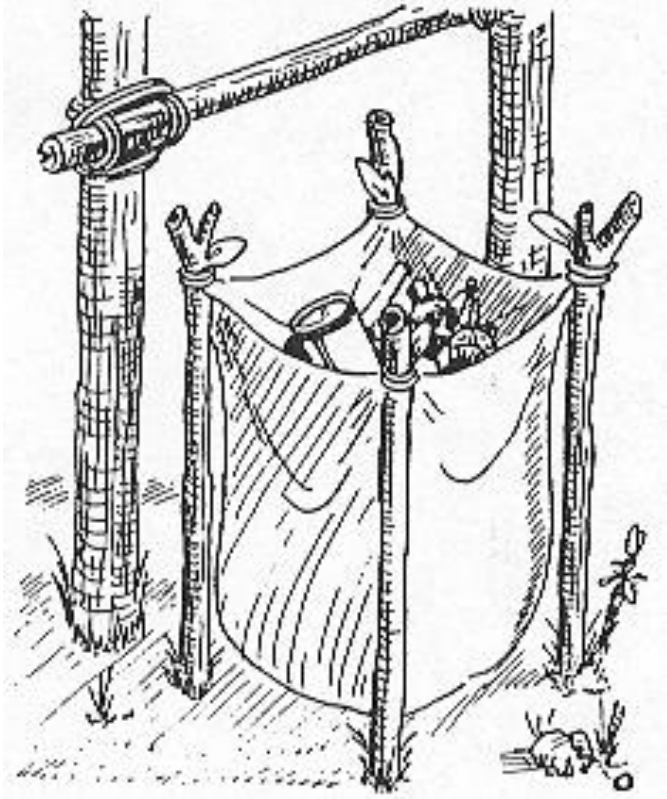

CAMPISMO ILUSTRADO

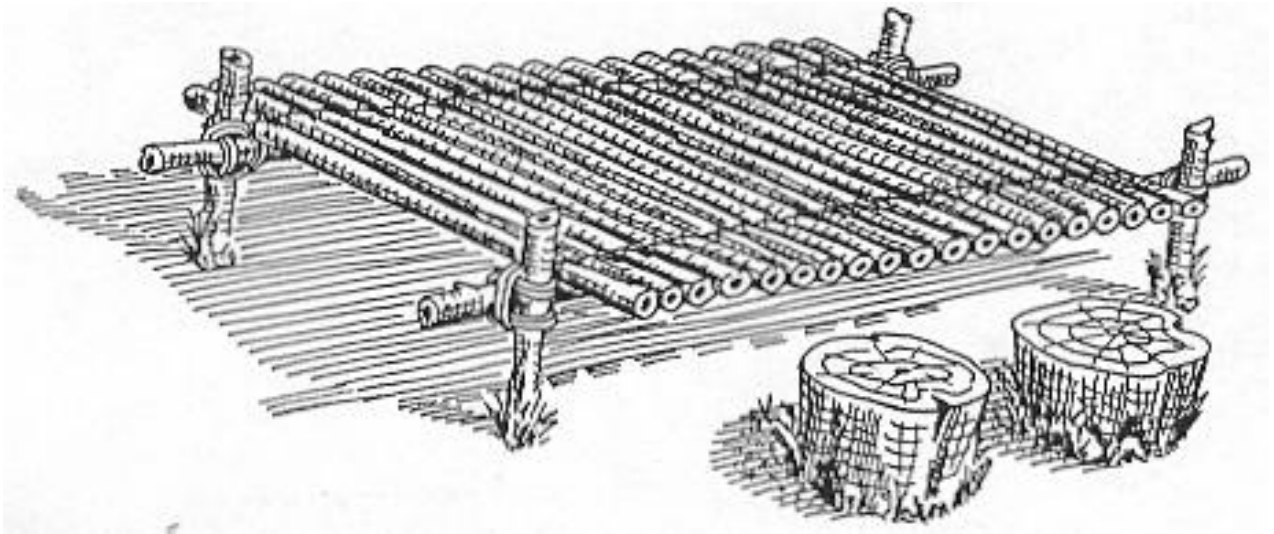

Mesa de Comedor

La finalidad de satisfacer una necesidad vital al proporcionar a la patrulla de scouts una alimentación completa y variada, integra al grupo alrededor de una misma mesa favoreciendo las costumbres familiares, educando a través de los alimentos, formando hábitos de nutrición, orden en las comidas, urbanidad y refinamiento.

CAMPISMO ILUSTRADO

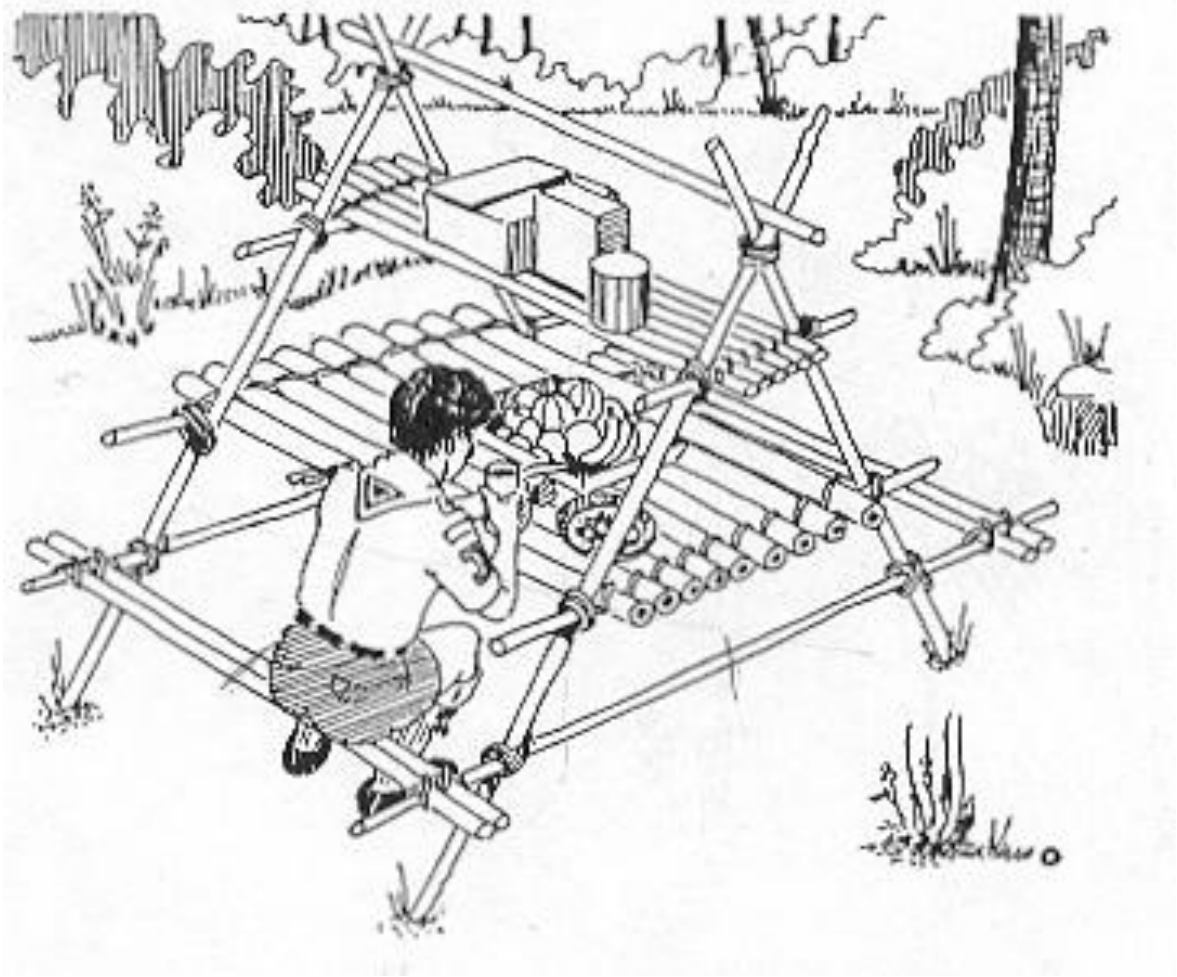

CAMPISMO ILUSTRADO

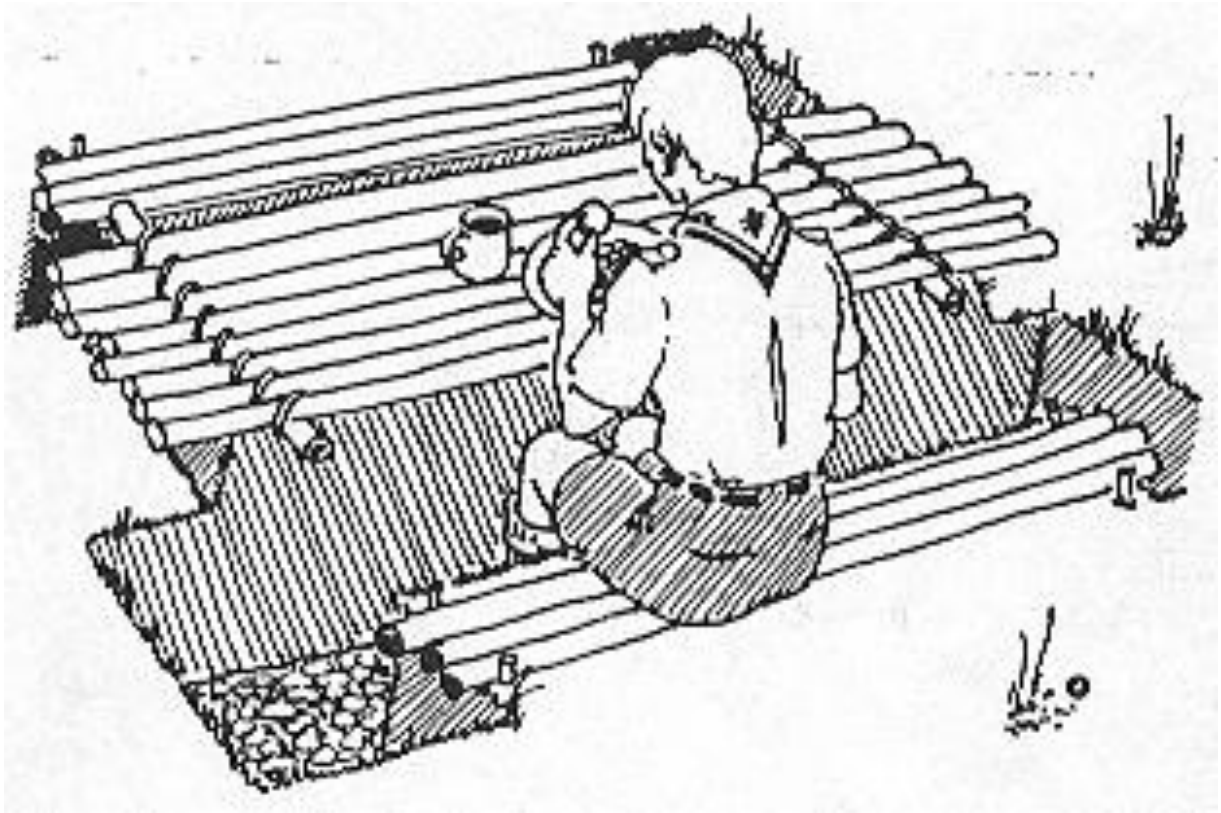

Cava un foso como la muestra, coloca ahí una pequeña mesa, asegura alrededor unos respaldos para que sentado descansen tus piernas y tu espalda. El asiento puede ser de cualquier material que aisle la humedad.

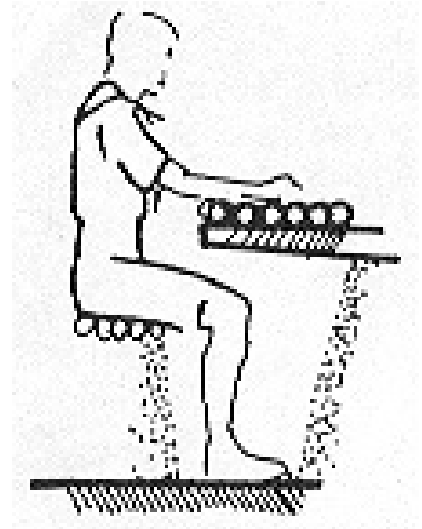

CAMPISMO ILUSTRADO

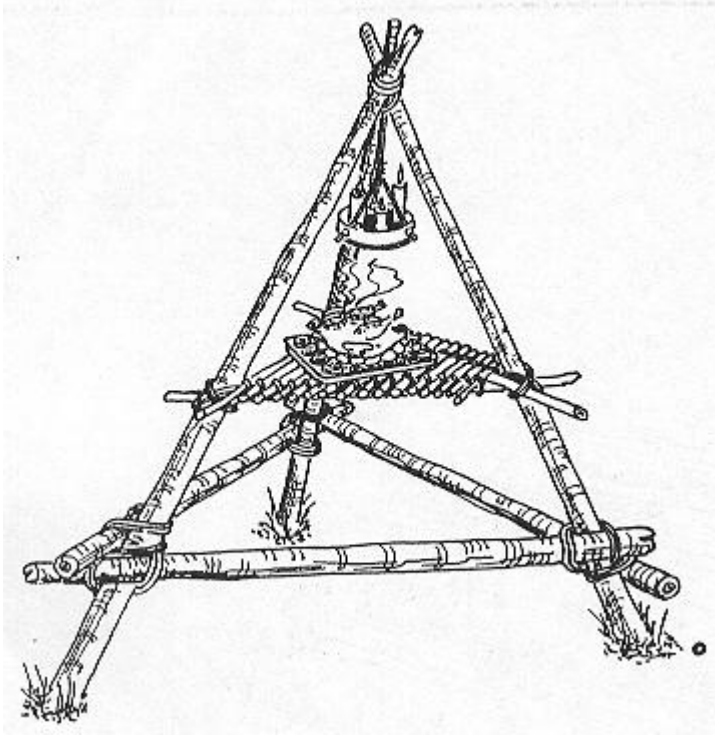

También en el campo, al sentarse a la mesa, cobra especial importancia el cuidado de los detalles, el mantel, los platos, los vasos, los cubiertos, el pan, las tortillas, el queso y las salsas deben de estar en la mesa.

La hora de la comida debe ser un momento agradable, con pláticas amenas y convivencia grata.

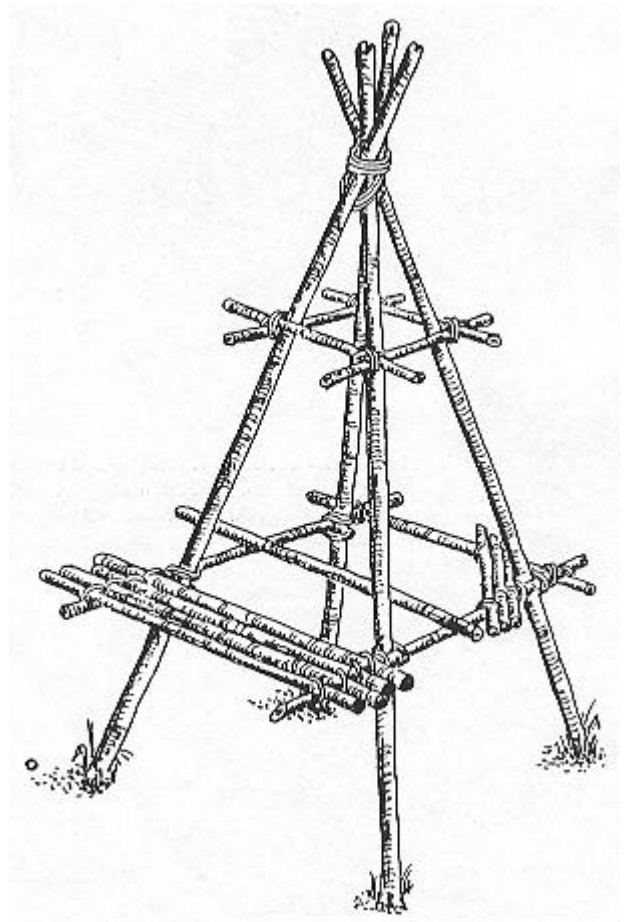

CAMPISMO ILUSTRADO

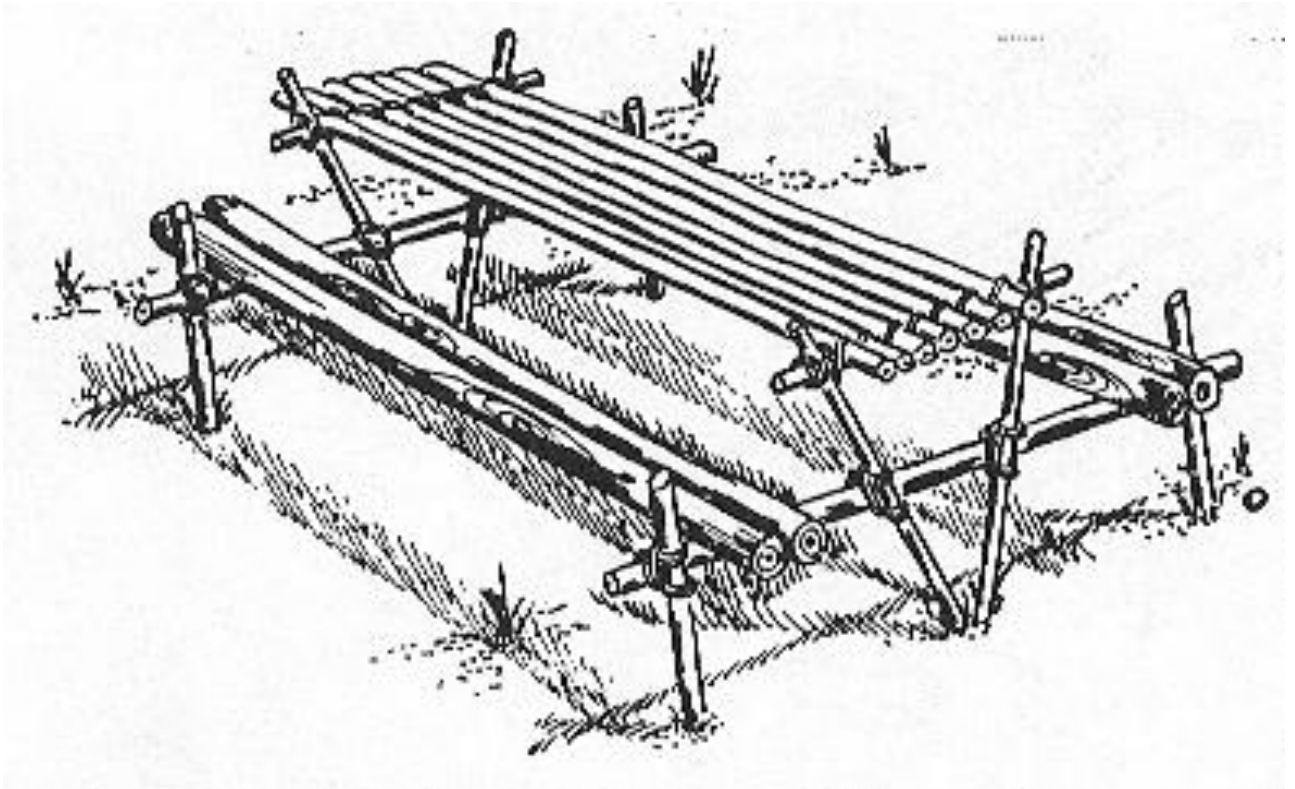

Con muy poco material se arma una mesa en el campo; cubrirla con un mantel perfectamente limpio, enmarca el preámbulo de una comida y convivencia refinada, predisponiendo el gusto a una plática agradable y a un sazón perfecto.

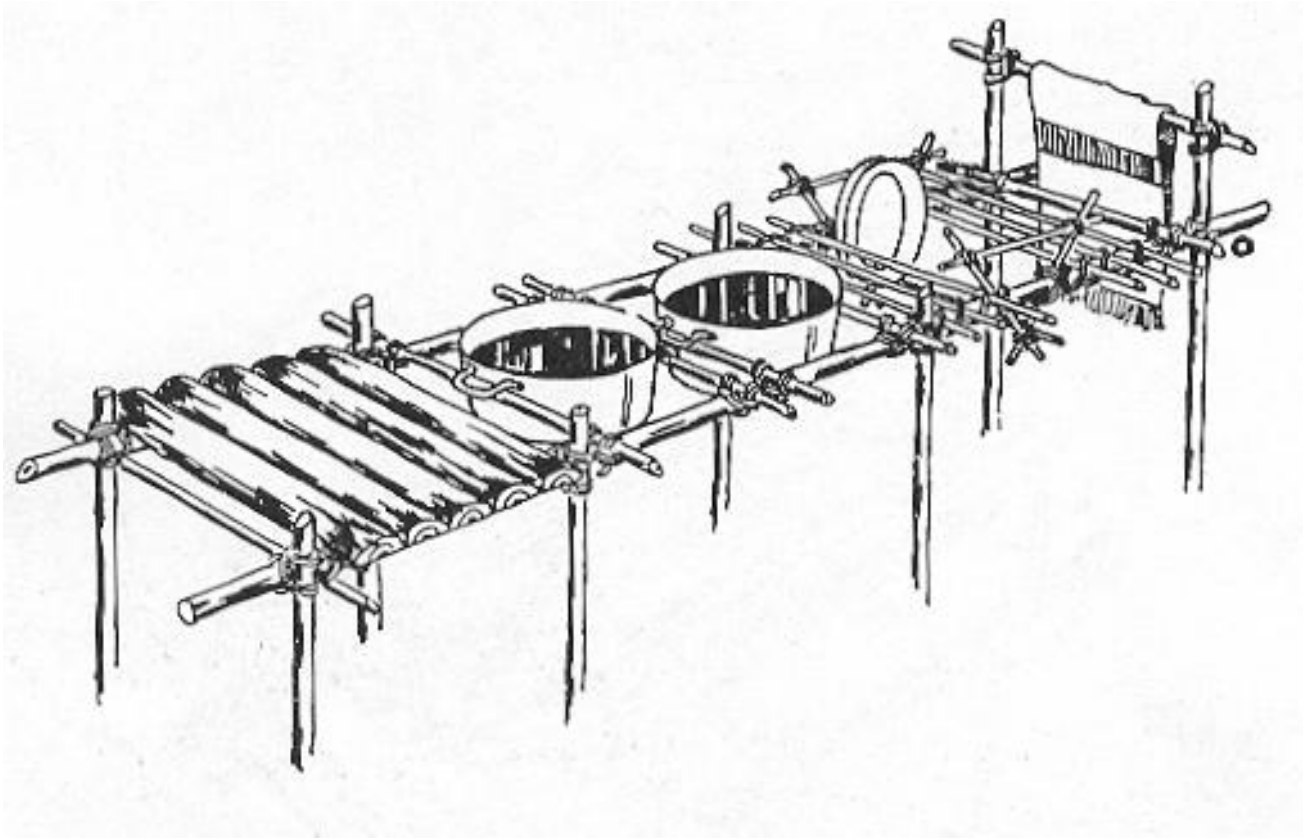

Lavadero de trastes

Lavar los trastos en campamento con agua limpia y jabón, garantiza la mínima higiene que ha de seguirse; lo óptimo es depositar en agua hirviendo los cubiertos lavados, por uno o dos minutos, evitando así la transmisión de alguna infección viral u otras a través de la saliva.

"Baño diario en campamento"

Dice B.P. en "Escultismo para muchachos": Todo scout toma un baño diario y si no puede bañarse, por lo menos se dará una frotación con una toalla mojada o seca.

El provecho del ejercicio se pierde si no se toma un baño inmediatamente. Para ser sano y fuerte es necesario conservar limpia la sangre del cuerpo y esto se consigue aspirando aire puro en gran cantidad, con respiraciones profundas y limpiando el estómago de toda clase de impurezas, lo que se logra haciendo funcionar al intestino.

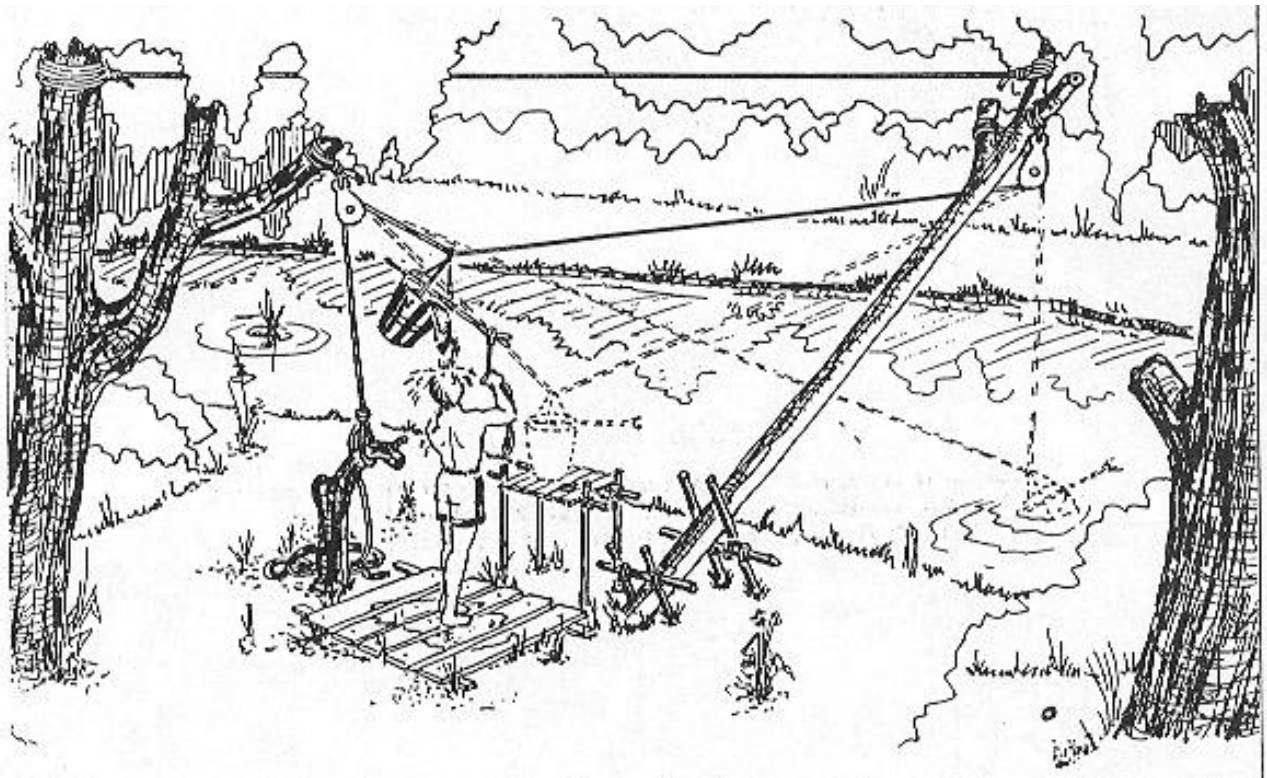

CAMPISMO ILUSTRADO



Un cubo y unos amarres en la rama de un árbol, son suficientes para construir una ducha de campamento.

Si acomodas a tu manera un recipiente o bote vacío de conservas agujereado como regadera, en el punta exacto donde se vierte el agua del cubo, te dará más rendimiento en el líquido y mejor distribución a tu cuerpo

CAMPISMO ILUSTRADO

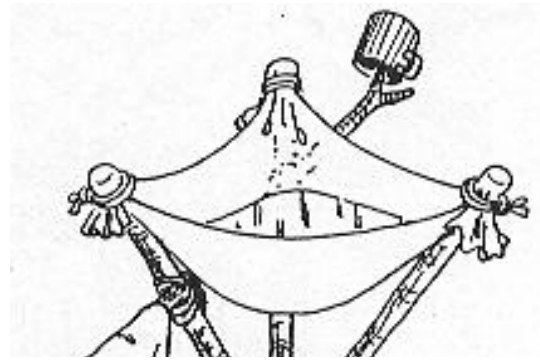
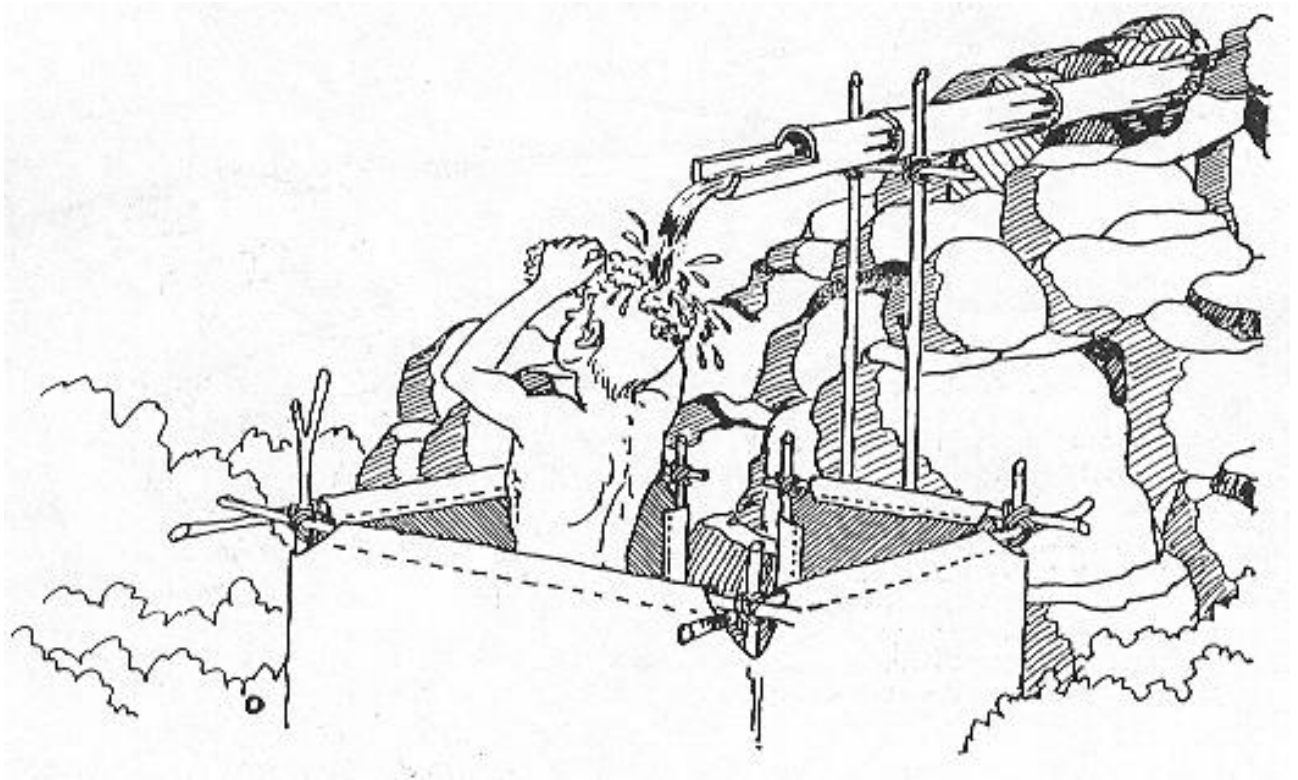

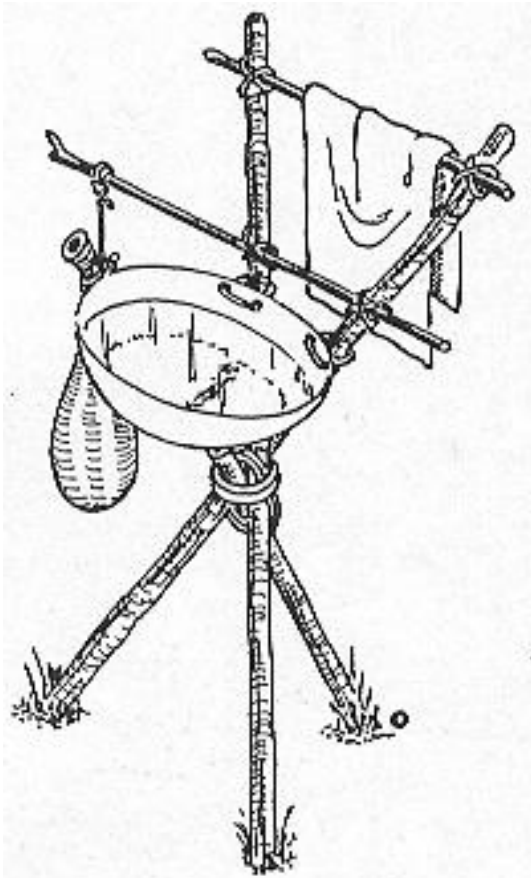

Lavamanos

Lávate las manos con agua limpia, asegúrate de que la palangana o recipiente en que se almacena el líquido, esté aseado. Con el contenido de una taza de agua puedes lavarte las manos: mójalas, frótalas con jabón, enjuágatelas y sécalas, si no tienes toalla, sacúdelas para que se sequen solas. Mantén cortas y limpias las unas de los dedos, para no acarrear en ellas gérmenes que contaminen.

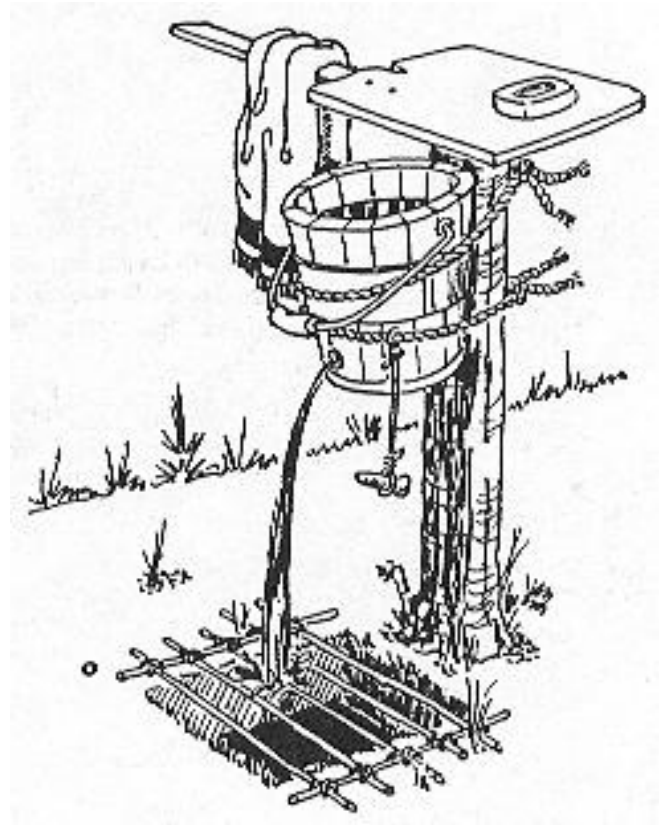

CAMPISMO ILUSTRADO

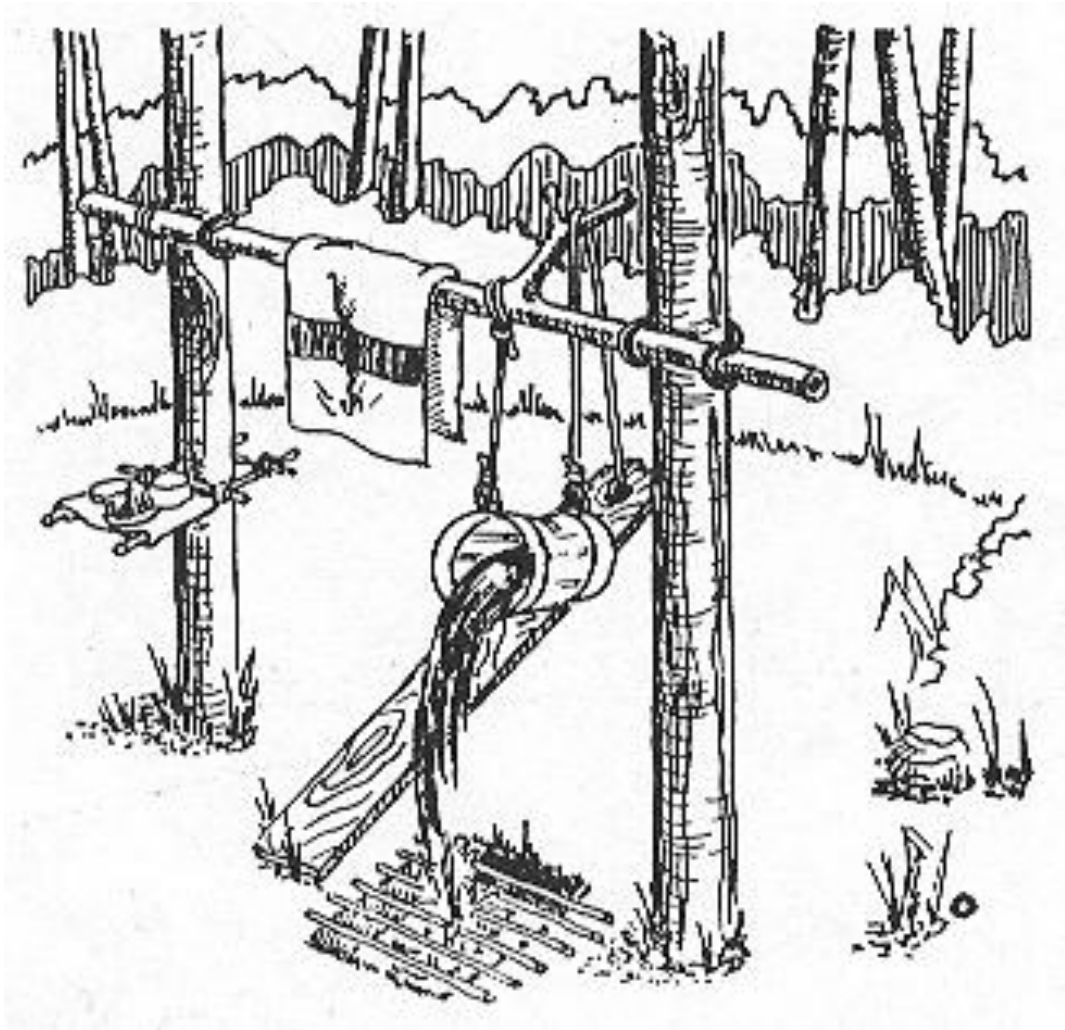

El aseo y el hábito de mantener una limpieza escrupulosa tiende a emplear los recursos que se tengan a la mano y da la pauta de poner en relieve la trascendencia de la higiene general en todo campamento.

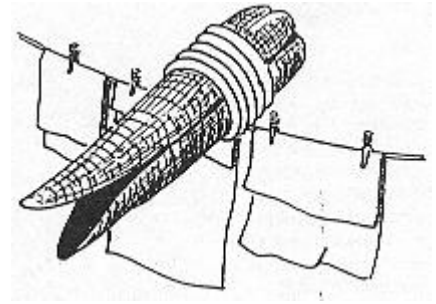
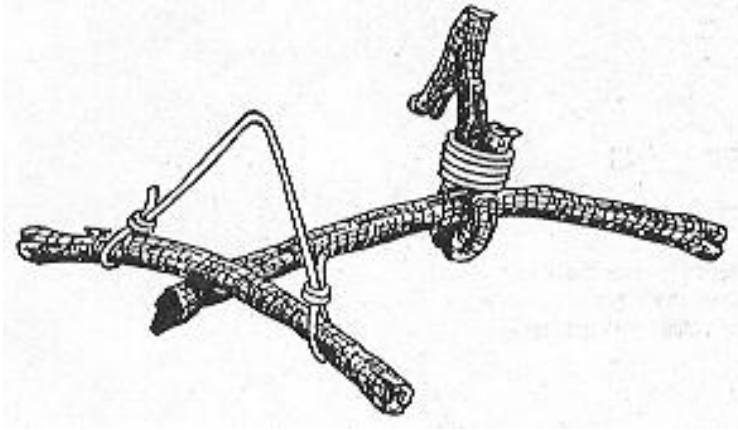

Ganchos para ropa

Siempre que se mojen nuestras prendas de vestir, hay que aprovechar la primera oportunidad para quitámoslas y ponerlas a secar. En tiempos de calor no se debe permanecer con la ropa mojada de sudor, pues es peligroso un enfriamiento. Conviene cargar con una muda extra para cambiámosla.

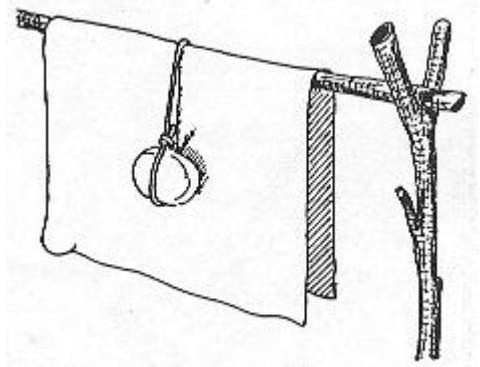
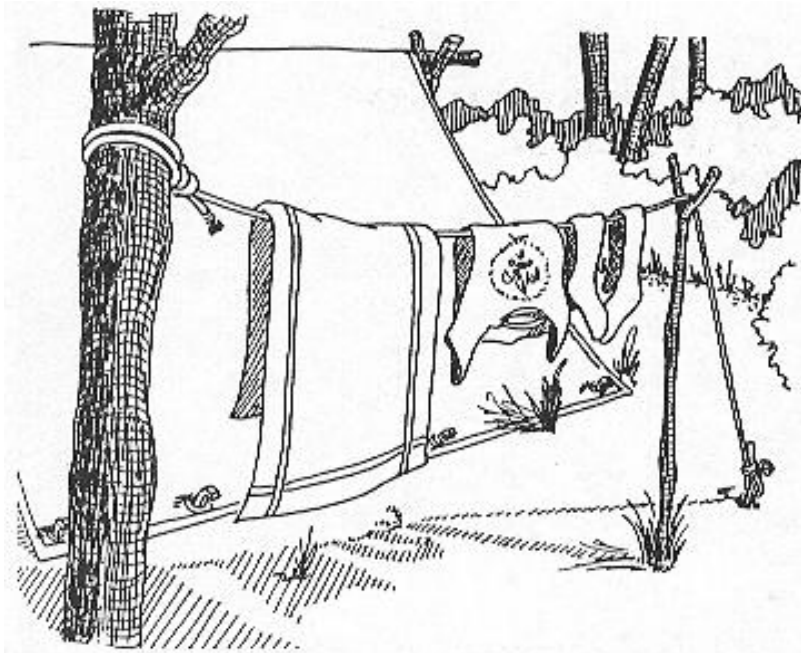

Toallas

Las toallas son personales, cuélgalas en lugares aparte, consérvalas limpias y, cuando el tiempo lo permita, sécalas al sol.

CAMPISMO ILUSTRADO

Muchas veces, en excursiones y campamentos, se mojan nuestras ropas y no es conveniente exponerse a un resfrío, por permanecer con ellas hasta que se secan solas. En el centro de una jaula en forma de panal, se coloca un fuego de brazas o ascuas, se cuelgan alrededor las ropas húmedas y pronto estarán secas.

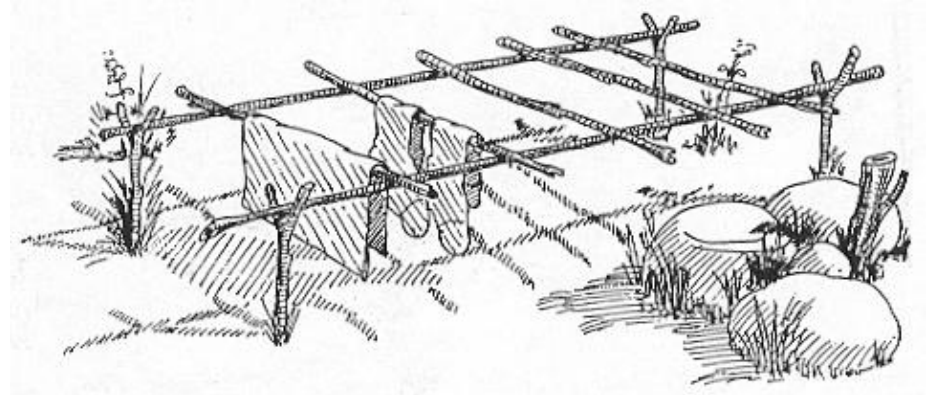

En las mañanas de campamento se orea y se tiende a secar el saco de dormir, las mantas o ropa húmeda por el rocío de la madrugada o la lluvia; un matorral, una construcción simple o aérea, son útiles para esta tarea.

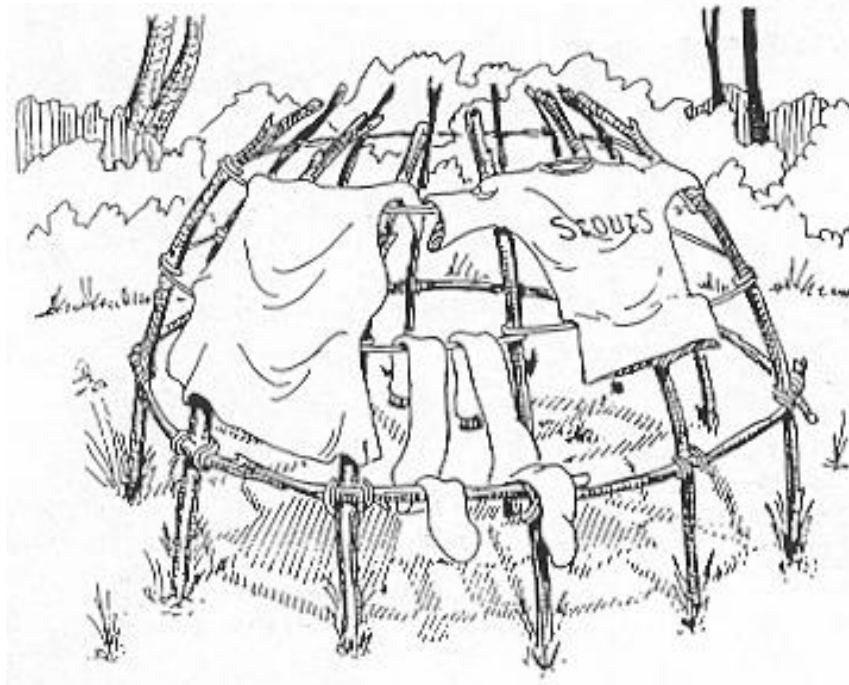
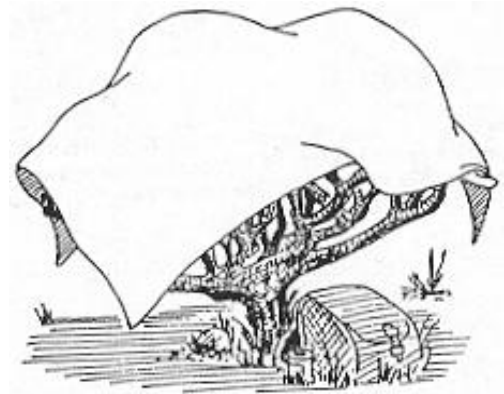

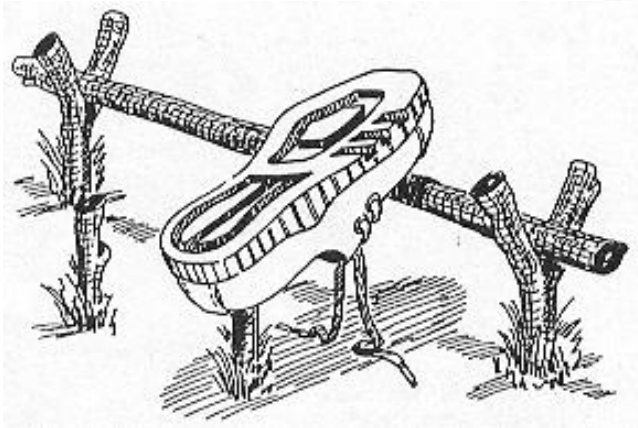
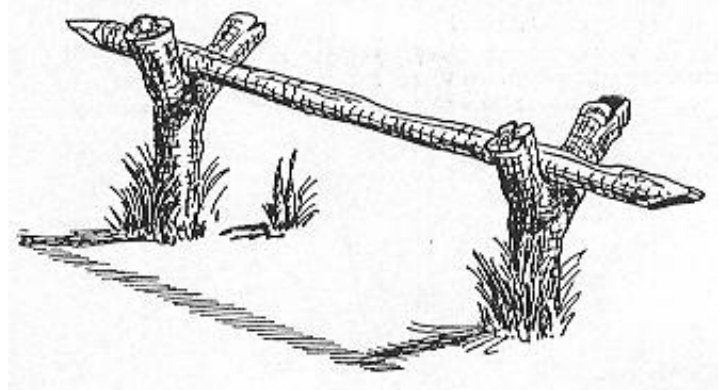
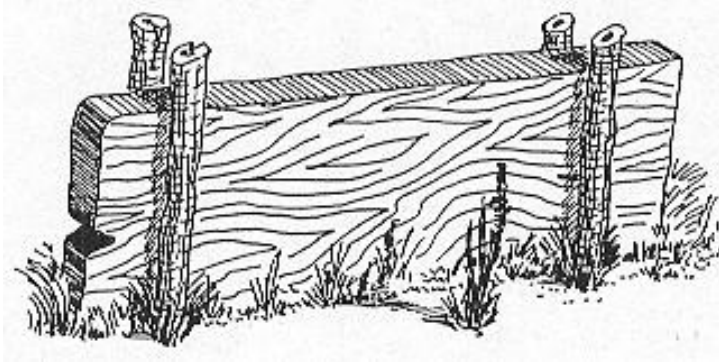

Portazapatos

Además del buen cuidado que demos a los zapatos en campamento, al calzarlos debemos sacudirlos hacia abajo, en prevención de que se haya metido una alimaña.

Un complemento para la limpieza de los zapatos es el limpia suelas, en días de lluvia es muy cómodo para quitar el lodo adherido a los zapatos.

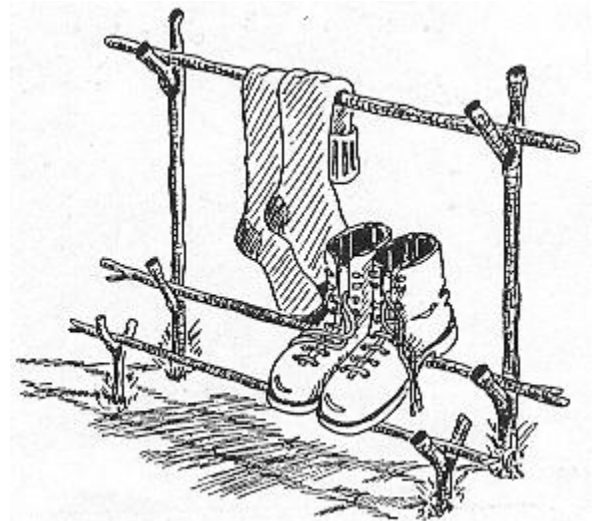

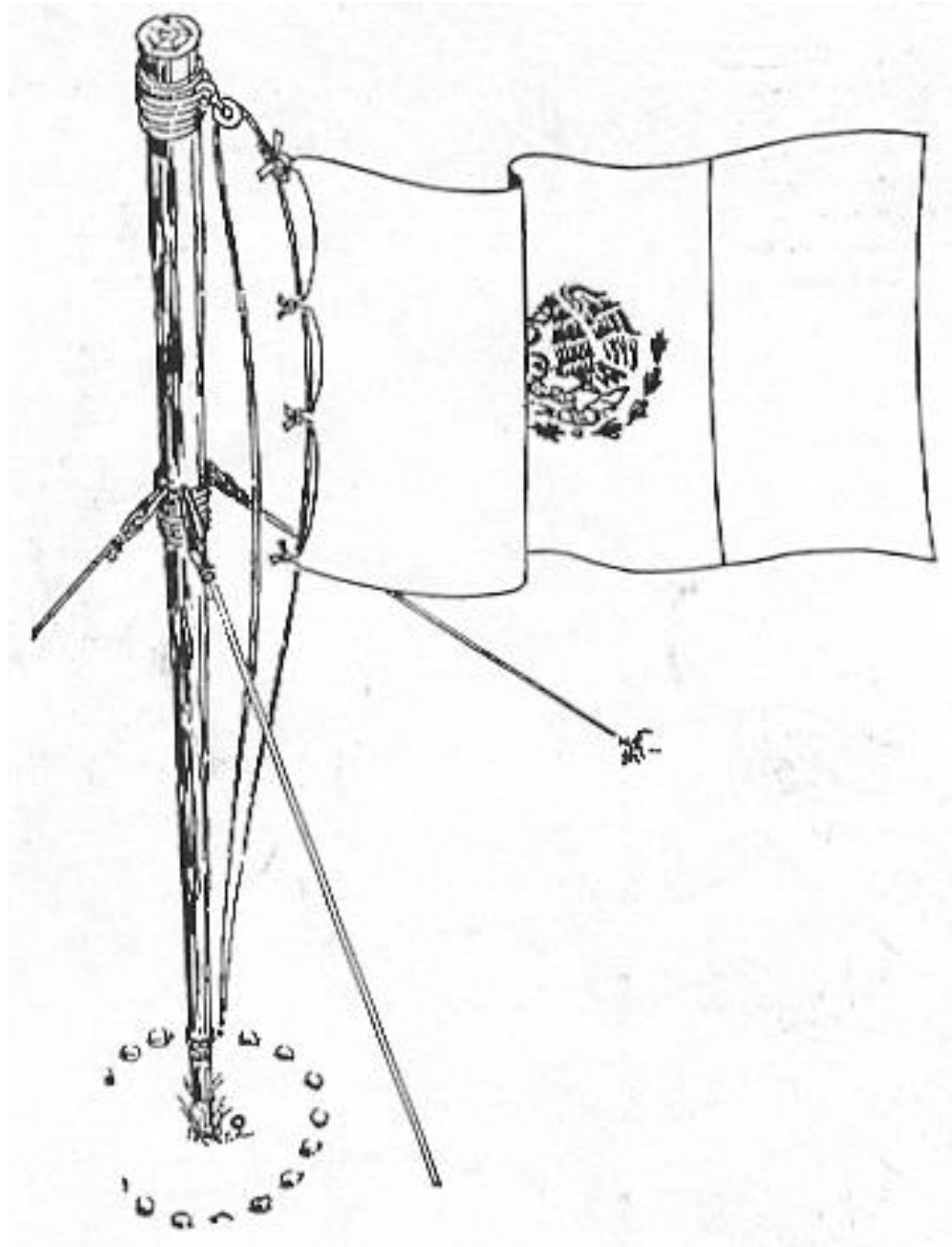

Asta Bandera

Nuestra Bandera Nacional flotando en un asta bandera, sólo ondeará de la salida del sol a la puesta del mismo, excepto en estado de guerra que permanecerá ahí siempre. Se despliega en fiestas nacionales, regionales, históricas y especiales.

Cuando note a media asta en días luctuosos, se izará rápidamente hasta el tope del asta y luego se arriará muy despacio hasta la mitad de la misma. Antes de arriar, se elevará rápidamente y luego se bajará poco a poco.

CAMPISMO ILUSTRADO

Un Banderín de Patrulla irradia una amplia unidad en favor de los jóvenes scouts que bajo un lema fraternal, dan paso a las aventuras fecundas de emoción, sorpresas, estímulo al desconocido y homenaje a las hazañas de competencia.

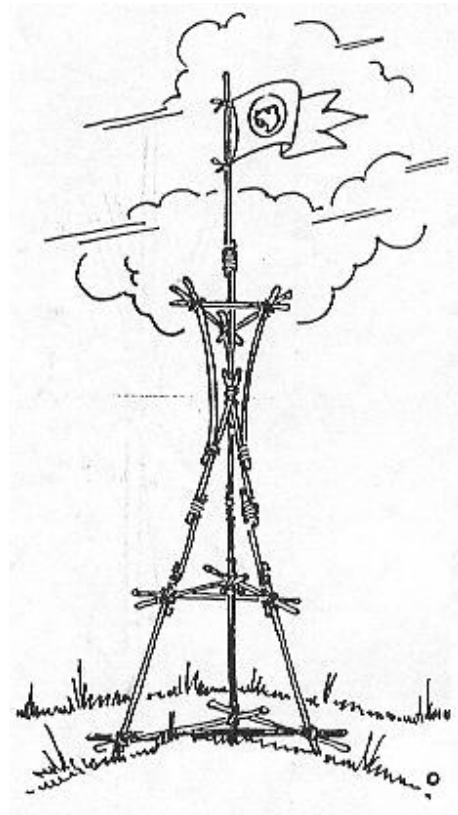

CAMPISMO ILUSTRADO

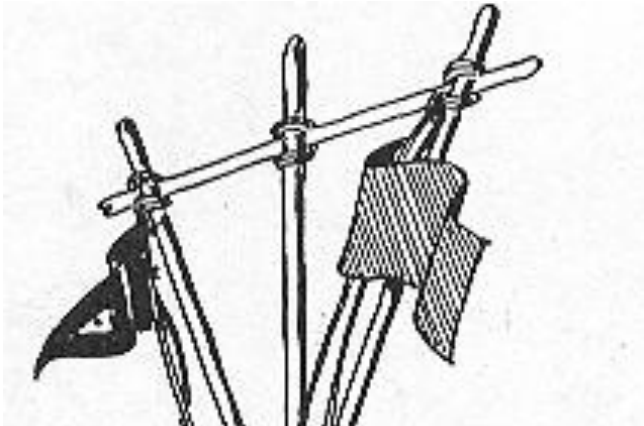
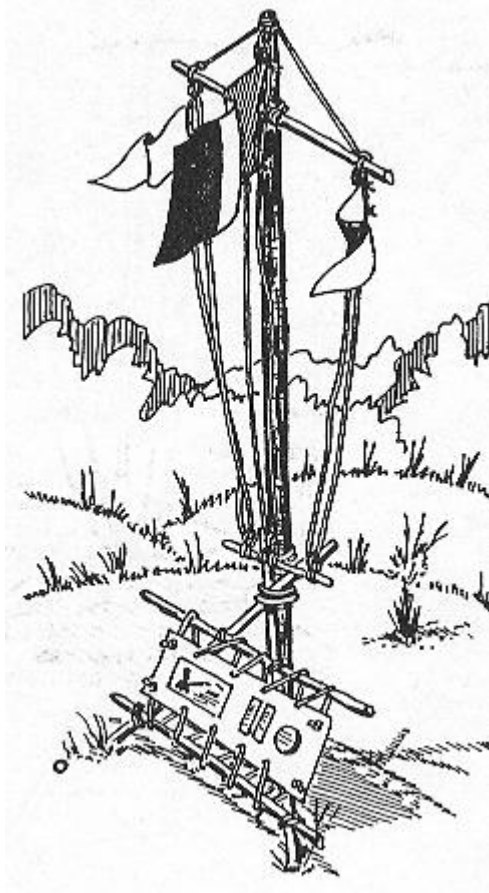

El Banderín de Patrulla que acompaña a sus scouts en todas las actividades y juegos, puede hacerse acompañar en un asta banderas, de los gallardetes obtenidos en competencias que han hecho vibrar de emoción y entusiasmo la contienda.

CAMPISMO ILUSTRADO

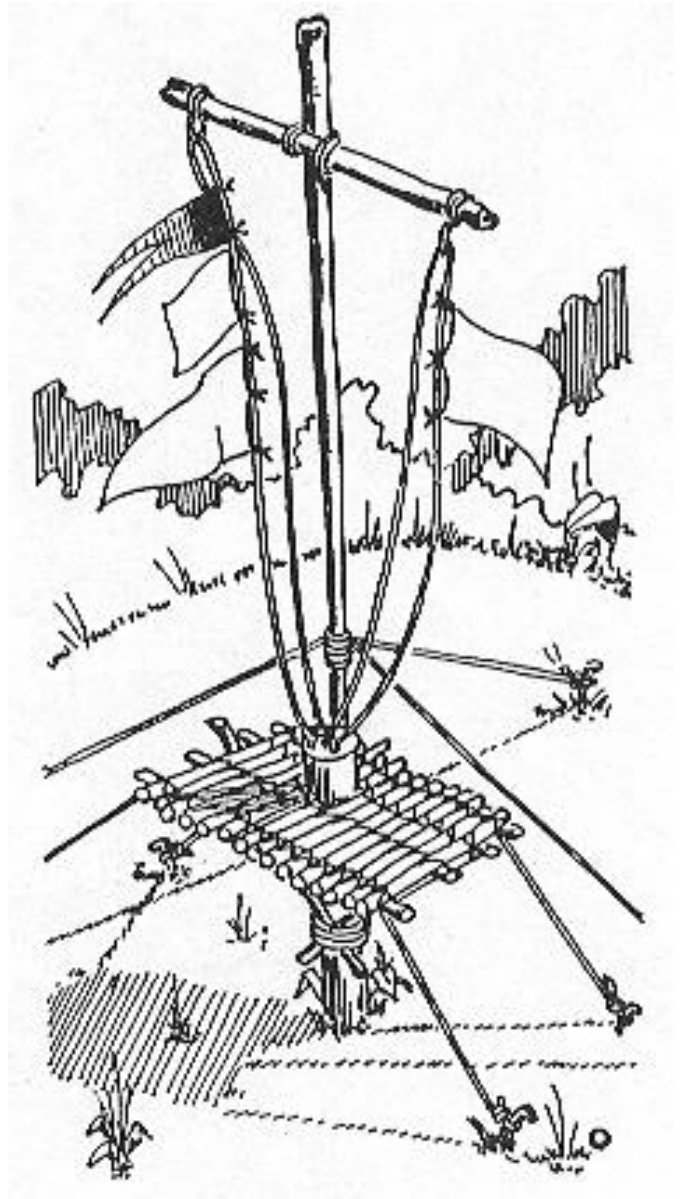

CAMPISMO ILUSTRADO

No se puede prescindir de un Asta Bandera en todo campamento scout, para tener la oportunidad de rendir tributo a la Bandera Nacional que representa a la patria, simboliza los ideales, las tradiciones, al progreso artístico, su folklore, su ciencia y hace presente a los héroes que con su esfuerzo conformaron la Nación.

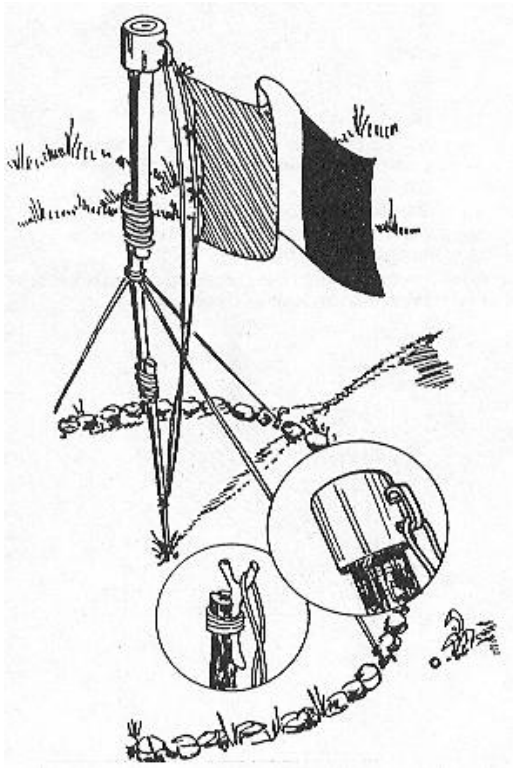
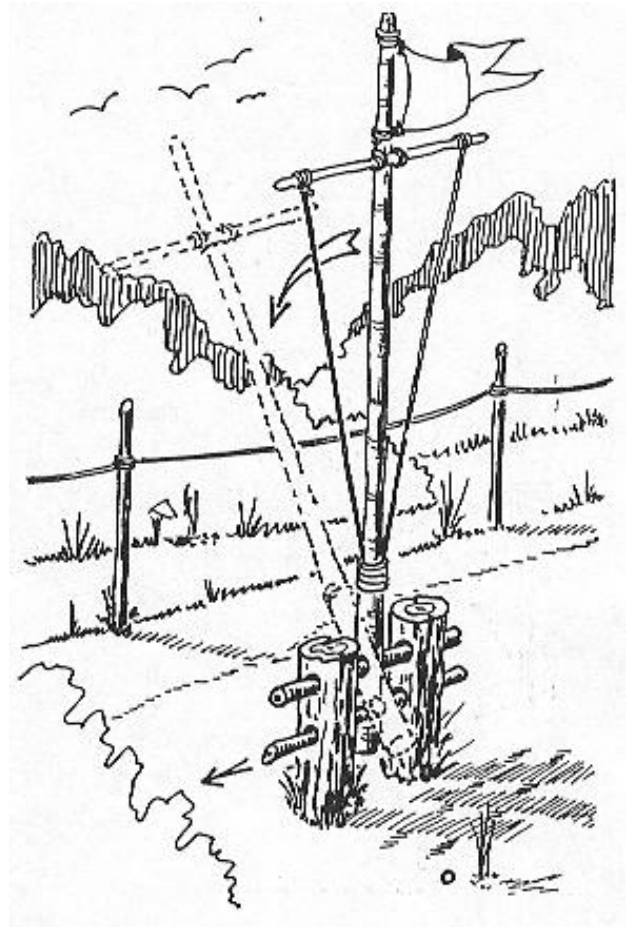

CAMPISMO ILUSTRADO

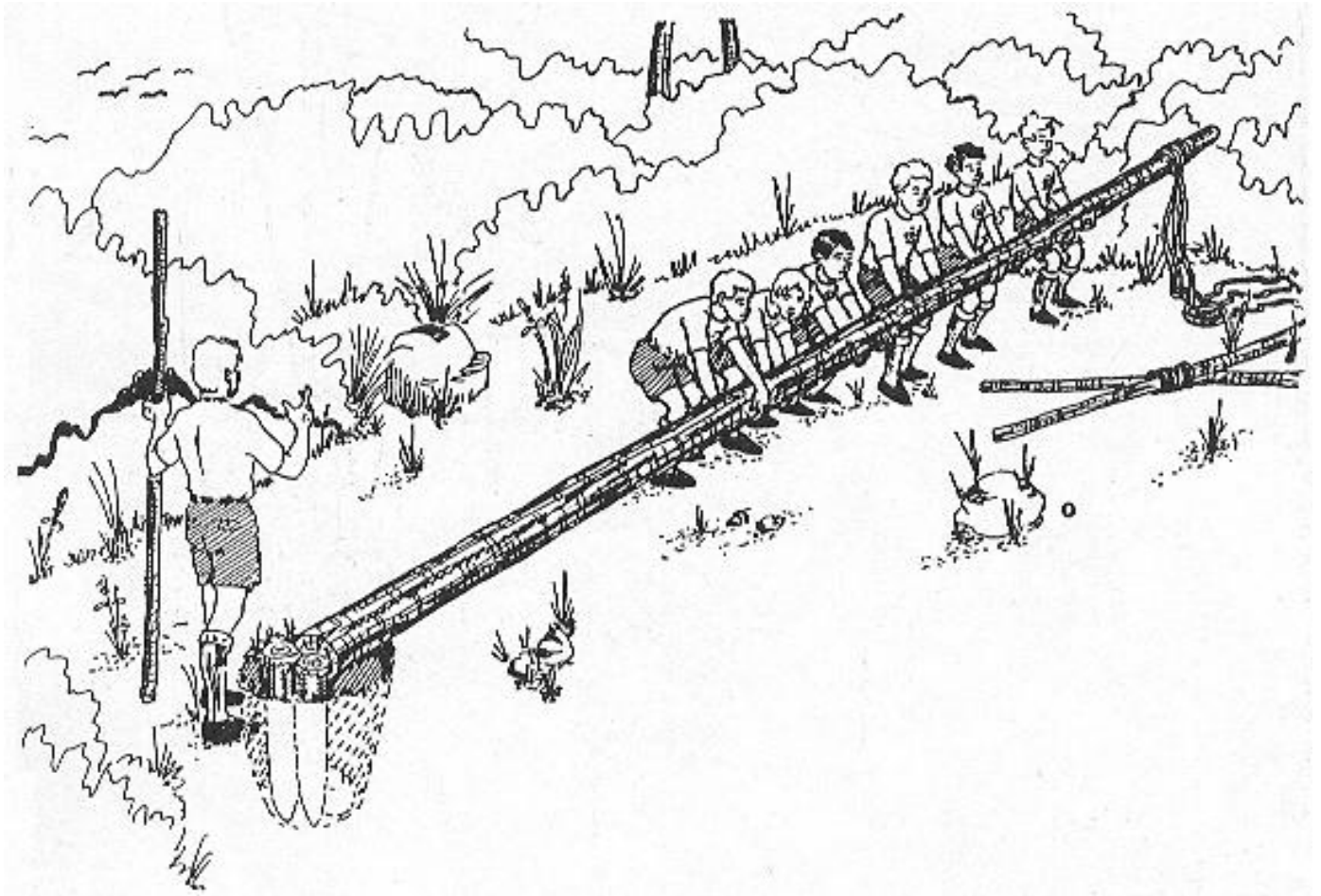

La coordinación de un equipo de muchachos permite levantar con facilidad un asta bandera larga o un poste pesado. El dirigente da una orden para cada movimiento, que se ejecuta de acuerdo al lugar y nunca se deja nada al azar que pueda lesionar los músculos de los Integrantes.

Haciendo cada muchacho su asignación planeada y precisa, da la oportunidad de hacer un trabajo colectivo, estableciendo valores Individuales.

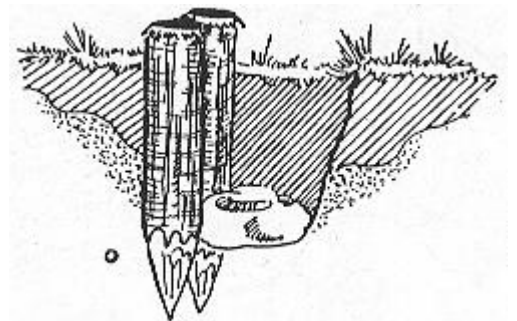

CAMPISMO ILUSTRADO

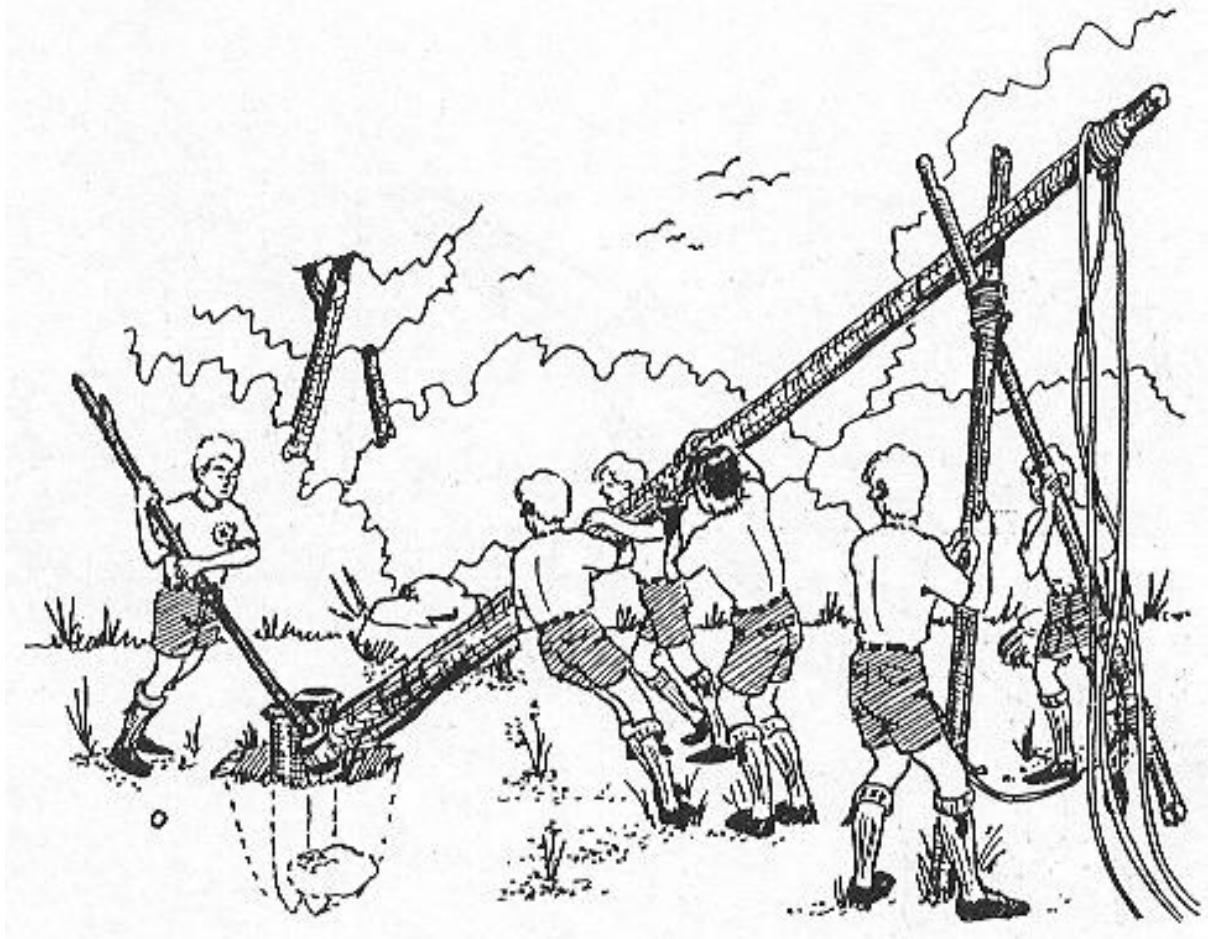

El valor moral y técnico está en función del esfuerzo, trabajo y resultado de cada uno de los scouts, en cuanto que este es la célula de una patrulla.

CAMPISMO ILUSTRADO

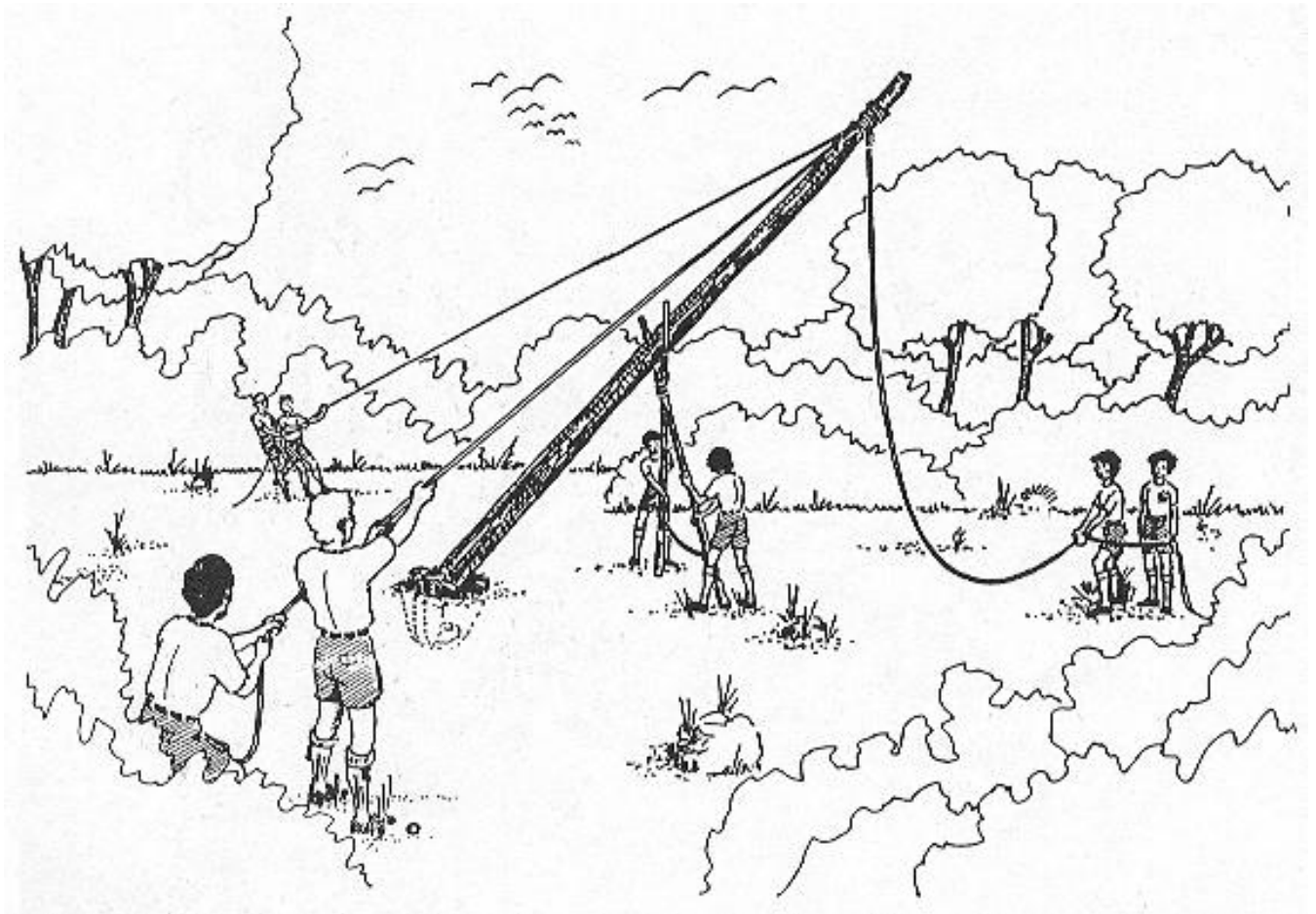
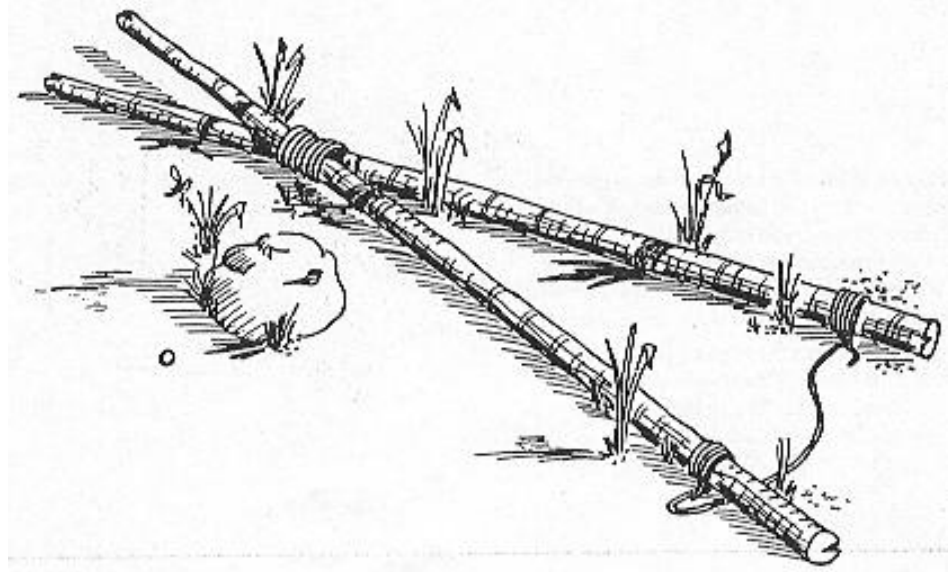

CAMPISMO ILUSTRADO

El scout no es un individuo aislado, forma parte del concurso en un medio de formación. Los esfuerzos que el Escultismo pide en materia de disciplina exterior, son poca cosa en comparación de aquellos que exige en el campo espiritual; sin excluir criterio de orden, de rapidez, de hábitos y de corrección en la actitud. La disciplina es obra del dirigente, pero también la actitud espontánea de nuestros muchachos como testimonio de confianza hacia sus jefes.

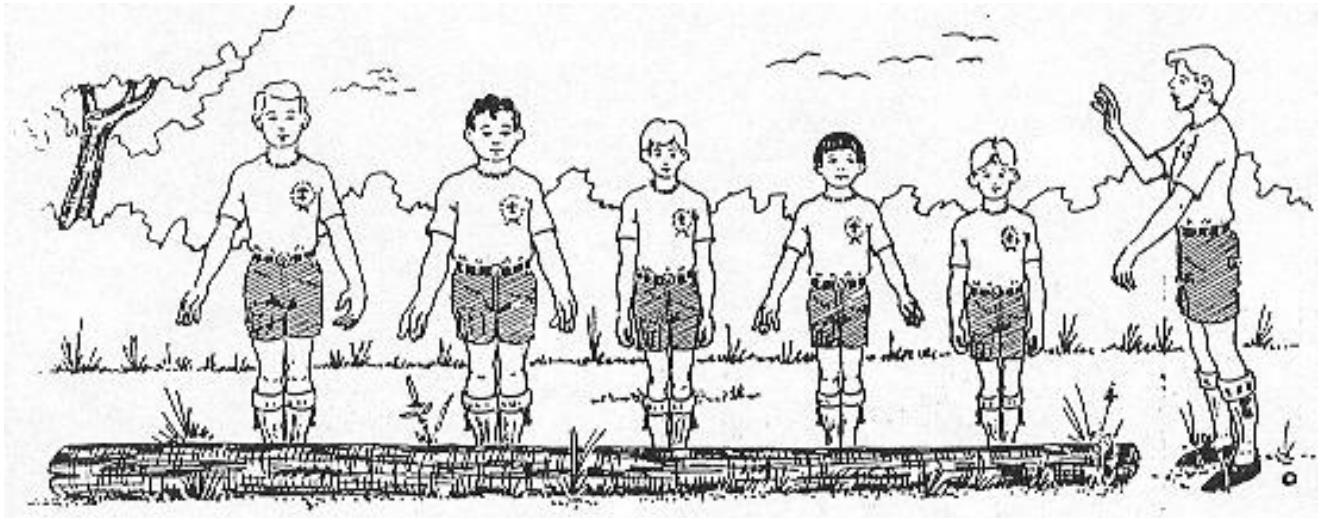
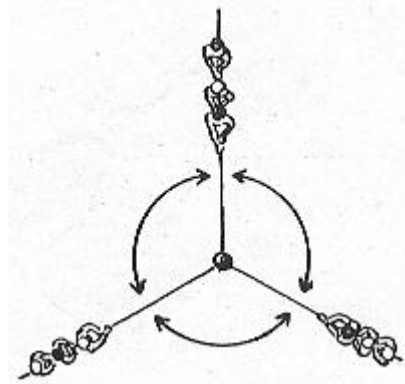

A una palabra y todos a la vez; toman el tronco con las manos, lo suben al pecho, luego al hombro, lo transportan, lo bajan a la altura del pecho y se suelta.

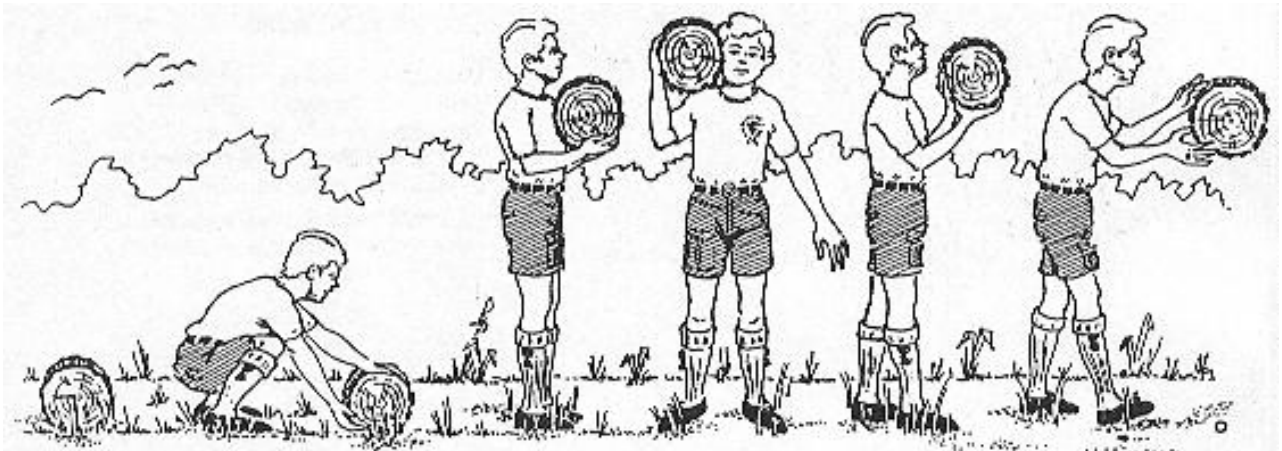

CAMPISMO ILUSTRADO

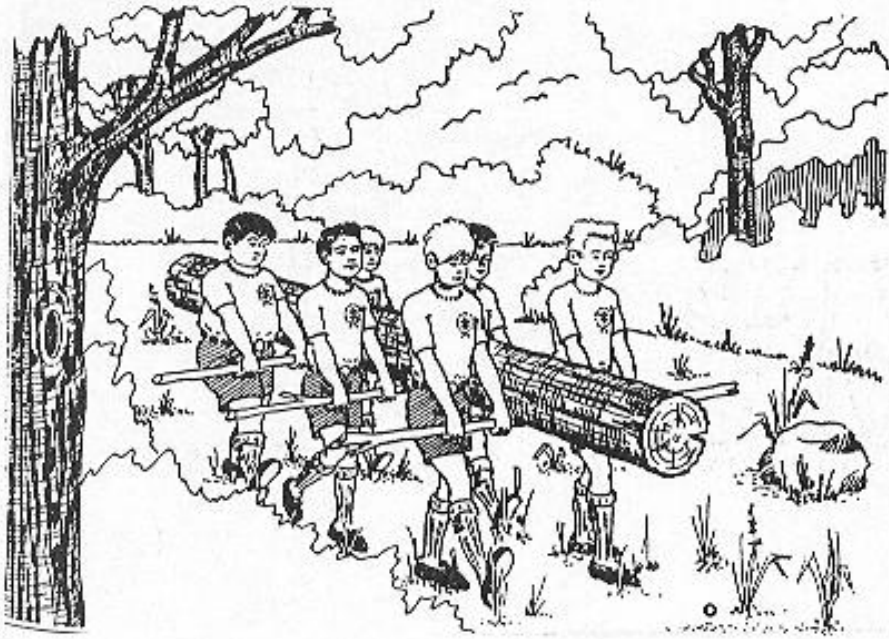

Aunque la instrucción se ha de dar individualmente, porque da formación personal, emulando: valor moral, vigor físico y conocimientos técnicos; las actividades son colectivas, encaminadas a la formación completa del muchacho, con el desenvolvimiento armonioso de todas sus facultades.

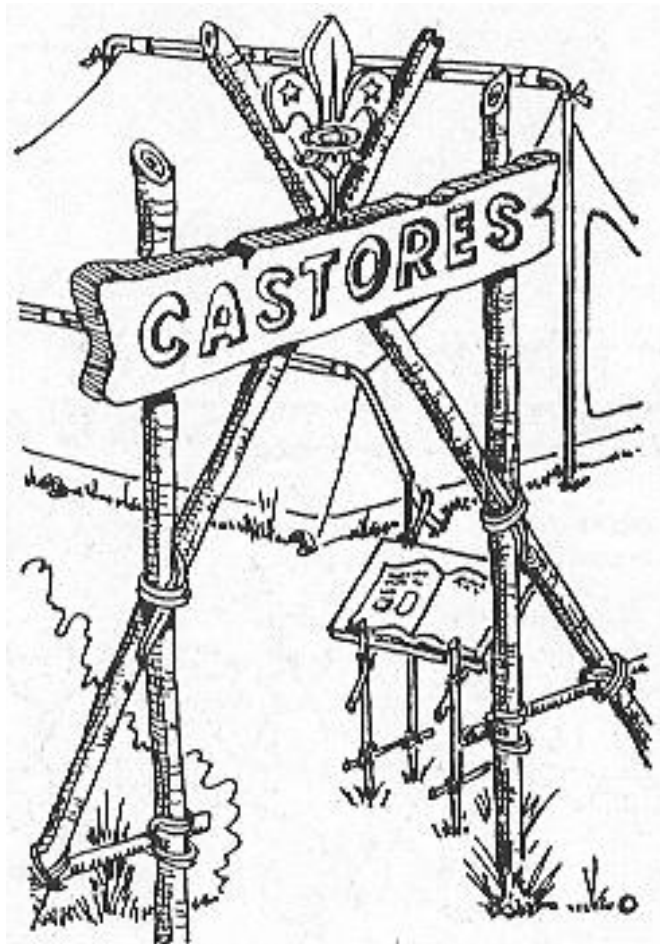

Cercas y portadas

Una cerca sugiere límites y privacidad en el campamento. Es más fácil localizar los materiales y utensilios de nuestro uso, evita la invasión de extraños o de animales y forma parte del orden de nuestro equipo. La entrada puede ser una portada adornada con elementos naturales, con fácil acceso y un toque de buen gusto.

CAMPISMO ILUSTRADO

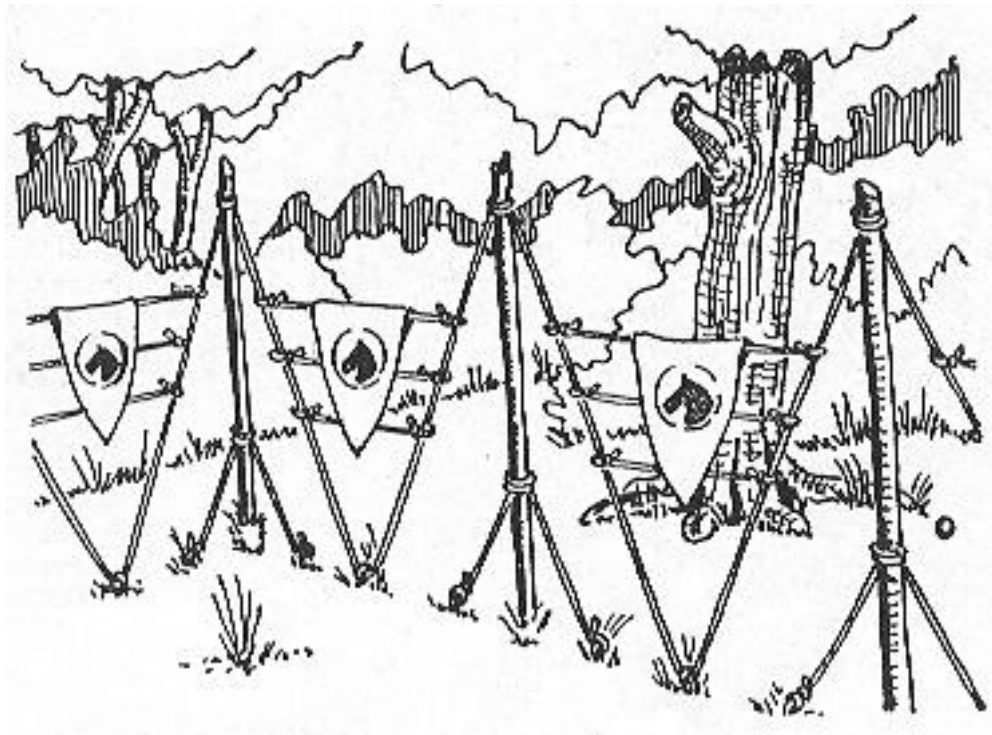

CAMPISMO ILUSTRADO



CAMPISMO ILUSTRADO

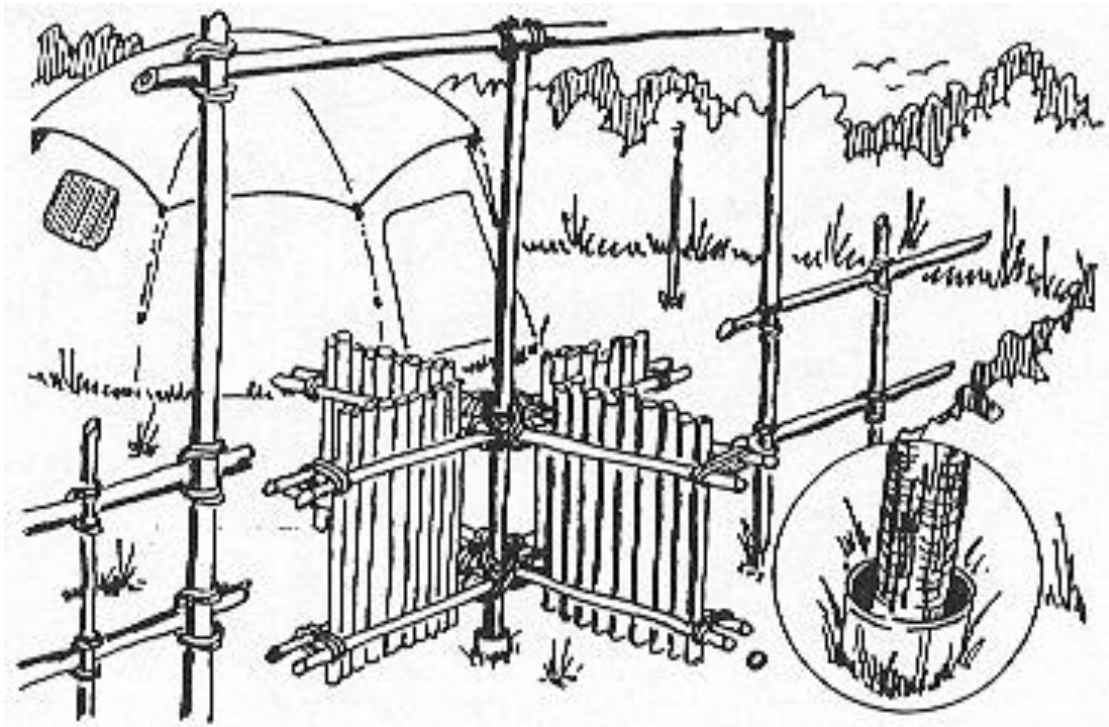

Creada la necesidad de hacer construcciones en campamento, brota del muchacho el espíritu inventiva y constructivo que lleva dentro de sí, sorprendiendo a propios y a extraños. Es la pauta de la auto educación porque da formación y proporciona un caudal de satisfacciones.

CAMPISMO ILUSTRADO

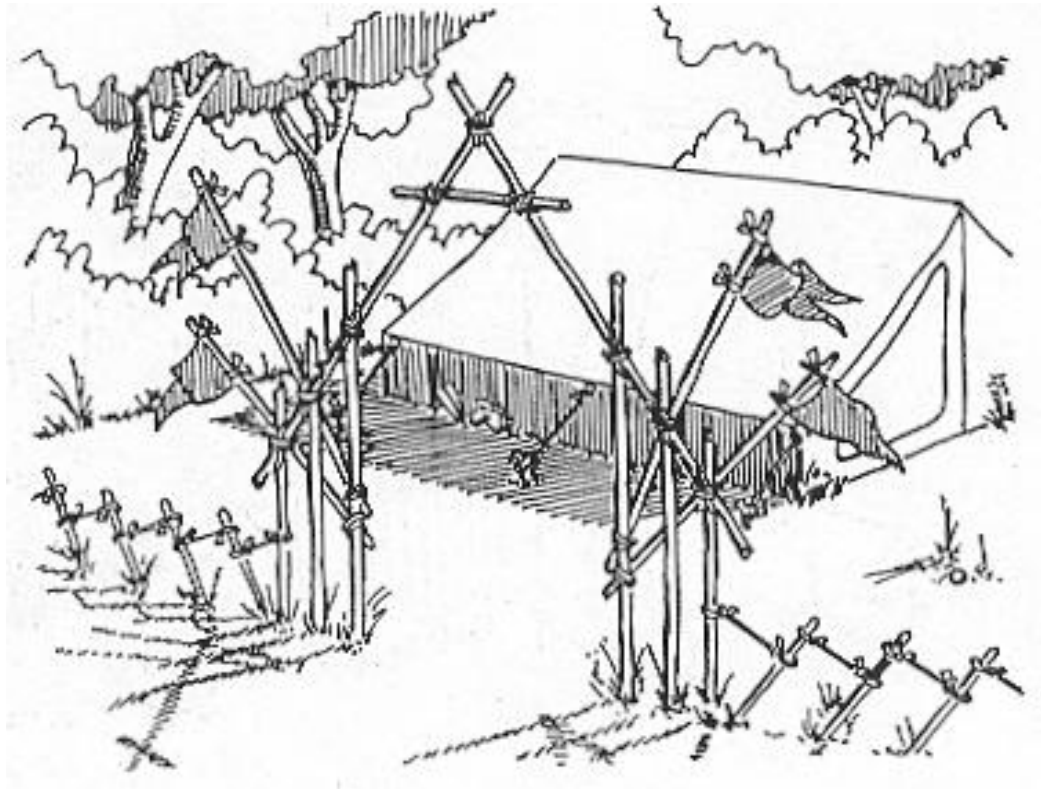
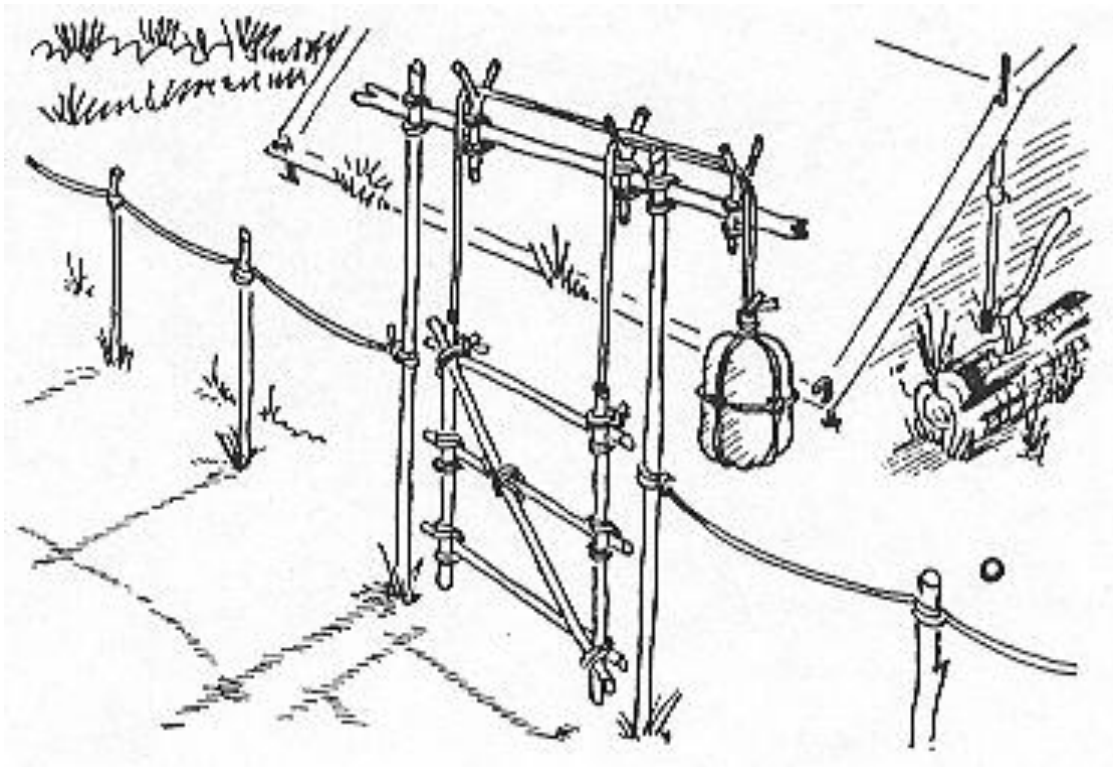

El orden, el buen gusto y la estética en el arte de acampar se logra y se refina con la práctica, la satisfacción por consecuencia conduce a un hábito.

CAMPISMO ILUSTRADO

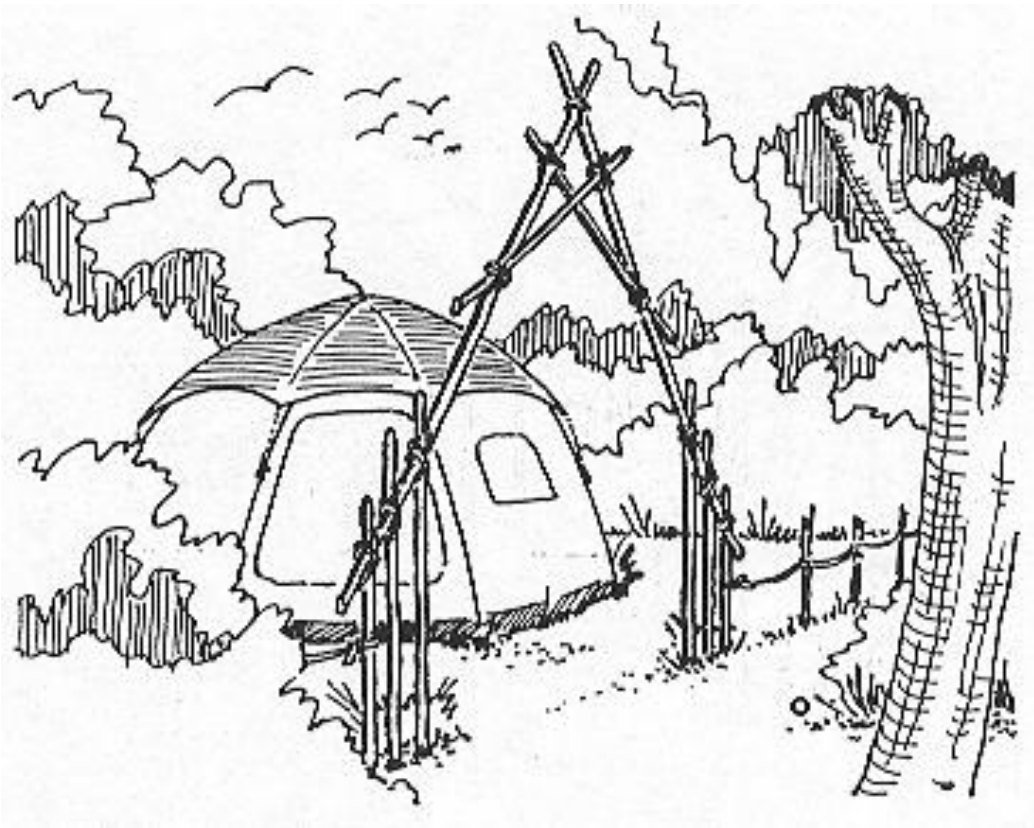
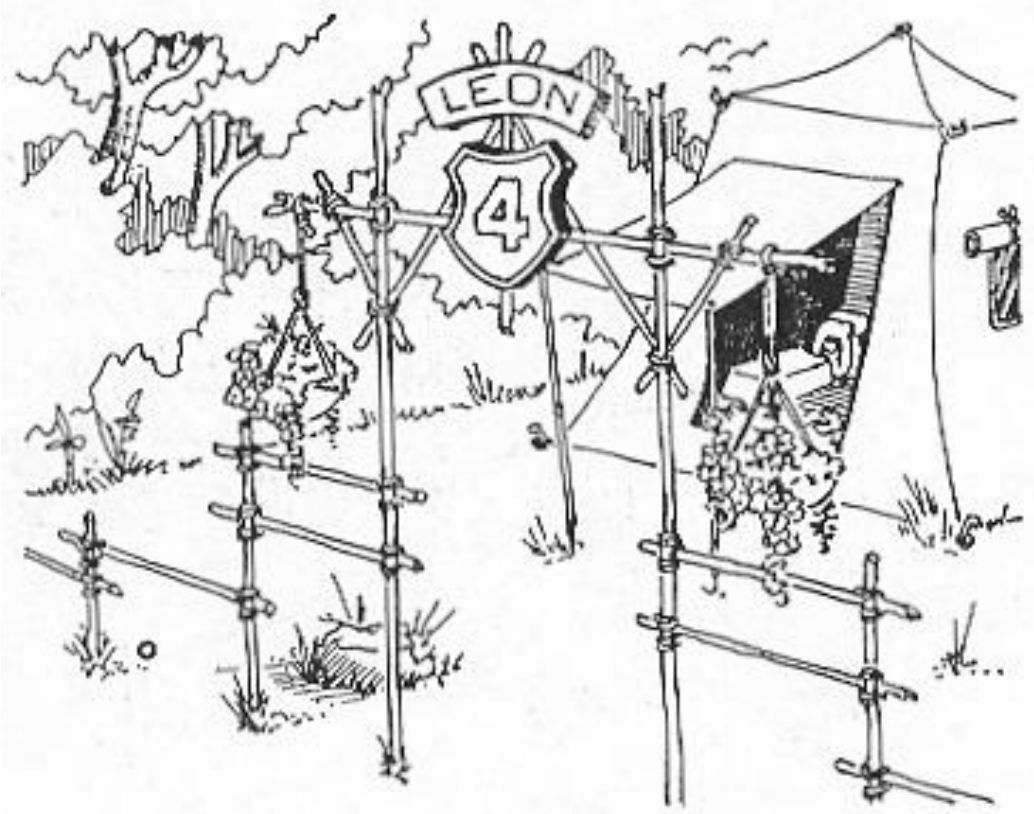

CAMPISMO ILUSTRADO

Tener un buen campamento es: hacerlo con la mejor voluntad que puedas, en cualquier lugar donde te encuentres, y con los elementos y materiales que estén a tu alcance.

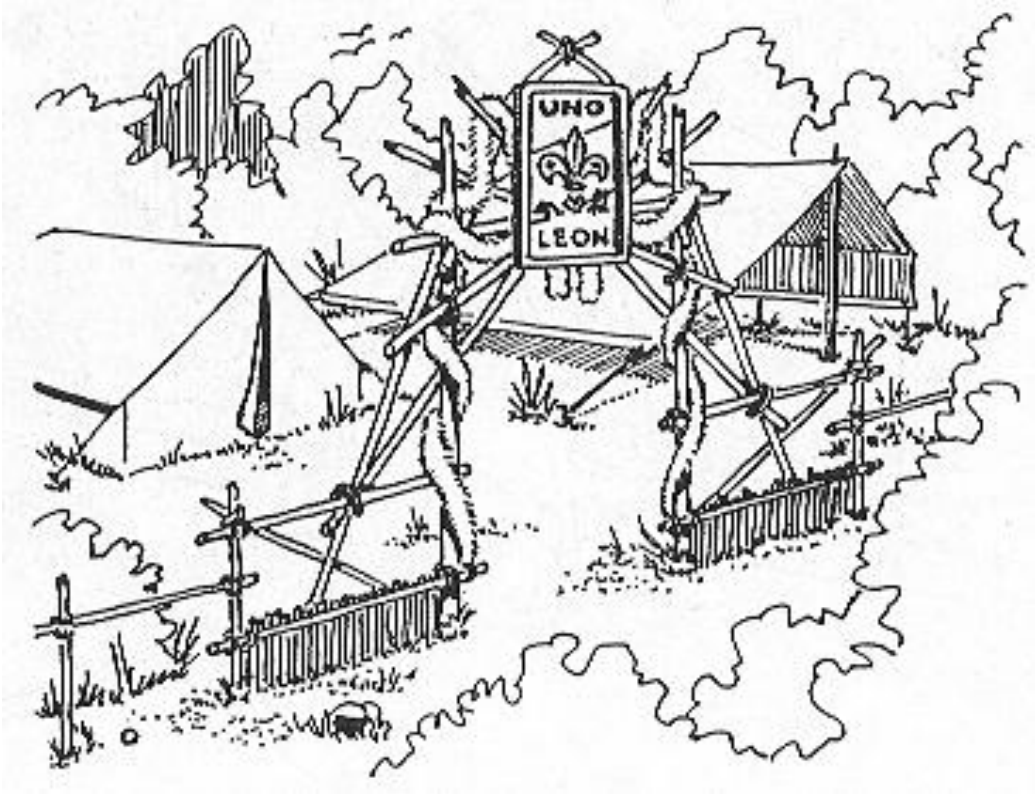

CAMPISMO ILUSTRADO

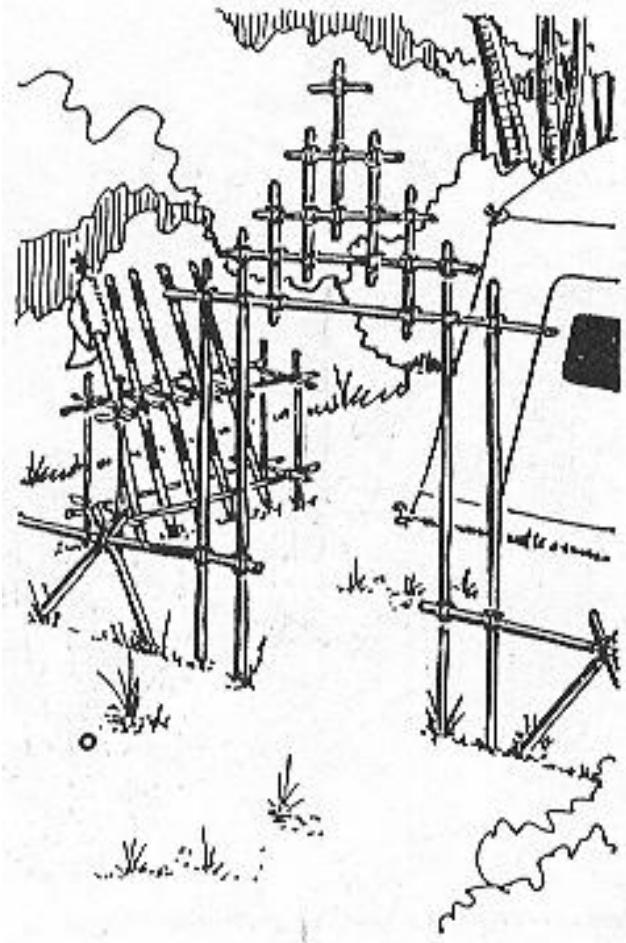

De igual forma que la pulcritud del scout confiere dignidad y respeto propio, un campamento pulcro advierte la calidad humana y la excelencia de sus ocupantes.

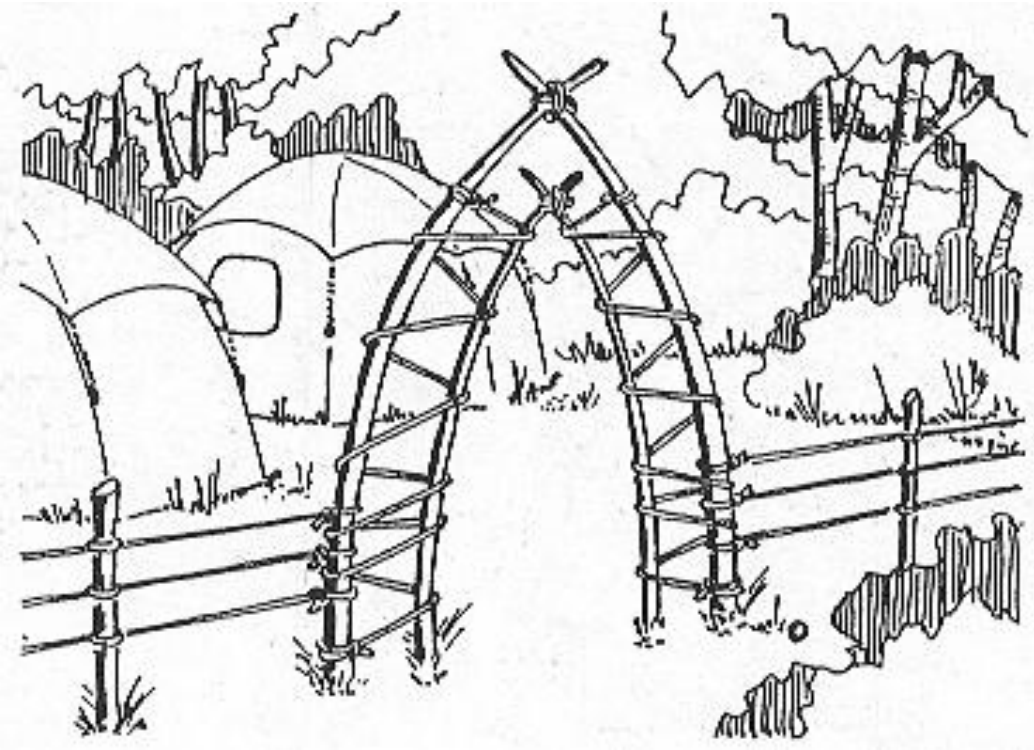

CAMPISMO ILUSTRADO

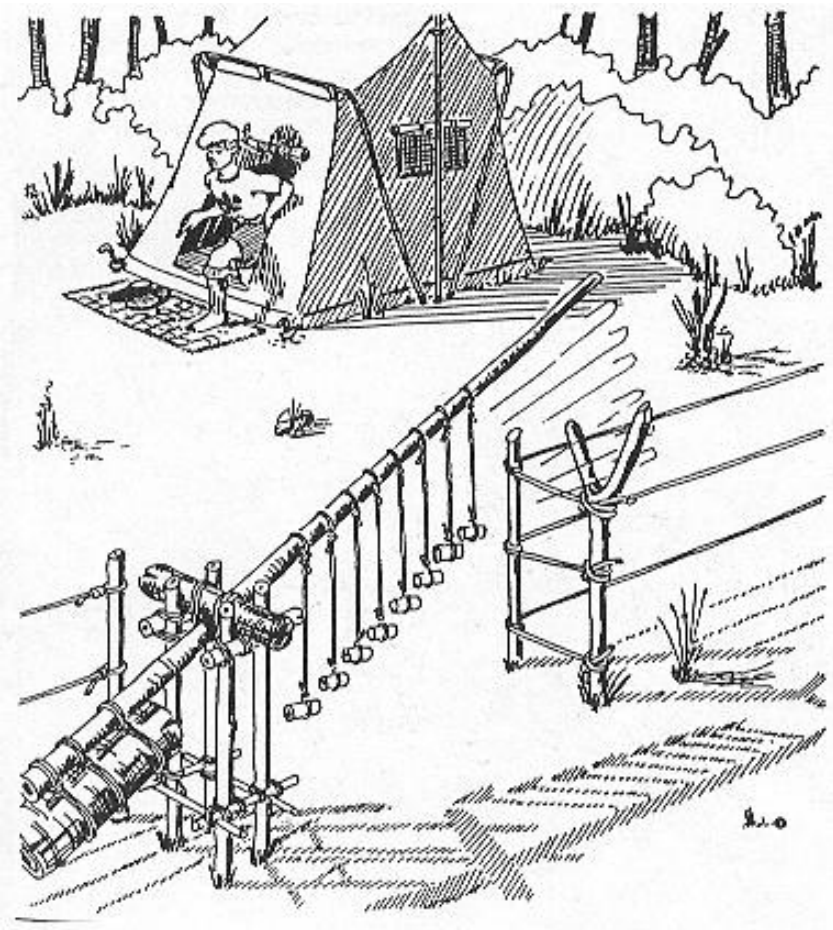
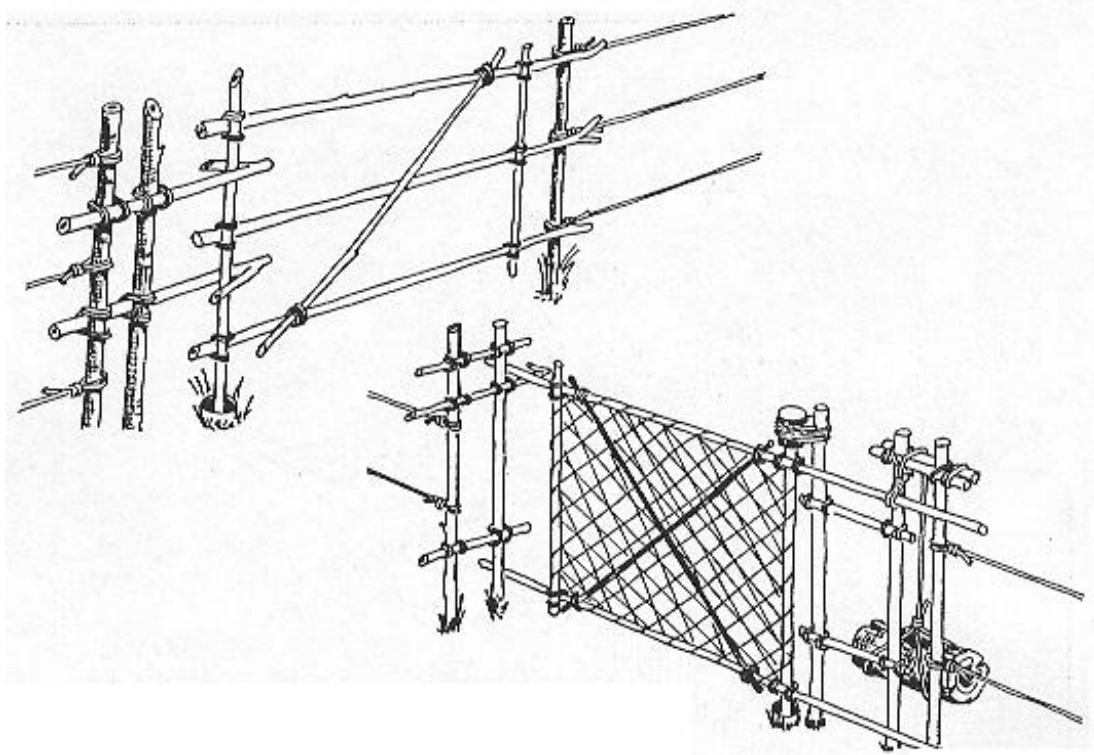

Éste es un tipo de cerca con puerta, para señalar límites de espacio por área entre Patrullas o Tropas Scouts y evitar que los animales se introduzcan en el lugar de acampado y provoquen estropicios. Antes de entrar a una tienda o carpa con piso integrado, es preciso quitarse los zapatos para evitar dañarla o introducir tierra o basura, y resulta útil un tapete o estera de paja o cañas.

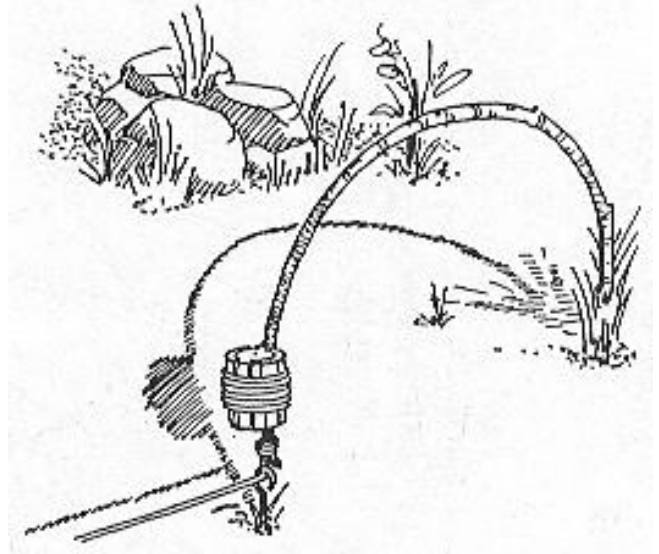
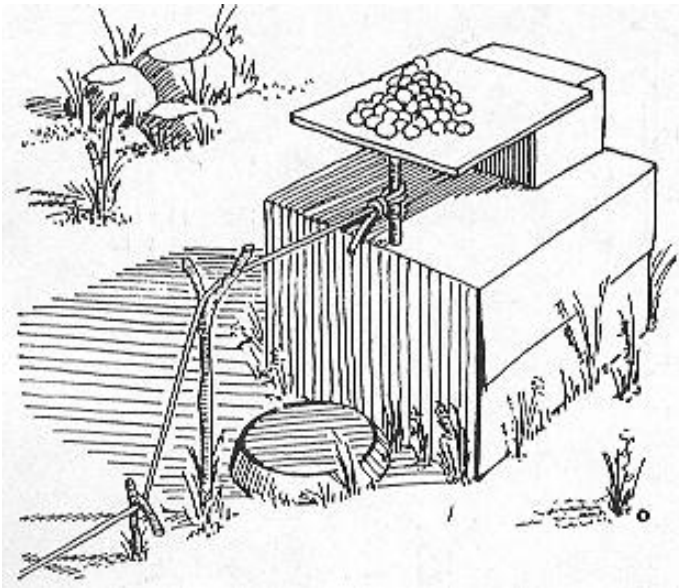

Alarmas

Con espíritu creativo y en forma sencilla, se inventan alarmas instaladas alrededor de la cerca que limita el lugar de acampado; de esta forma todo intruso que traspase los límites del cerco hará sonar la alarma, dando una alerta.

CAMPISMO ILUSTRADO

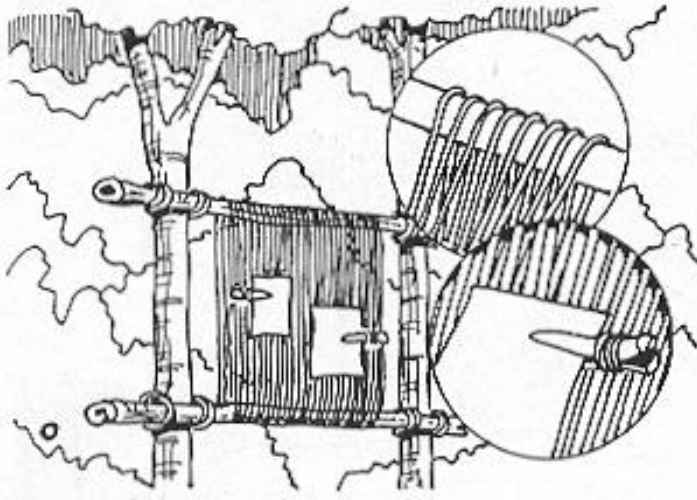
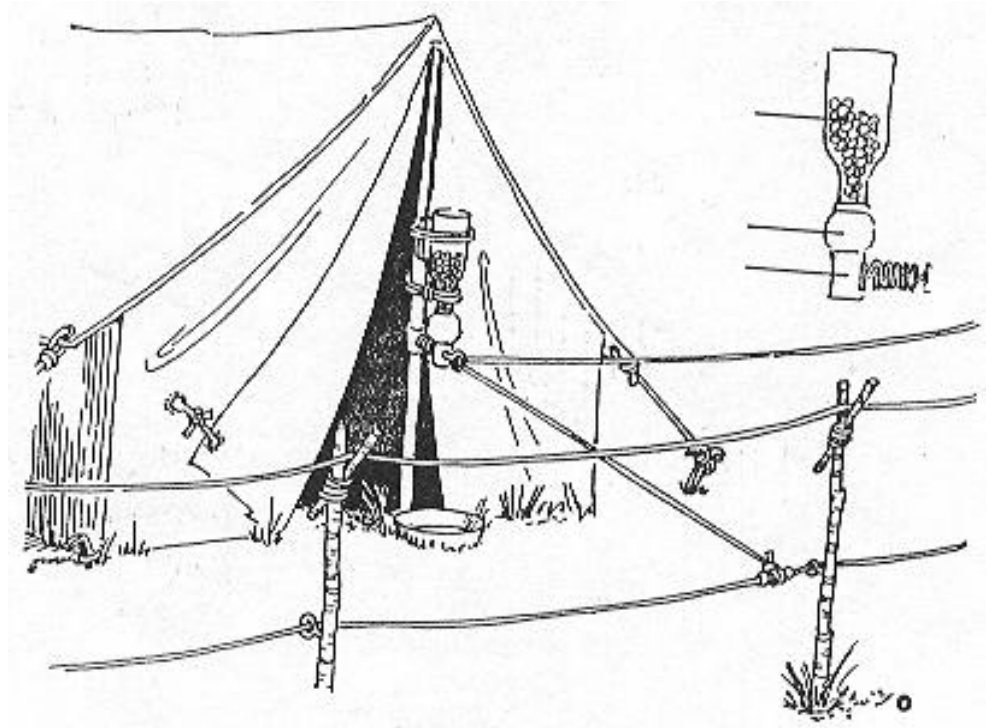

Espacio para avisos

La comunicación es fundamental como causa y efecto en la transmisión de ideas, presentación de programas, la ubicación del lugar en un mapa o la unidad de control que coordina y dirige, por esta razón siempre se destina un espacio para los avisos en un Campo Scout.

CAMPISMO ILUSTRADO

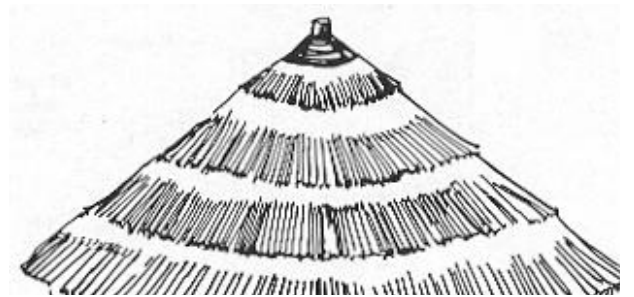
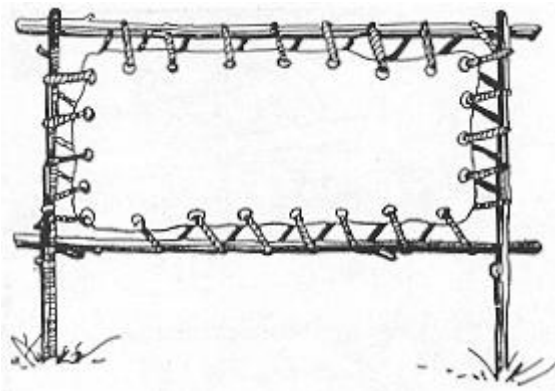
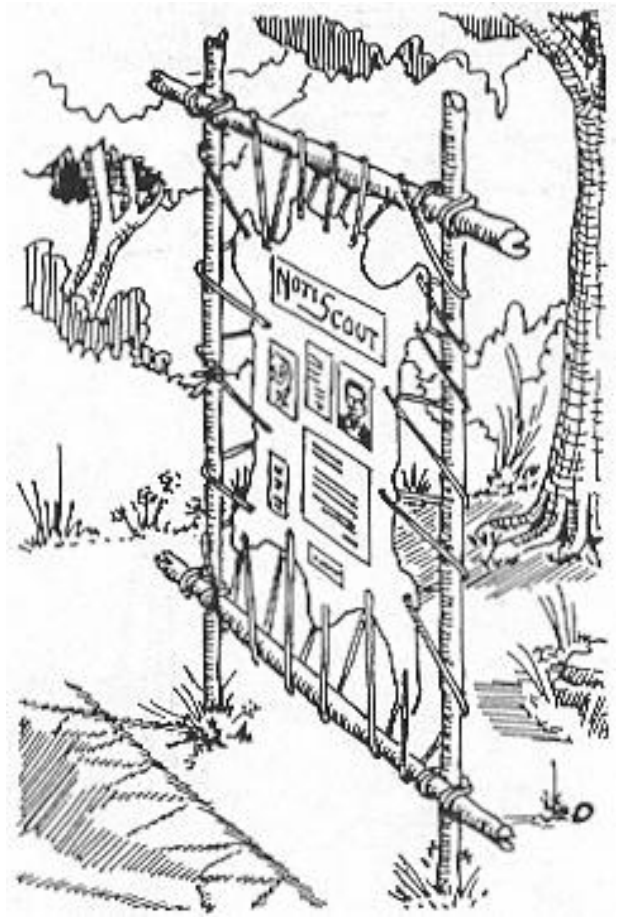
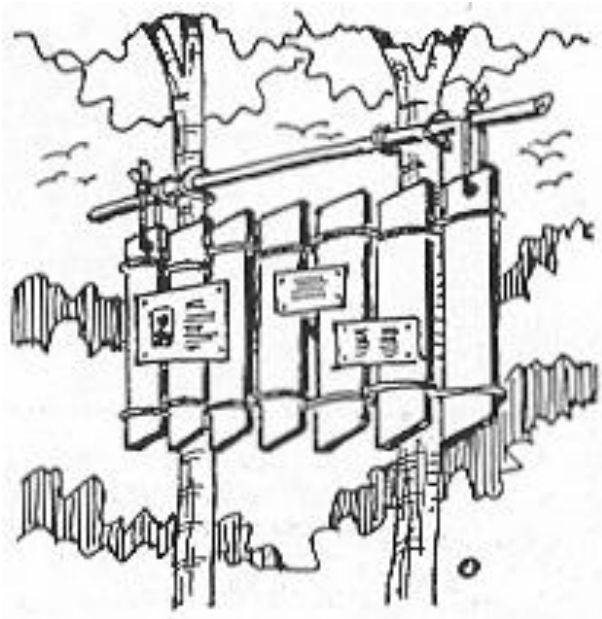

CAMPISMO ILUSTRADO

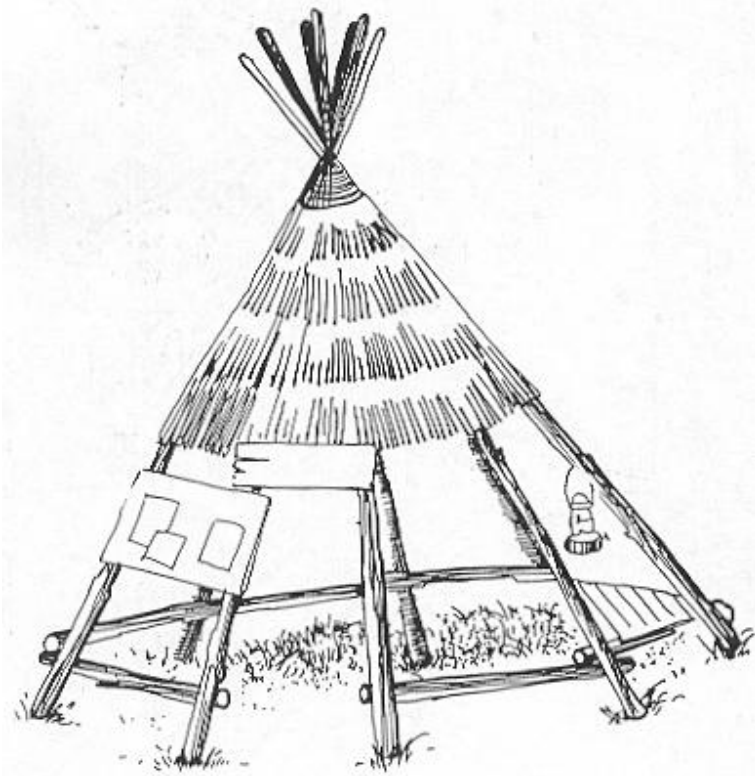

Es costumbre en los campamentos de tropas Scouts, tener un lugar para avisos, orden del día, horario, gaceta de campamento, lugar para consejo de jefes o punto de reunión general.

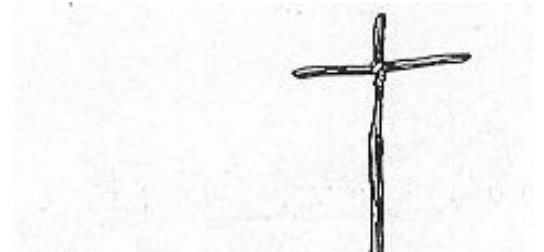
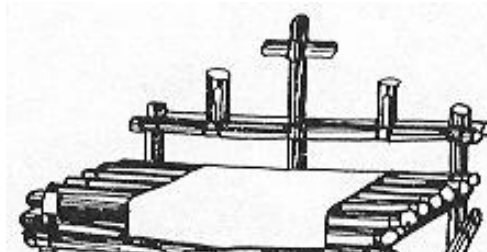



Oficios Religiosos al Aire Libre

Todo scout ha de tener una religión y cumplir con sus preceptos. La institución Scout y la nobleza de la obra humana, para que dé beneficios, debe tener aspiraciones trascendentes.

¿Qué religión ha de tener un scout?

La que tenga el muchacho, la que señale un camino factible donde el respeto sea colectivo e individual; la que dé principios éticos para un comportamiento moral.

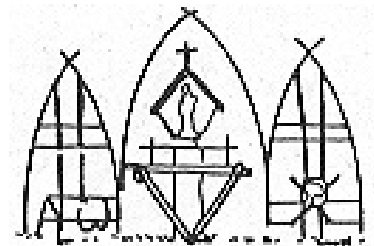
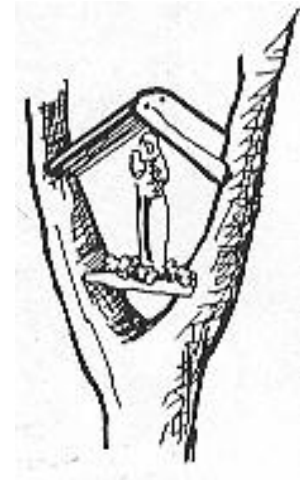

CAMPISMO ILUSTRADO

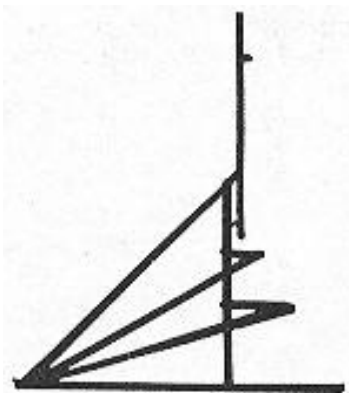
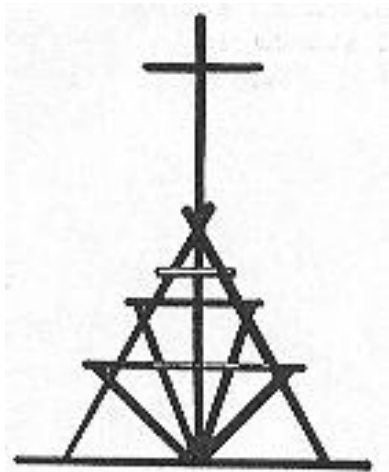
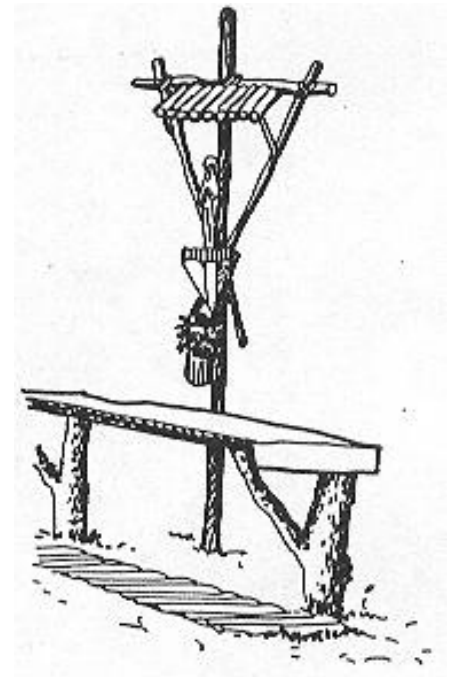
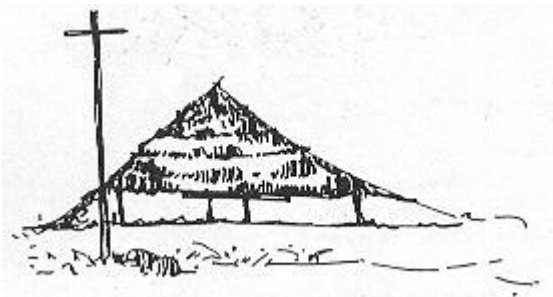
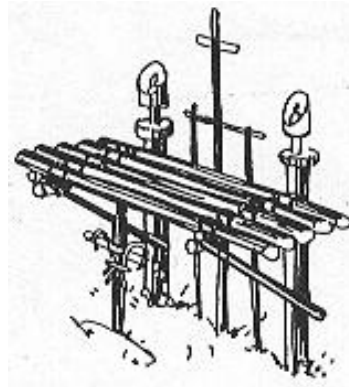
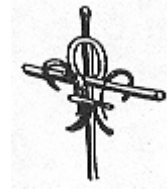
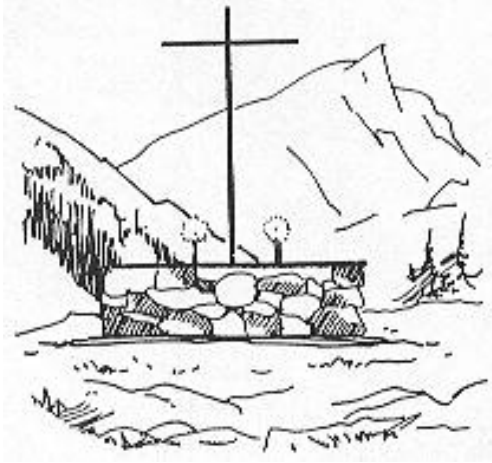

El sentido religioso y el espíritu del Escultismo, penetran en el alma del muchacho con la contemplación ante el orden maravilloso que reina en la creación, despertando en él los sentimientos de servicio, respeto, armonía y silencio interior. Escultismo que no sea religioso. **¡NO ES ESCULTISMO!**

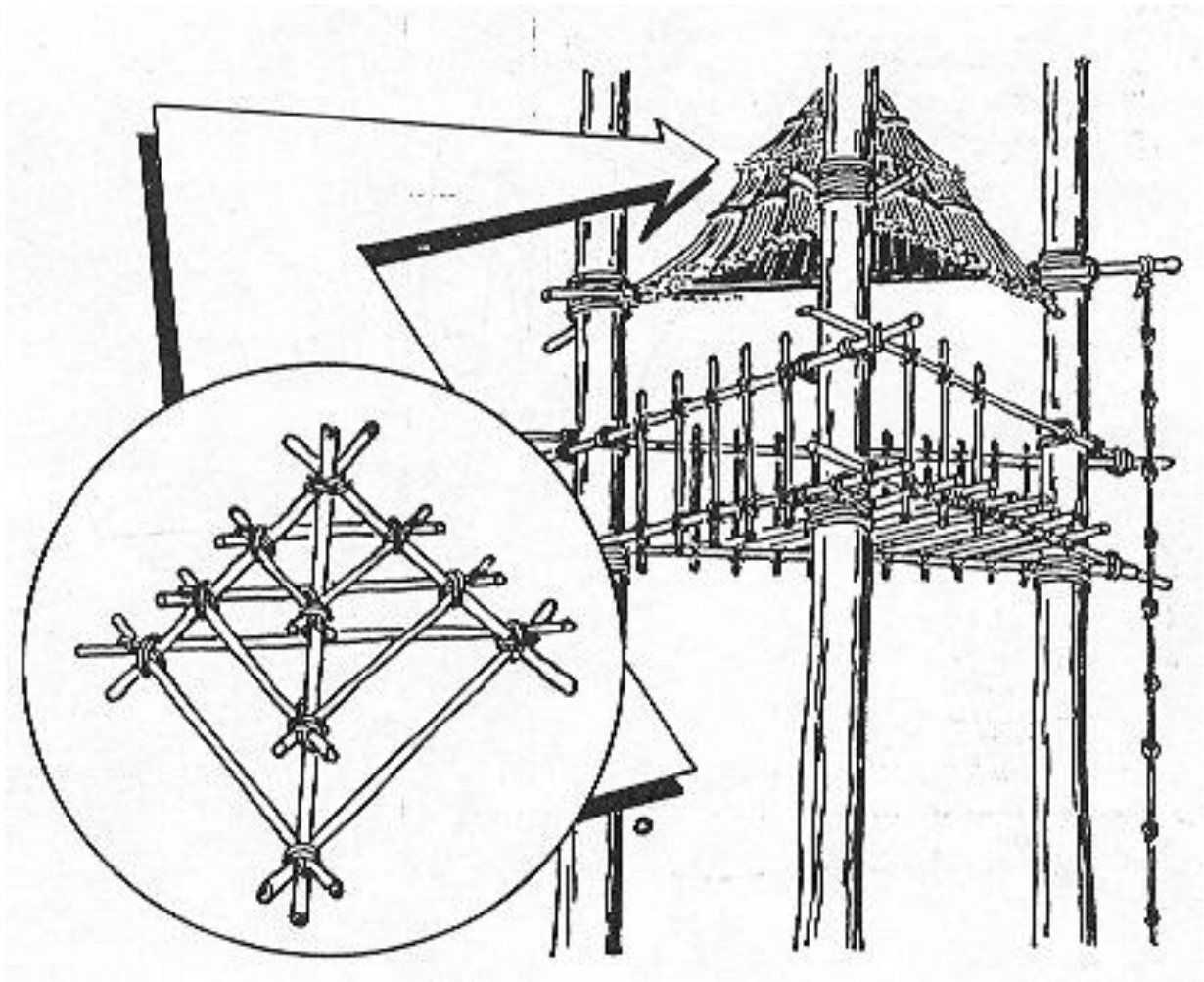

Torres y Construcciones Aéreas

El puesto de observación para el cuidado de los bosques, es una de las funciones de las construcciones aéreas; es determinante la altura para el control de incendios en época de secas y el ojo alerta del guardabosques al percibir u oler el fuego.

CAMPISMO ILUSTRADO

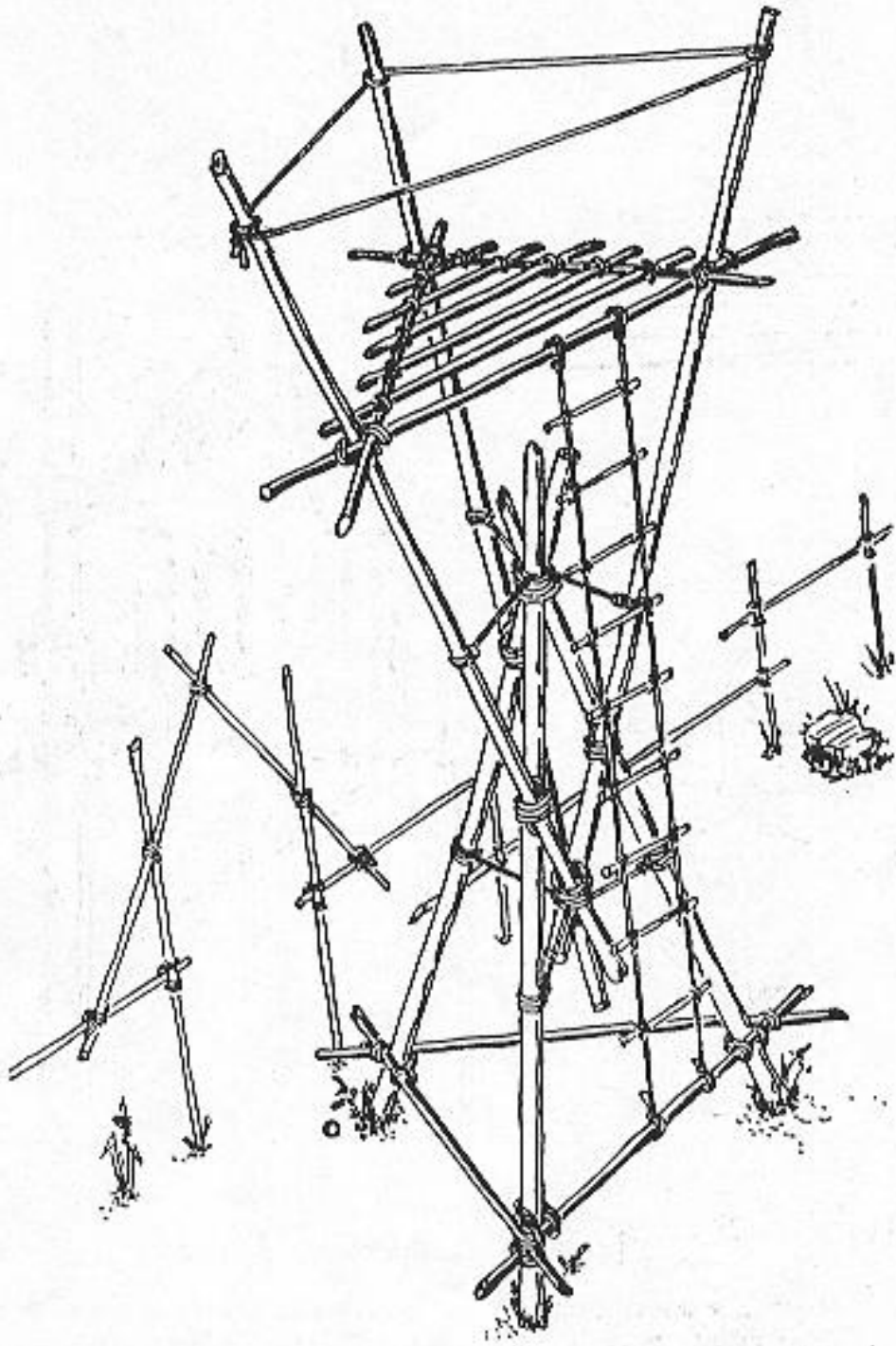

Entre las características de un scout se encuentra la facultad de observador, por esta razón las construcciones aéreas que facilitan esta acción, son afines a él.

Dionicio Papin descubrió a través del vapor, la fuerza motriz, observando el agua hirviendo en una marmita.

La teoría de la gravitación universal, Newton la estableció por la caída de una manzana.
Baden-Powell observando grupos de muchachos desorientados, percibió la idea y desarrolló el movimiento juvenil más grande del mundo; para formar su carácter.

CAMPISMO ILUSTRADO

El ingeniero francés Claudio Chappe, inventó el semáforo en 1792, éste era un instrumento colocado en una torre o poste con dos brazos en forma de paletas y manejados con cuerdas. Las comunicaciones se transmitían en clave y mediante unos catalejos, dicen que se podía observar en días claros a 6 kms. Ahora los scouts, comunicaciones en el ejército y la marina 10 manejan con banderas.

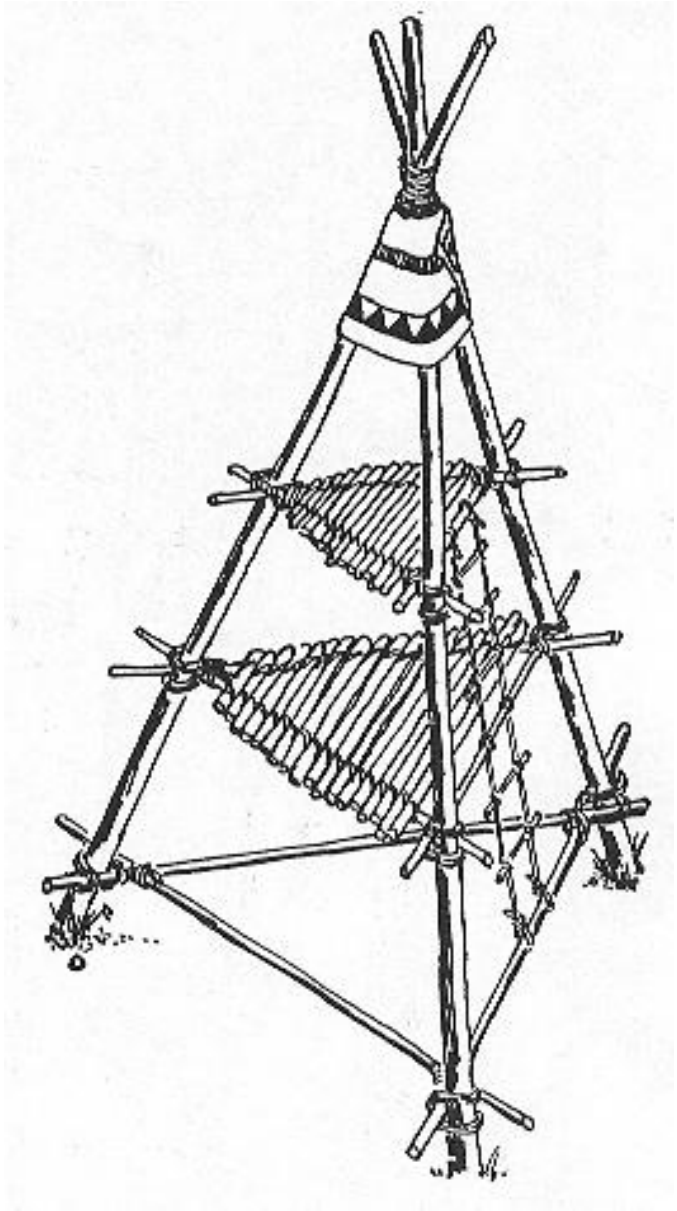
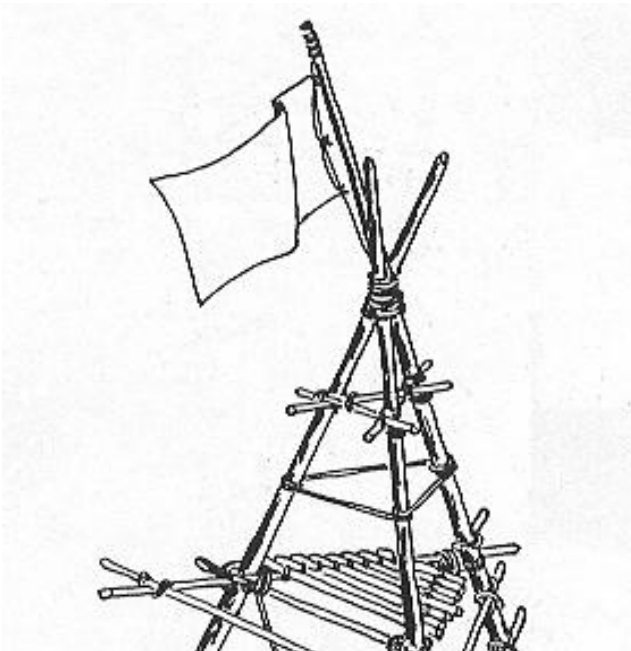

CAMPISMO ILUSTRADO

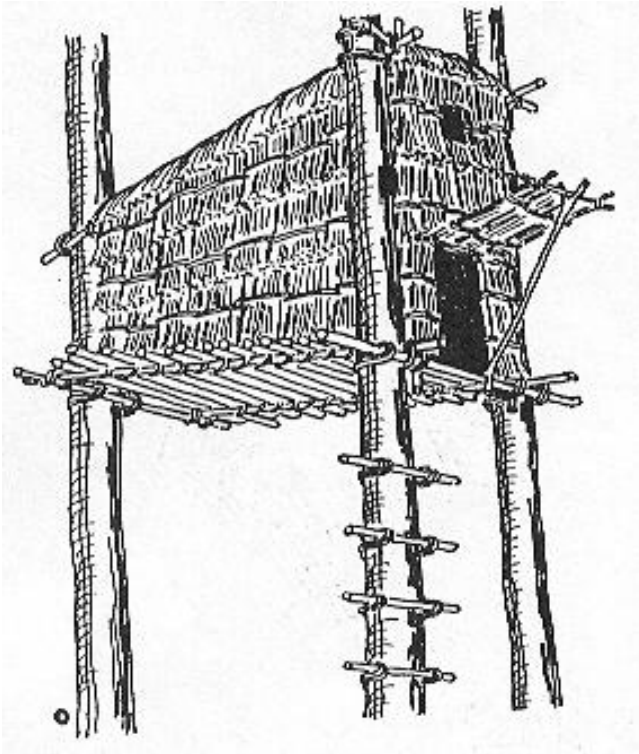

Las construcciones aéreas hechas por gusto o por necesidad de supervivencia, además de ser un refugio seguro en lugares templados y calurosos, porque se aísla la humedad y se libran las inundaciones, son fáciles de camuflajear, muestran un panorama amplio, señalando la firmeza de la luz y el esplendor del cielo.

CAMPISMO ILUSTRADO

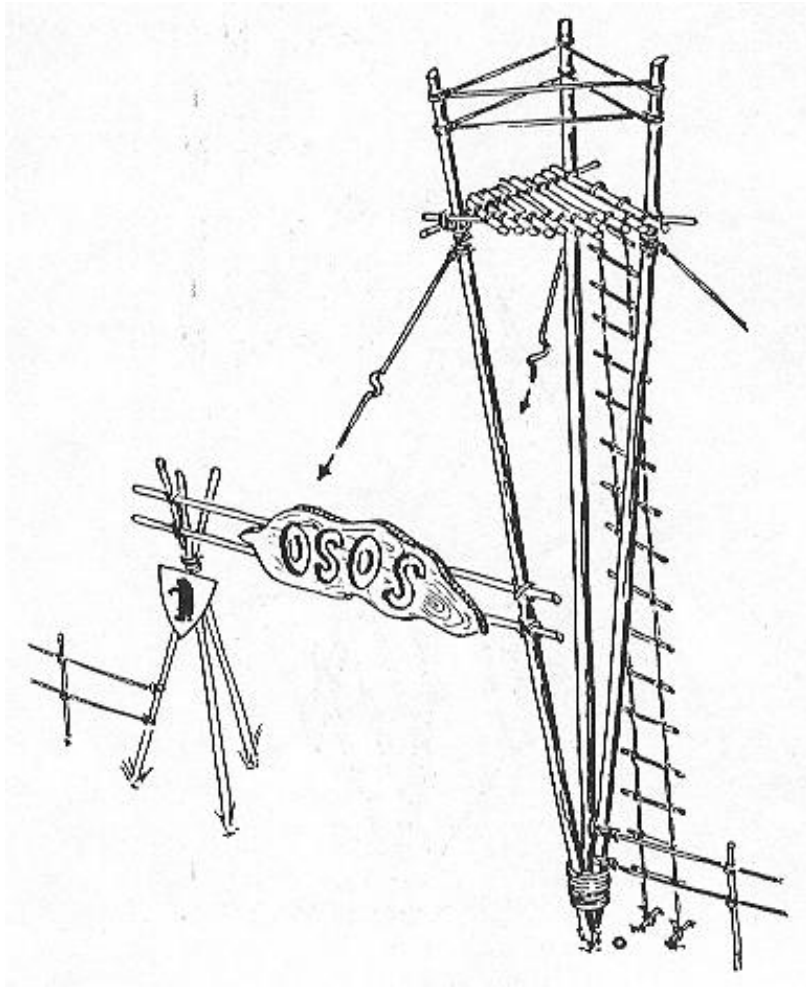

CAMPISMO ILUSTRADO

En esta nueva, sensata y obligada tendencia de proteger los bosques y el hábitat natural; las construcciones de altura pueden desarrollarse en árboles, protegiendo la corteza con paños o elementos naturales que estén a nuestro alcance.

La construcción se arma con ramas encontradas en el bosque, y cuando son cortas se ensamblan para alcanzar la longitud adecuada.

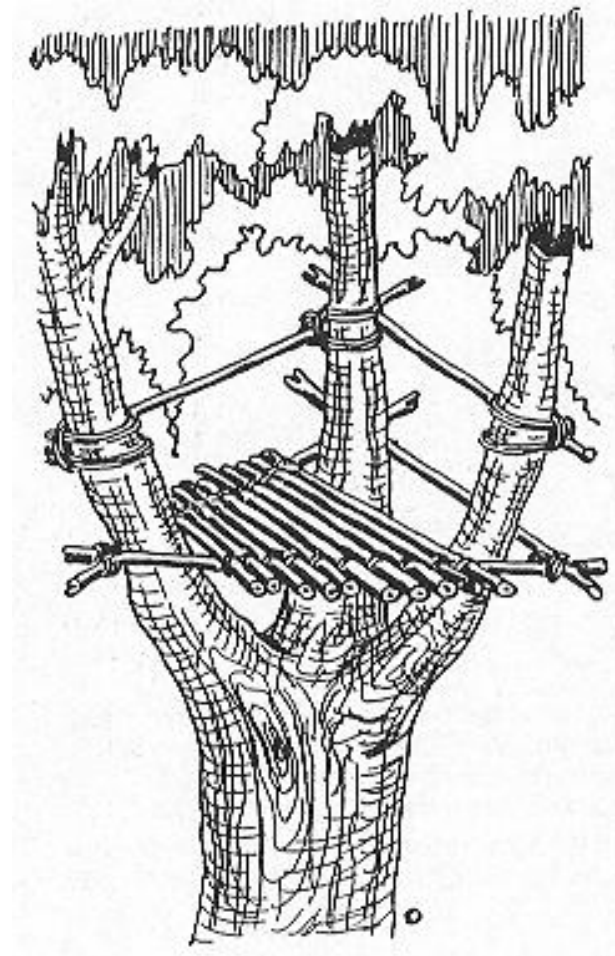
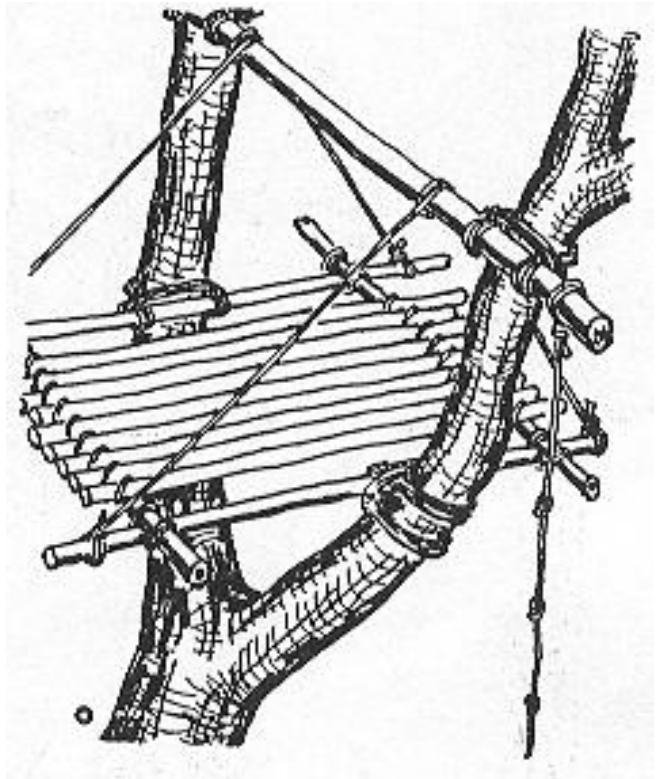

CAMPISMO ILUSTRADO

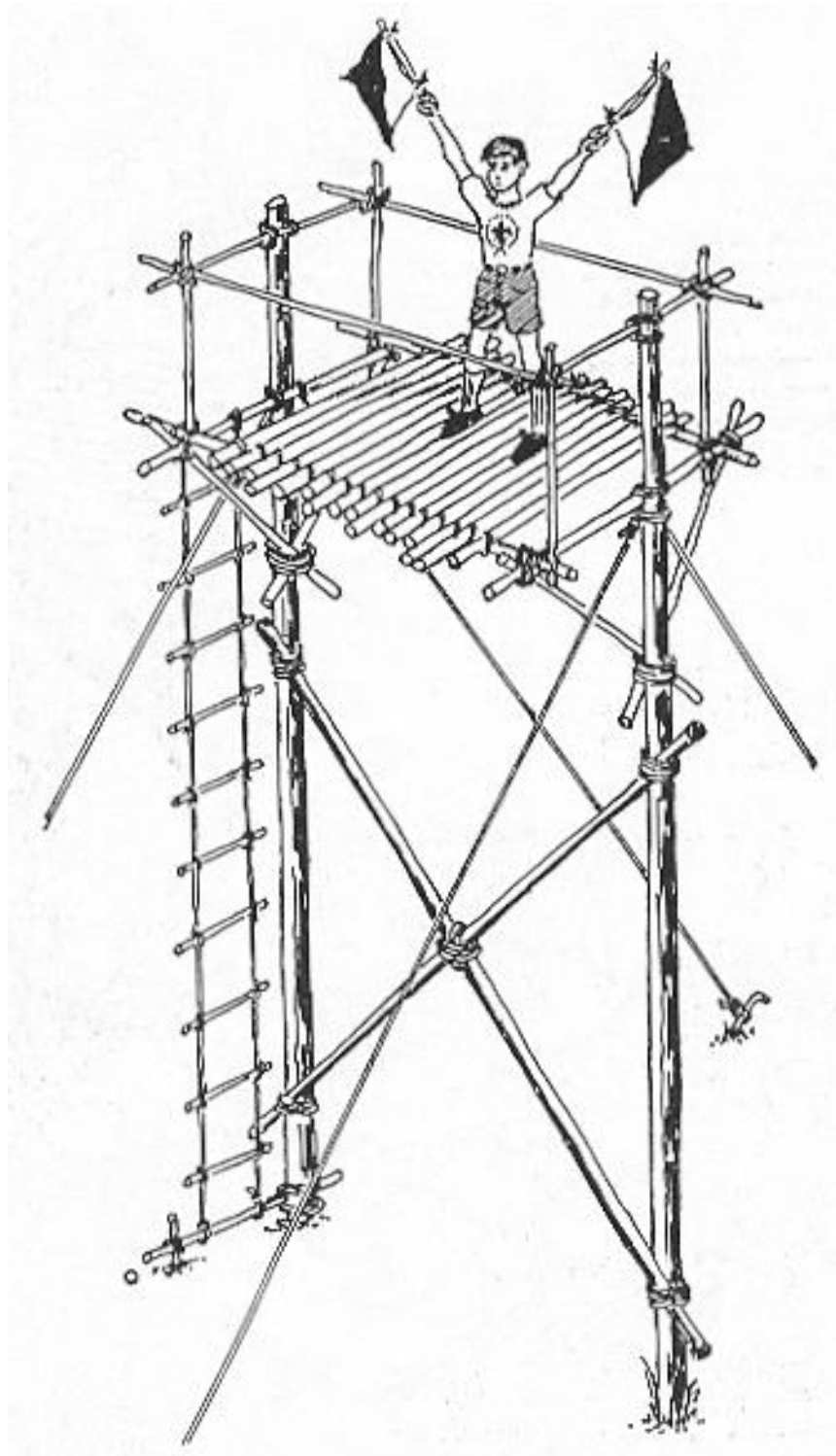

El semáforo con banderas es familiar entre los scouts; su aplicación es para distancias cortas y su aprendizaje es sencillo. Sobre una torre de observación puede apreciarse a unos 2 kms. y sin ella a un km dependiendo de las condiciones del tiempo y de la luz solar. De noche el alfabeto Morse puede transmitirse sobre una torre mediante una linterna de pilas para distancias largas. Éste es un método seguro, rápido y eficaz.

CAMPISMO ILUSTRADO

Las torres son ancestrales; en la Muralla China las usaron. Durante el imperio Romano además de construirlas para observación, eran destinadas a enviar señales mediante luces o banderas.

En ellas las soldados Persas se valían del reverso de su escudo para enviar por reflexión solar, mensajes de una torre a otra.

En algunos juegos scouts se hace lo mismo con un espejo.

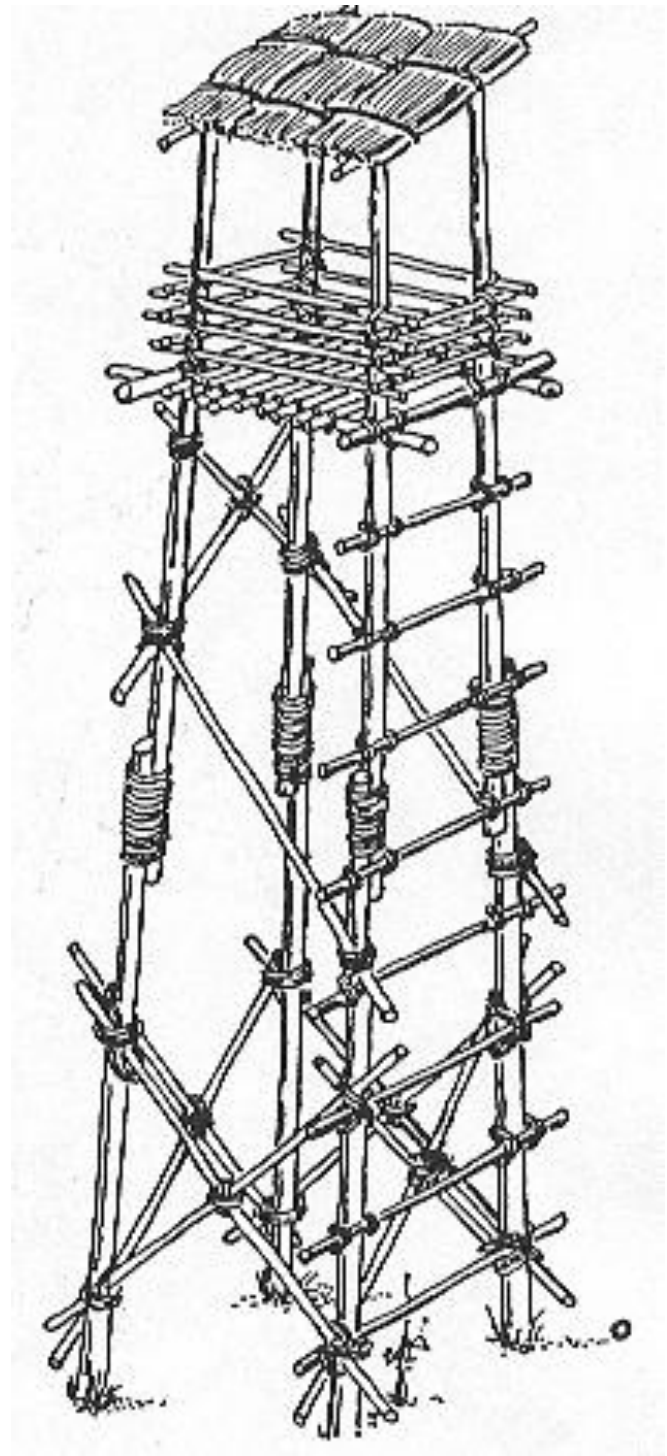
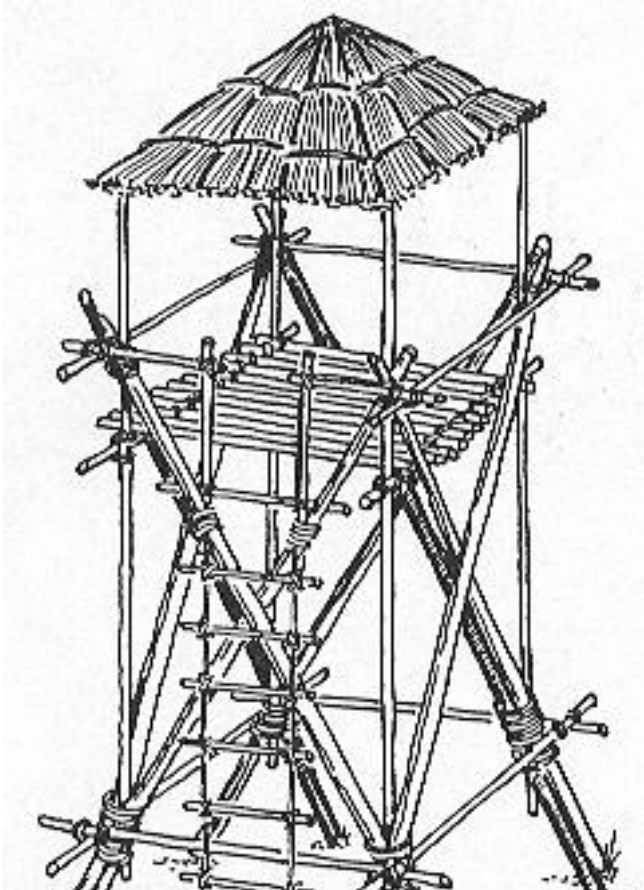

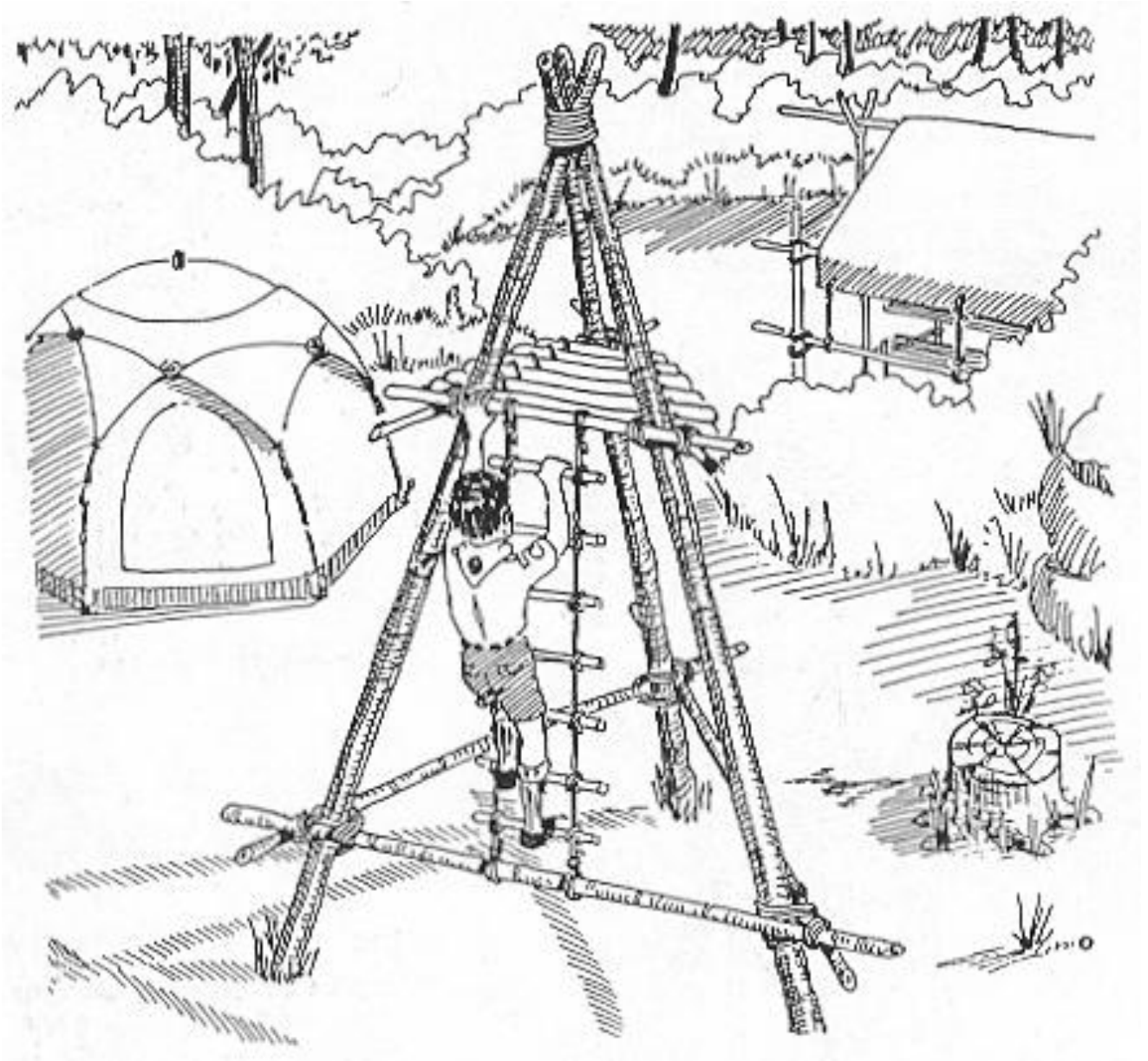

CAMPISMO ILUSTRADO

No hay campista que soporte la tentación de construir una torre de observación para satisfacer la sensación de dominio, localización y percepción visual del área acampada; proporcionando mayor nitidez y claridad a la vista y al oído.

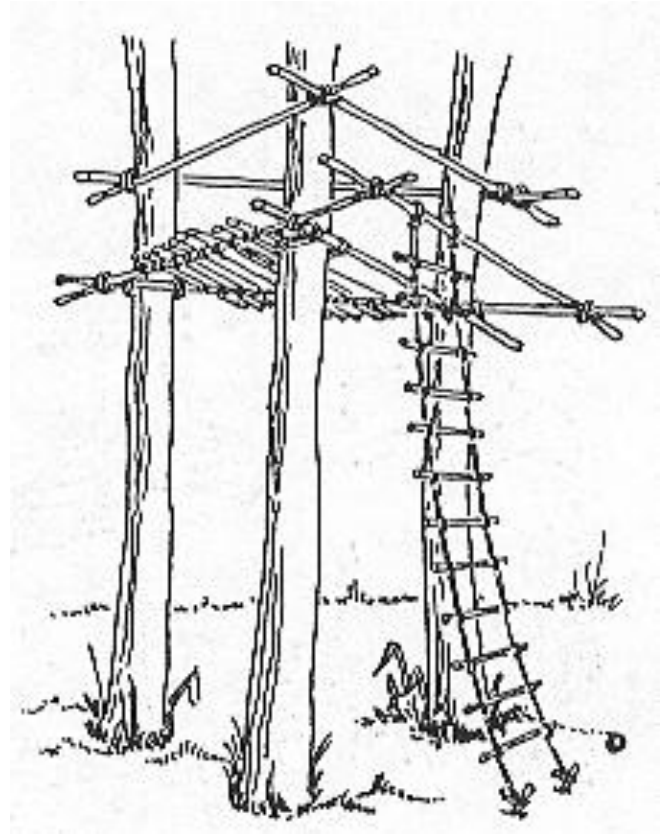
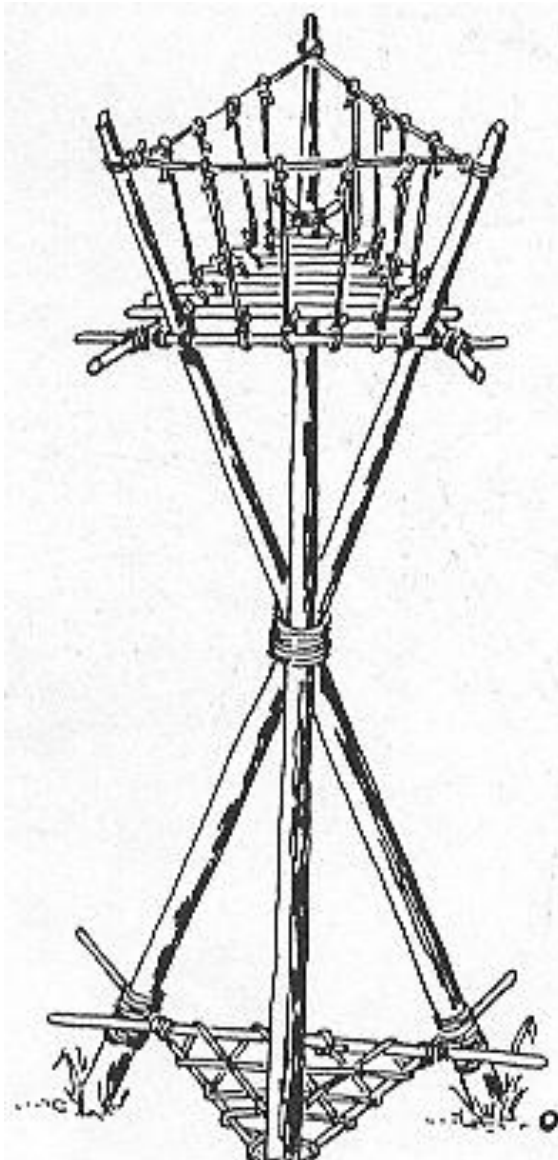

CAMPISMO ILUSTRADO

Es primitiva y actual la tendencia de alcanzar niveles más altos para obtener ventajas visuales, lo mismo en la espesura del bosque, que en las pálidas tardes o en las mañanas hermosas.

CAMPISMO ILUSTRADO

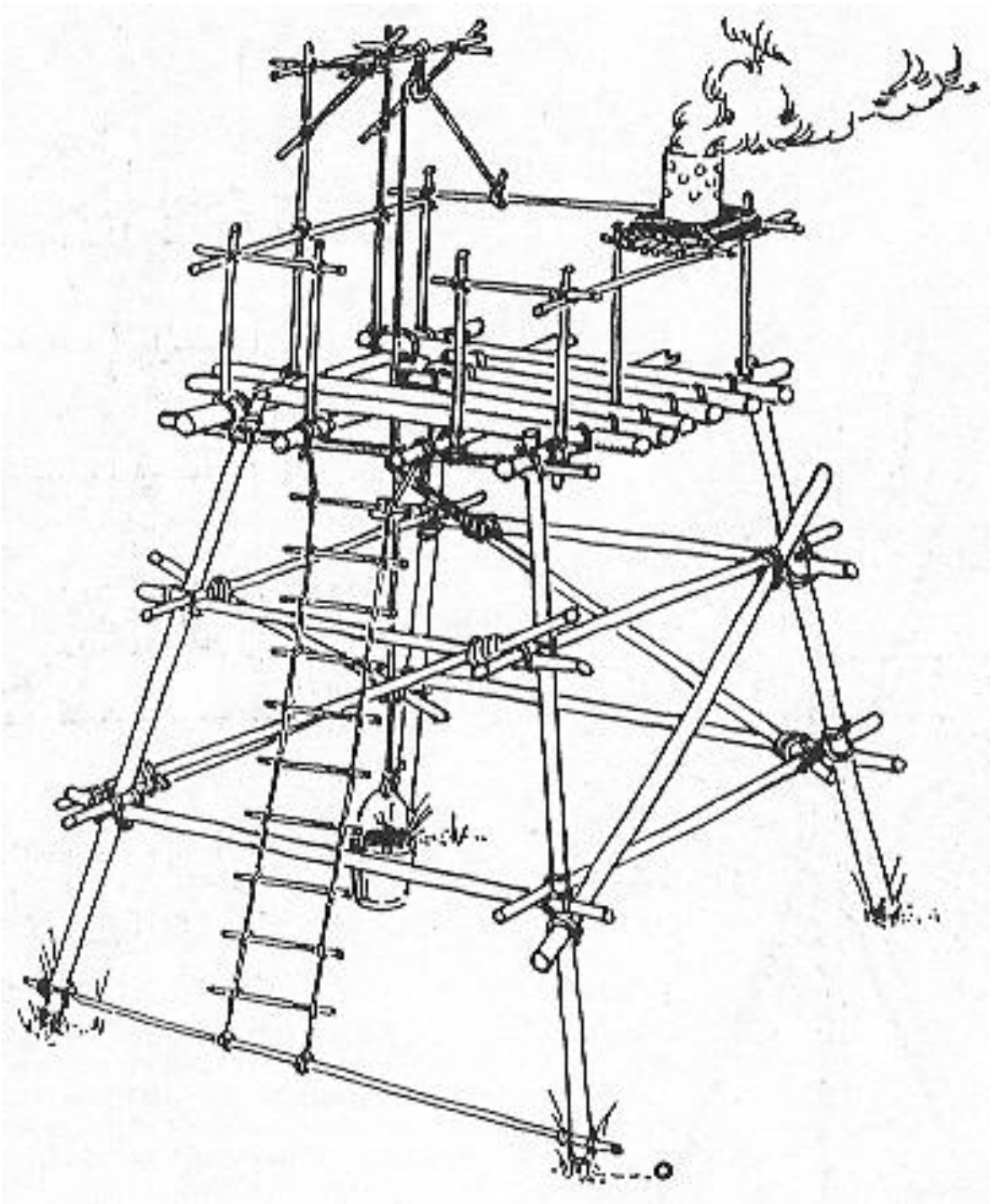

Imitando a los Pieleros de Norteamérica, las señales de humo en días despejados, con claves convencionales, es una forma de comunicación; también los tambores con un sistema de golpes rítmicos se escuchaban a increíbles distancias, como lo hacían algunas tribus de África; la gigantesca trompeta que usaba el ejército de Alejandro Magno podía ser oída a varios Km. Los medios de comunicación, aún los más rudimentarios, deben ser parte de la supervivencia de un campista. El silbato scout tiene enorme alcance de sonido; por esta razón se encuentra en el equipo de bolsillo de todo buen explorador.

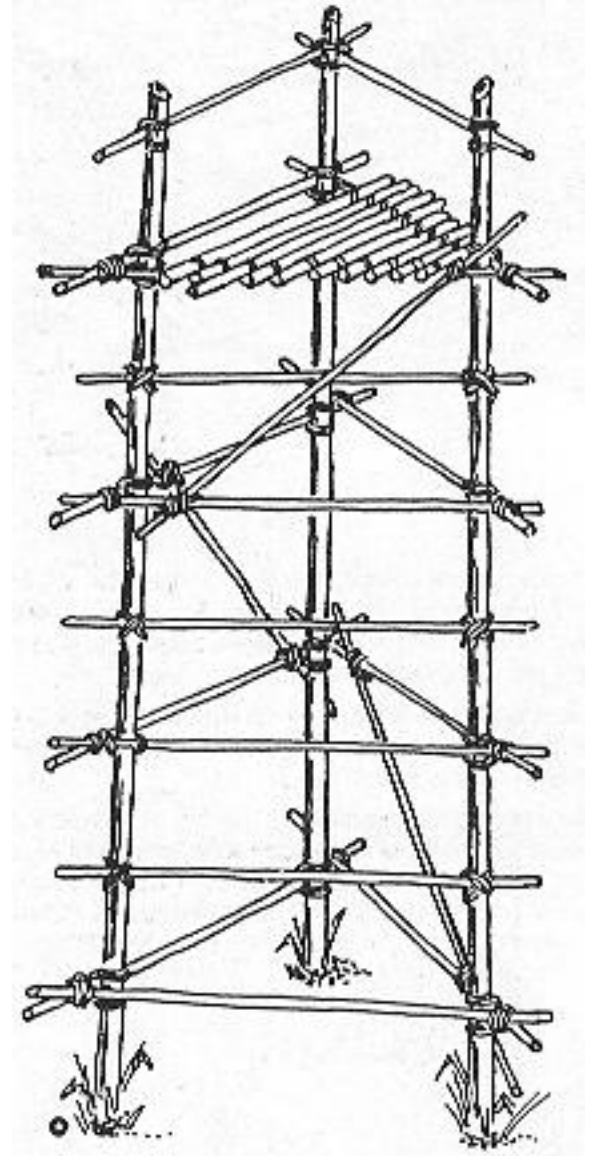
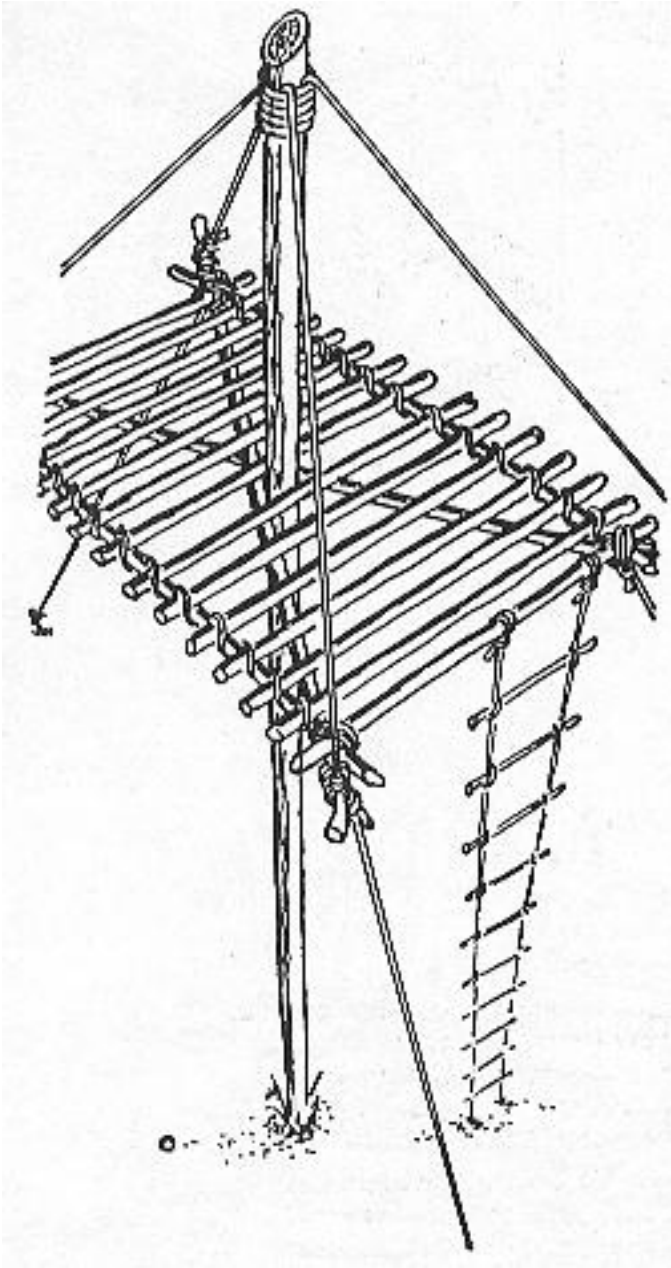

Una torre de observación y de transmisión, requiere de una técnica de seguridad, firmeza y equilibrio en su diseño; para desarrollar su función en orden de servicio, de ornato o satisfacción del sentido humano.

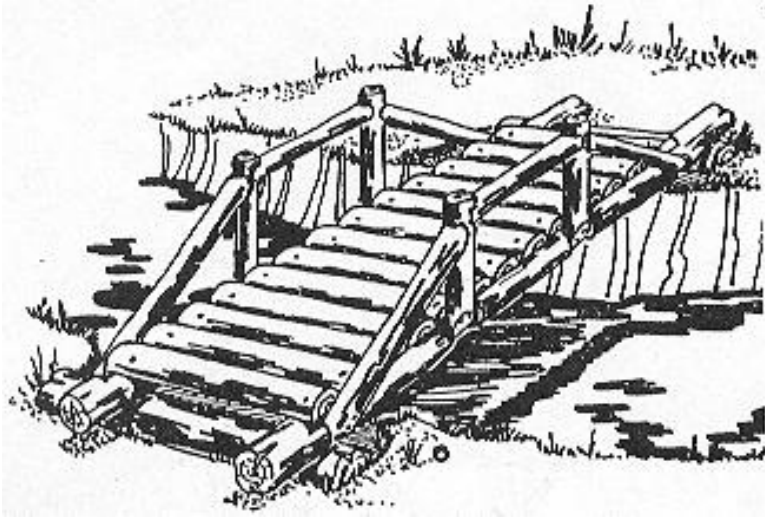

PUENTES

La comunicación entre dos extremos para acortar distancias, tiempo y esfuerzo, nos remonta a los primeros tiempos en que a través de un árbol caído entre un barranco, despeñadero o riachuelo, seguramente el hombre prehistórico descubrió los primeros puentes.

El puente más antiguo que se menciona en la historia es el de Babilonia sobre el río Éufrates, construido sobre ladrillos y tramos móviles para cortar el paso durante la noche.

Los romanos construyeron admirables puentes sobre arcos que a la fecha subsisten, como el de Salamanca sobre el río Tormes con 27 arcos y luz entre ellos, de 10 a 11 metros; o el de Córdoba sobre el Guadalquivir reconstruido por los Moros.

Carlos V restauró un puente construido por el romano de nombre Trajano. del año 98 de Jesucristo con luces de 28 y 30 metros.

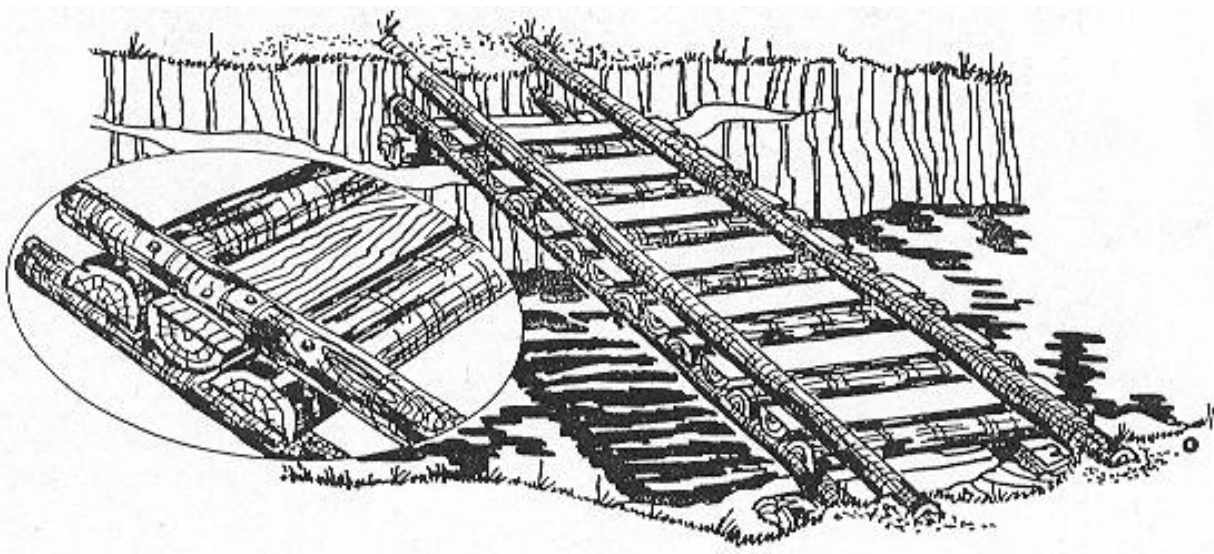
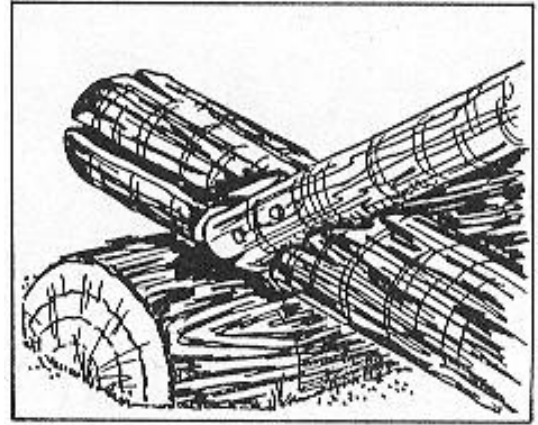

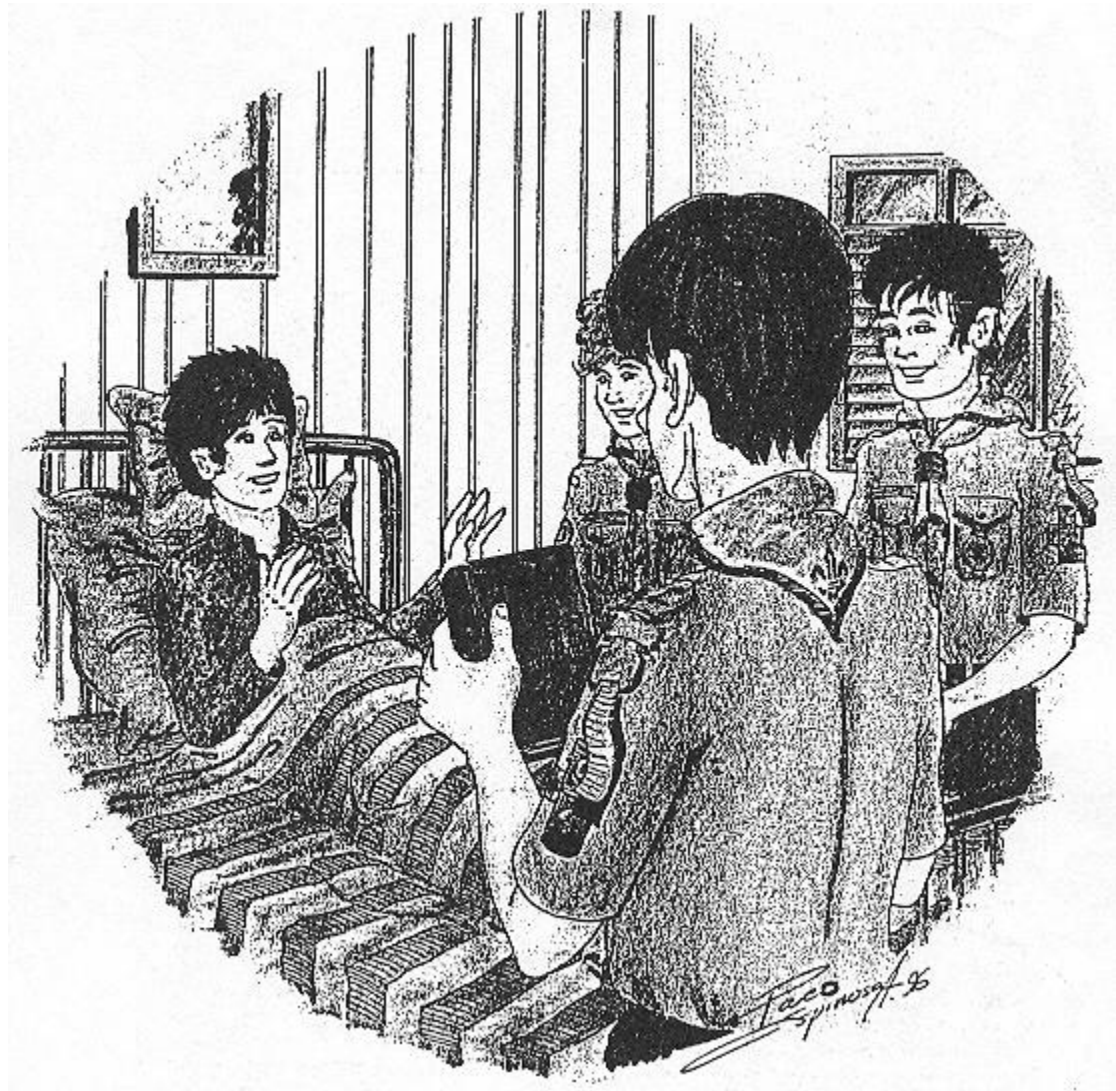

CAMPISMO ILUSTRADO

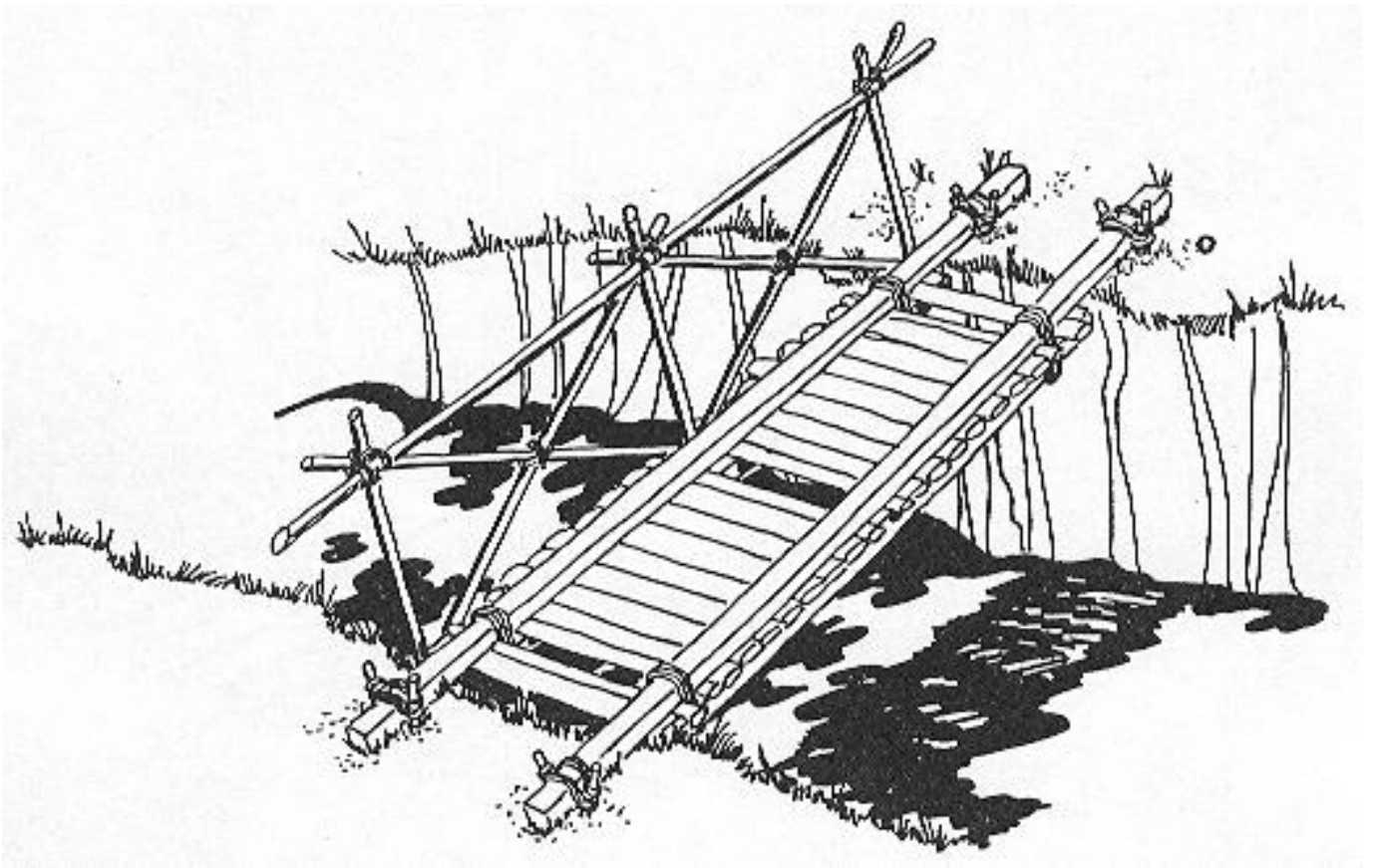

El puente de tablero fijo con pasamanos, está construido sobre dos vigas, con travesaños a lo largo y firmemente sujetas las orillas.

CAMPISMO ILUSTRADO

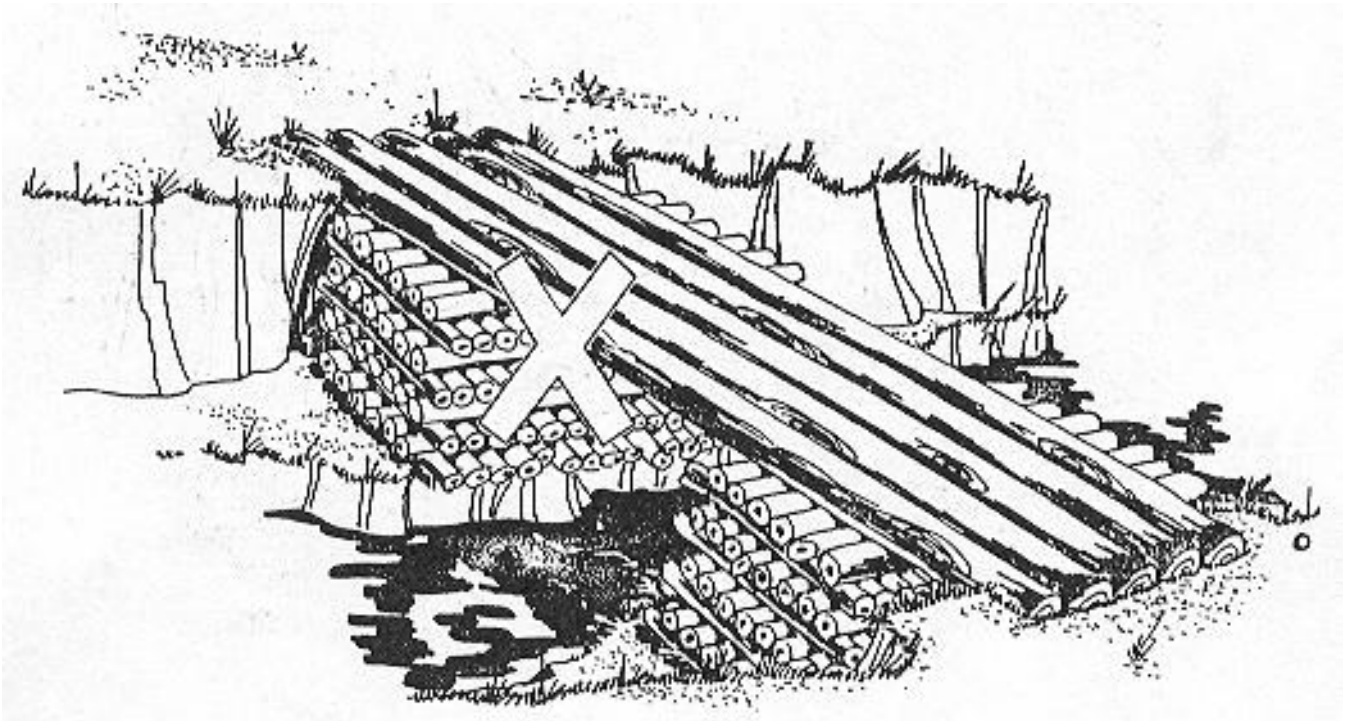

El exceso de materiales no garantiza la resistencia y duración en una construcción. sólo el uso racional y coherente proporciona el equilibrio y la razón en su desarrollo.

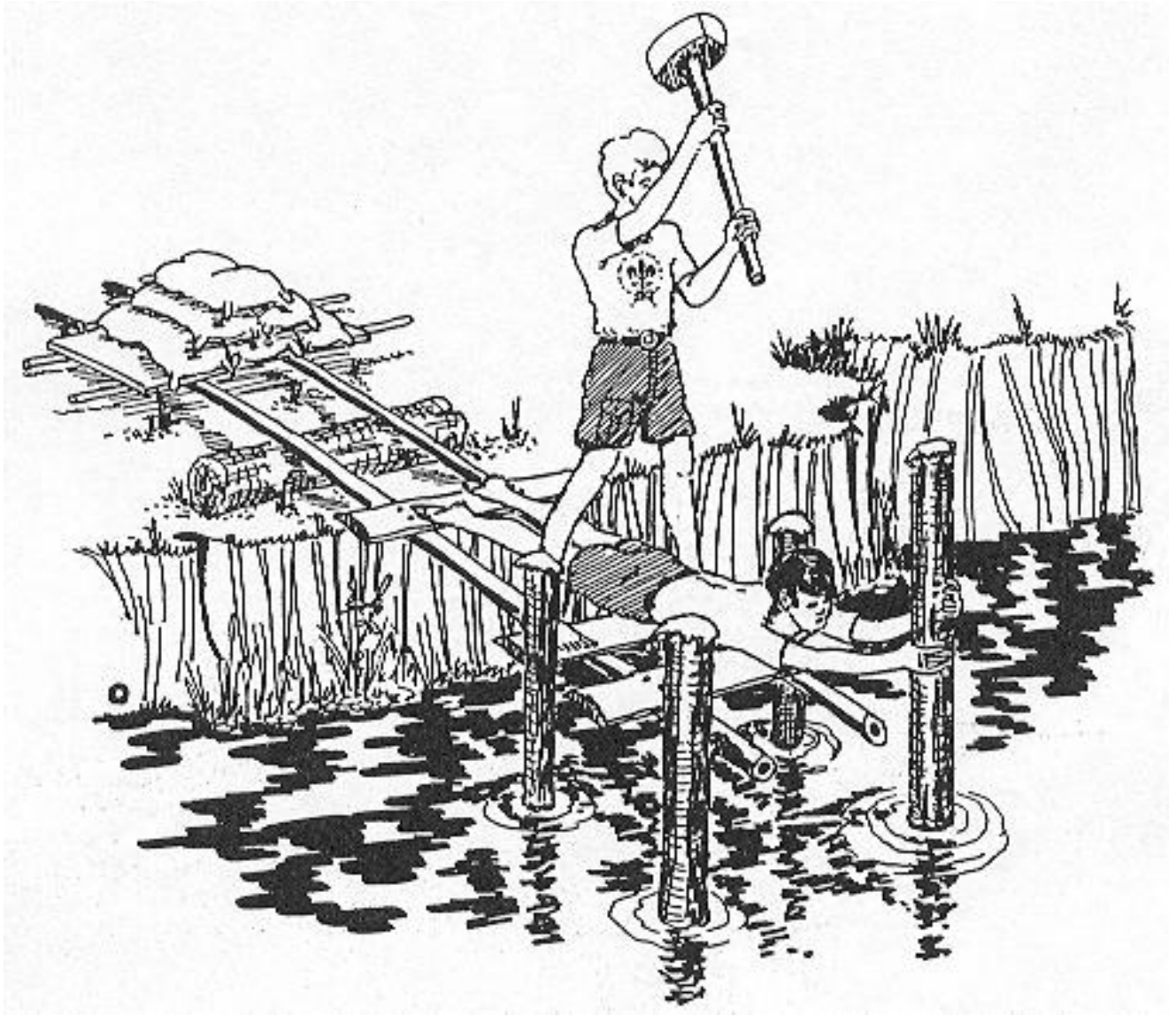

CAMPISMO ILUSTRADO

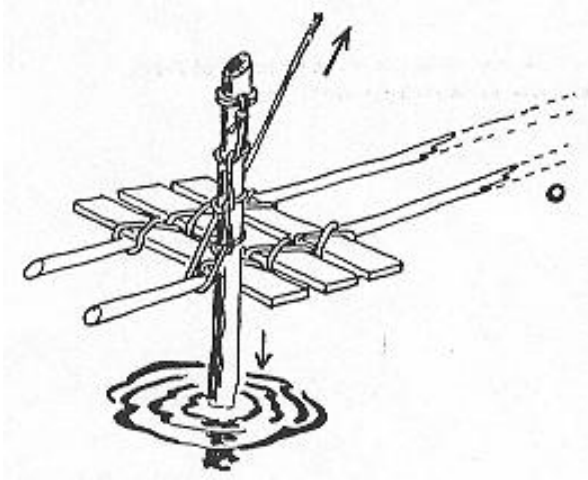

El Método Scout logra motivar el esfuerzo cooperativo hacia un fin común, el cual en si es democrático. En la práctica, dos cosas sobresalen: los hábitos se fijan y dan la oportunidad de ejercer iniciativa, dominio de si mismo, autoconfianza y autodirección. '

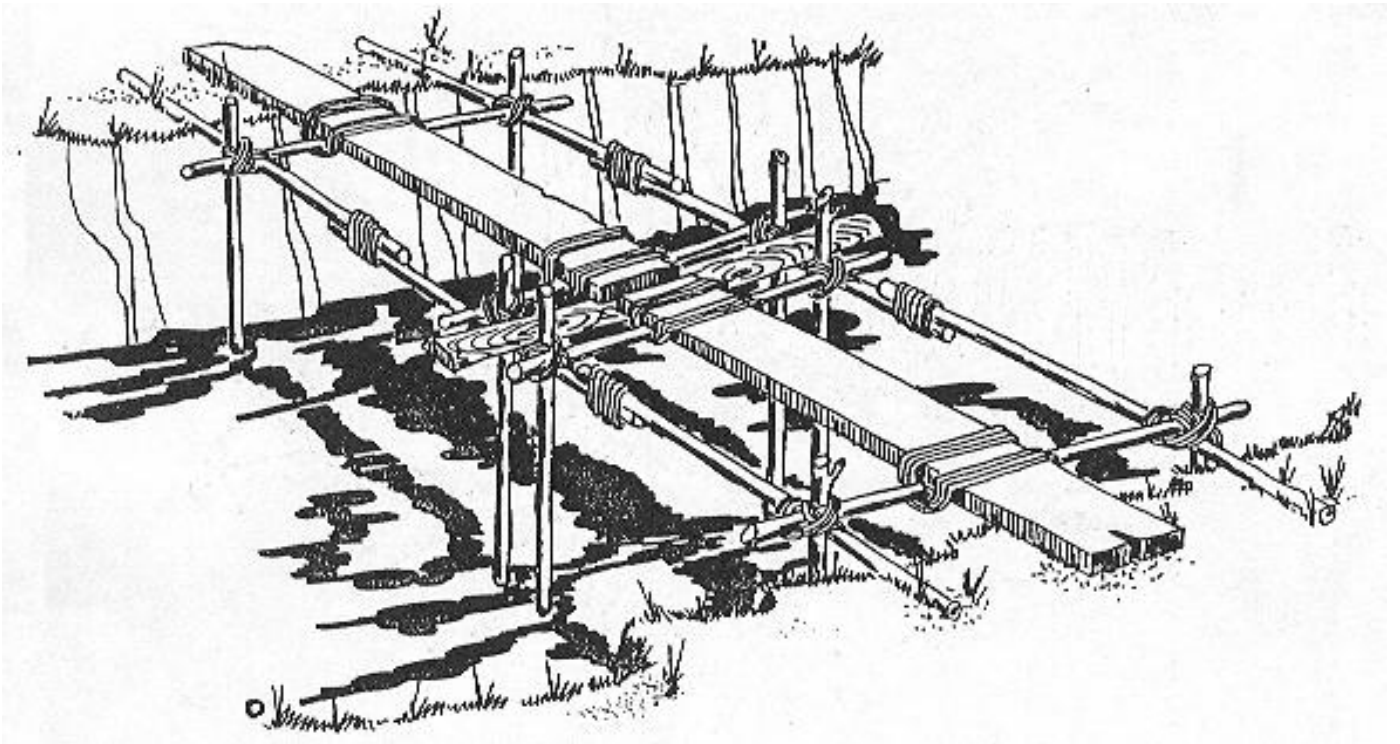

CAMPISMO ILUSTRADO

Este puente se extiende de un estribo a otro sin proyectarse más allá de los puntos de apoyo, logrando que los esfuerzos de carga se repartan.

CAMPISMO ILUSTRADO

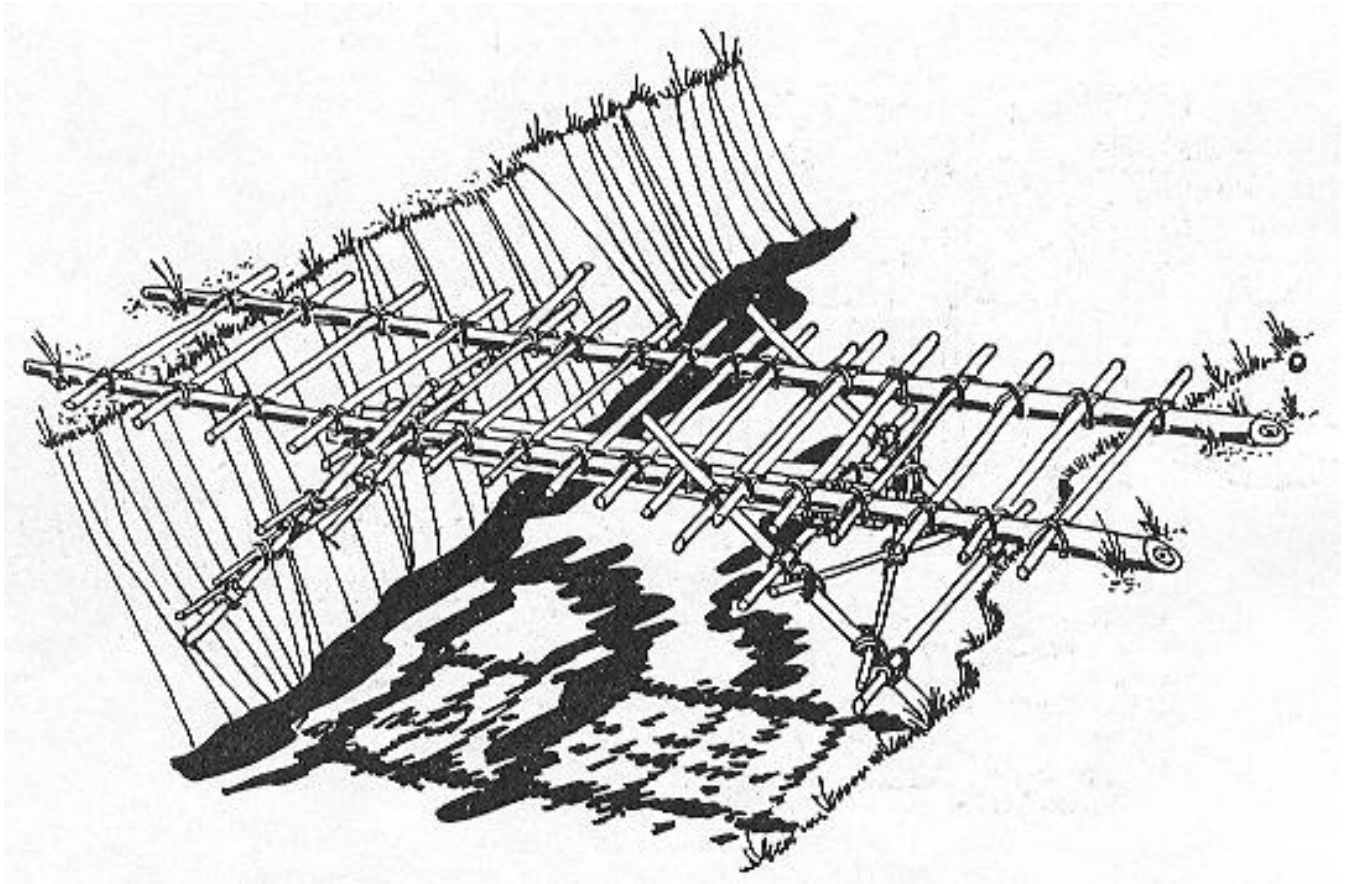

Sustentado a 45° por dos apoyos en los extremos de un tablero de puente de grandes luces, los estribos se proyectan hacia el centro, mediante un tramo independiente, o colgante. El peso del conjunto se equilibra con los brazos de los soportes voladizos.

CAMPISMO ILUSTRADO

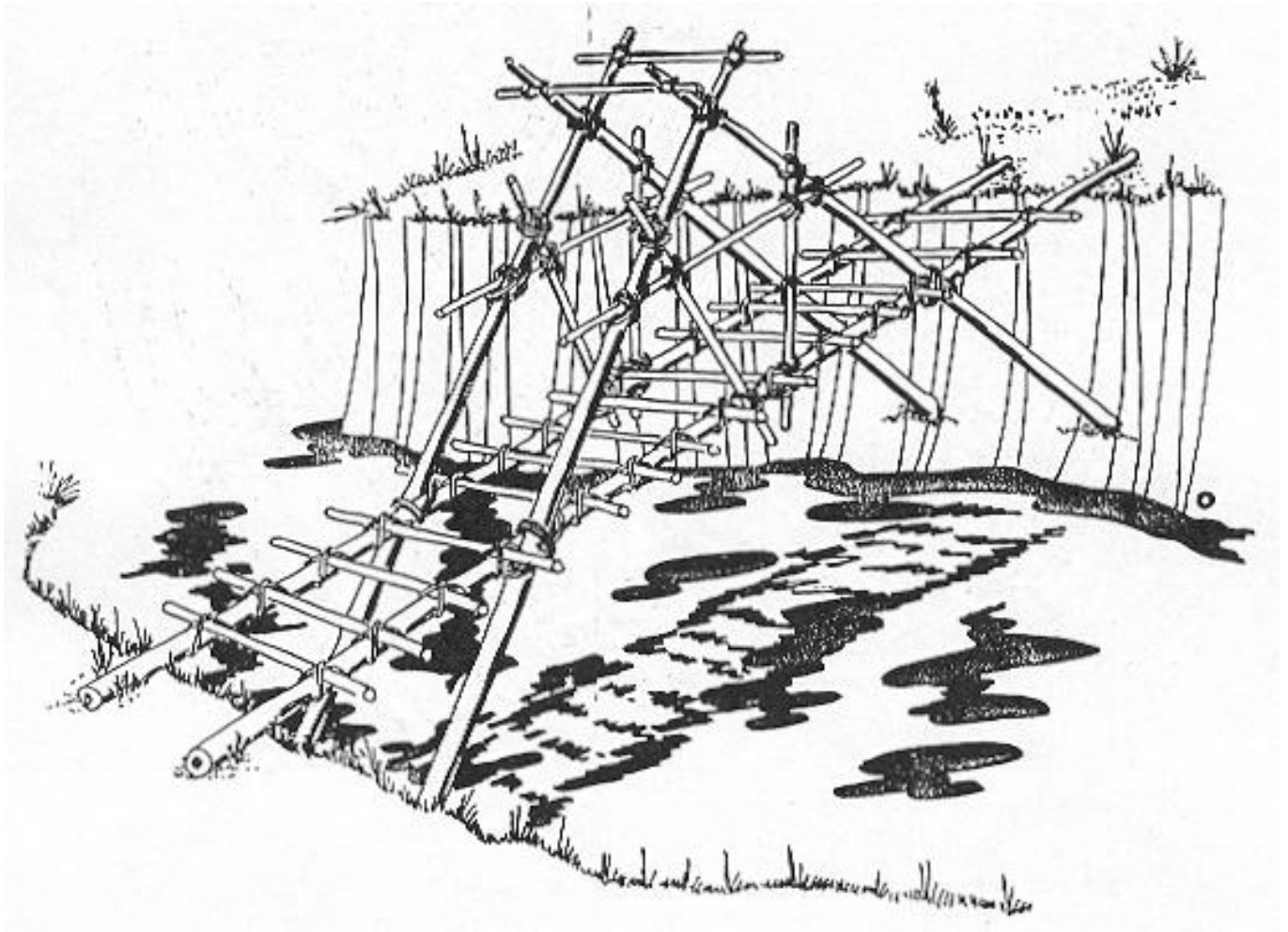

Este puente es muy seguro, soporta una sobrecarga razonable. Los caballetes colocados en triángulo, encajados en las paredes de una cañada o al margen de un río y amarrados sólidamente en las extremos superiores; soportan firmemente la estructura para dar acceso a un paso confiable.

CAMPISMO ILUSTRADO

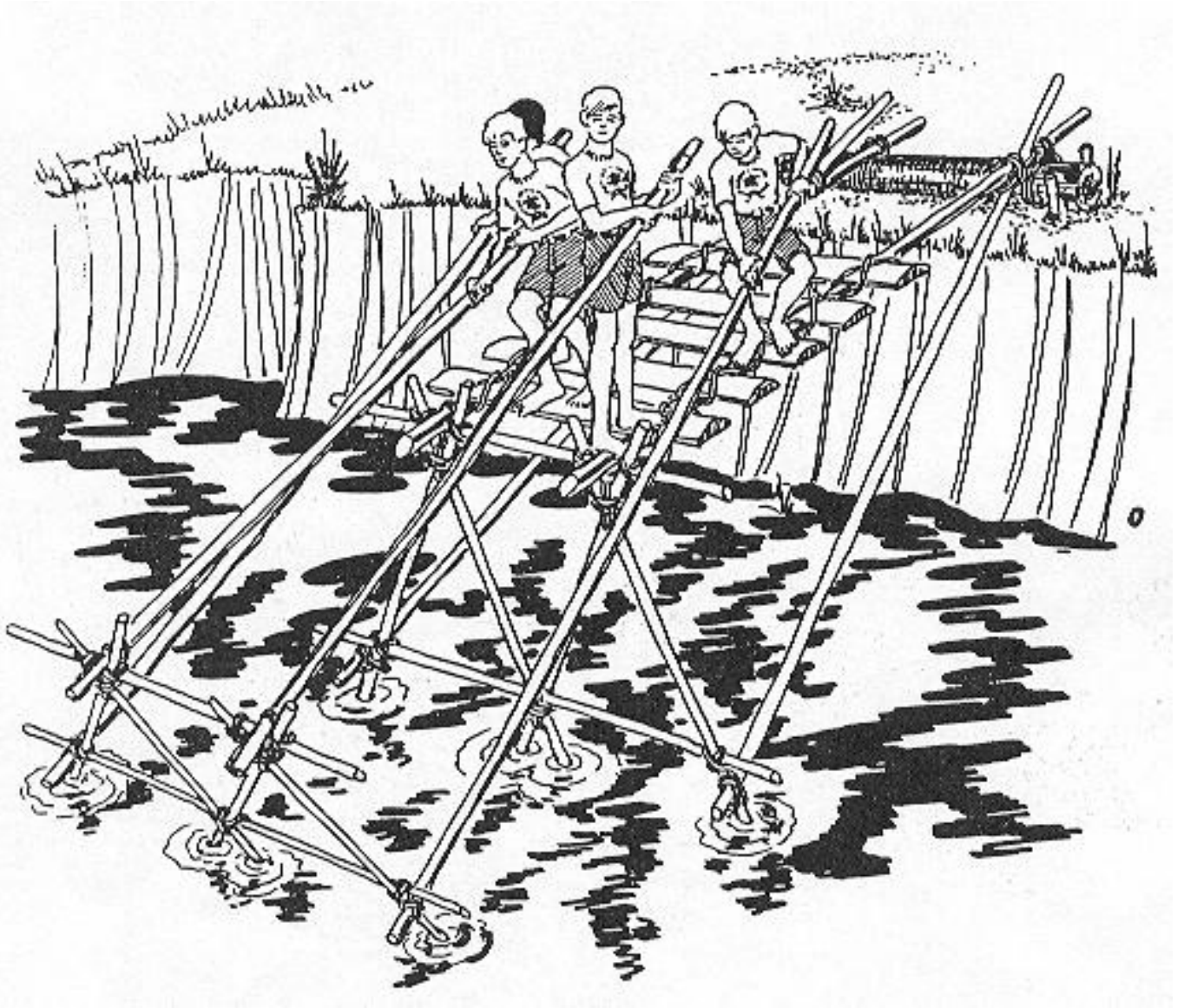

La construcción de puentes encierra gran habilidad. El Programa Scout es trabajo de hombres, adaptado a muchachos. El plan de estudios del Escultismo no es el factor descollante, pero si el método como esquema sistemático de guiar a los muchachos para que hagan lo que es justo e inculcarles buenos hábitos, aproximados a lo ideal.

CAMPISMO ILUSTRADO

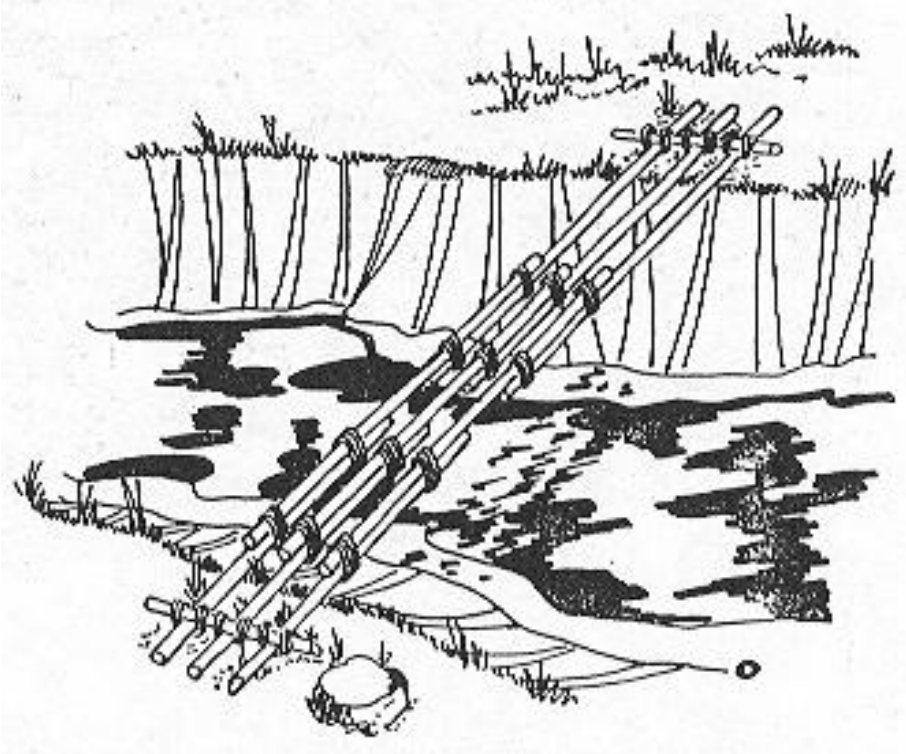
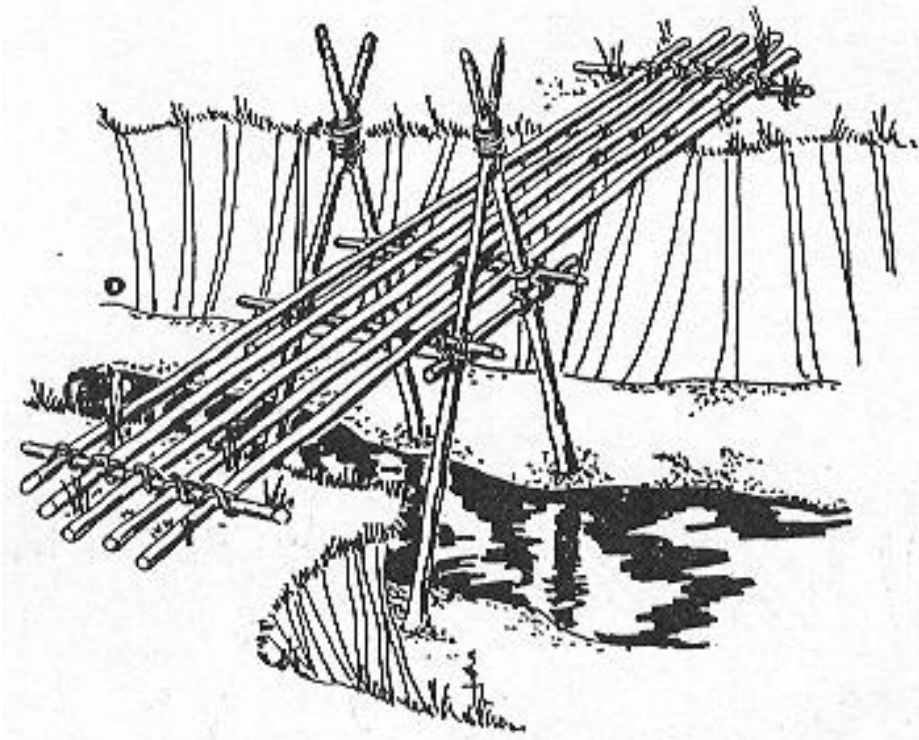

Es obvio que todo puente tiene un sustento o sostén. El más idóneo se decide por la distancia que se tenga que salvar, las materiales, las condiciones del clima, el tiempo disponible y el uso el que se le va a destinar.

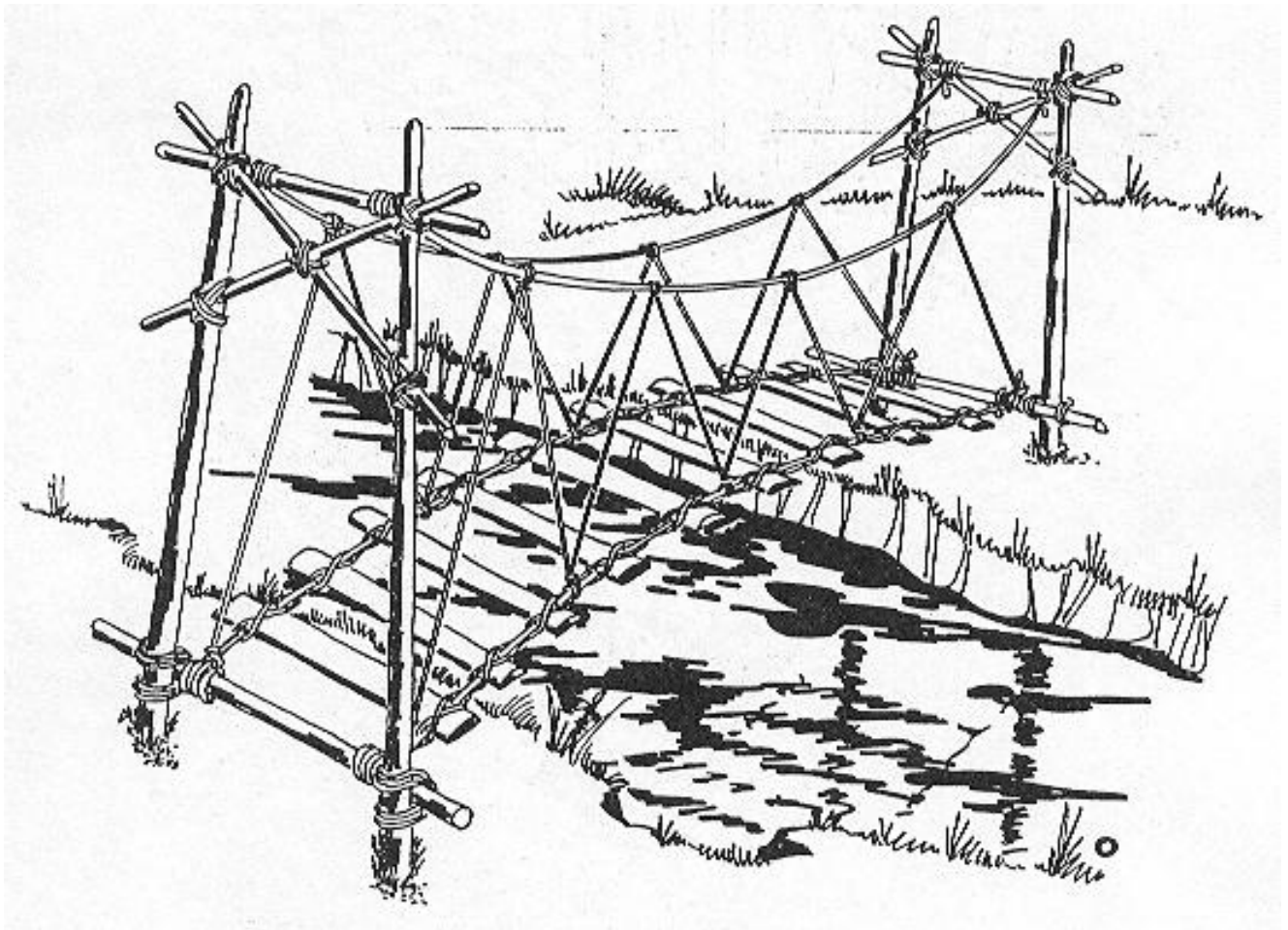

CAMPISMO ILUSTRADO

El centro de todo puente colgante debe alcanzar mayor altura y formar un arco con dos pendientes ojivales, es decir, como la mitad de un huevo; en Europa subsisten puentes antiquísimos con esta particularidad.

CAMPISMO ILUSTRADO

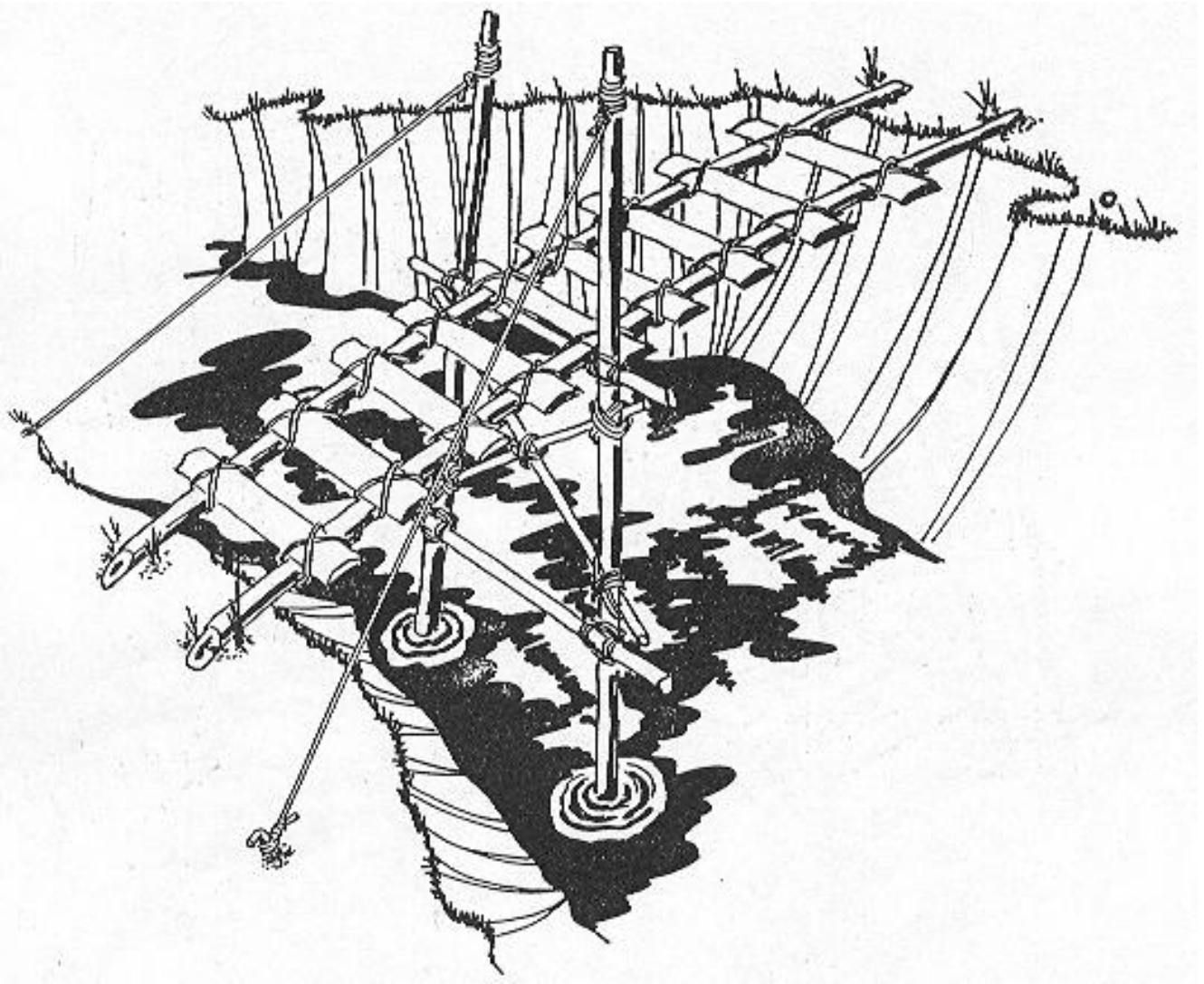

El caballete se levanta sostenido por cuerdas tensas, soportando el camino del puente que, como a los de su género se las proporciona un pasamanos de seguridad a los transeúntes.

CAMPISMO ILUSTRADO

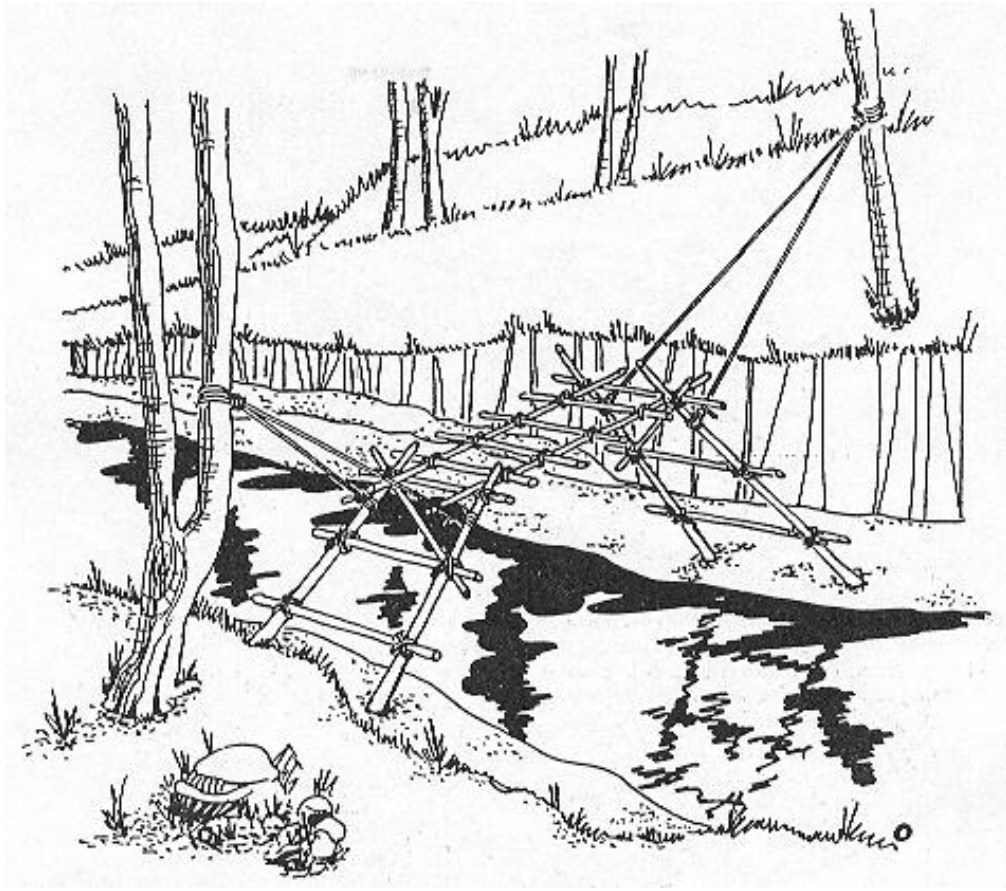

Este puente rijo se une al centro, apoyando entre si los travesaños entrelazados. Es un puente muy estable porque la presión de carga se ejerce en el amarre que las une, pero se deben reforzar con matizas estacas las extremos y evitar desajustes.

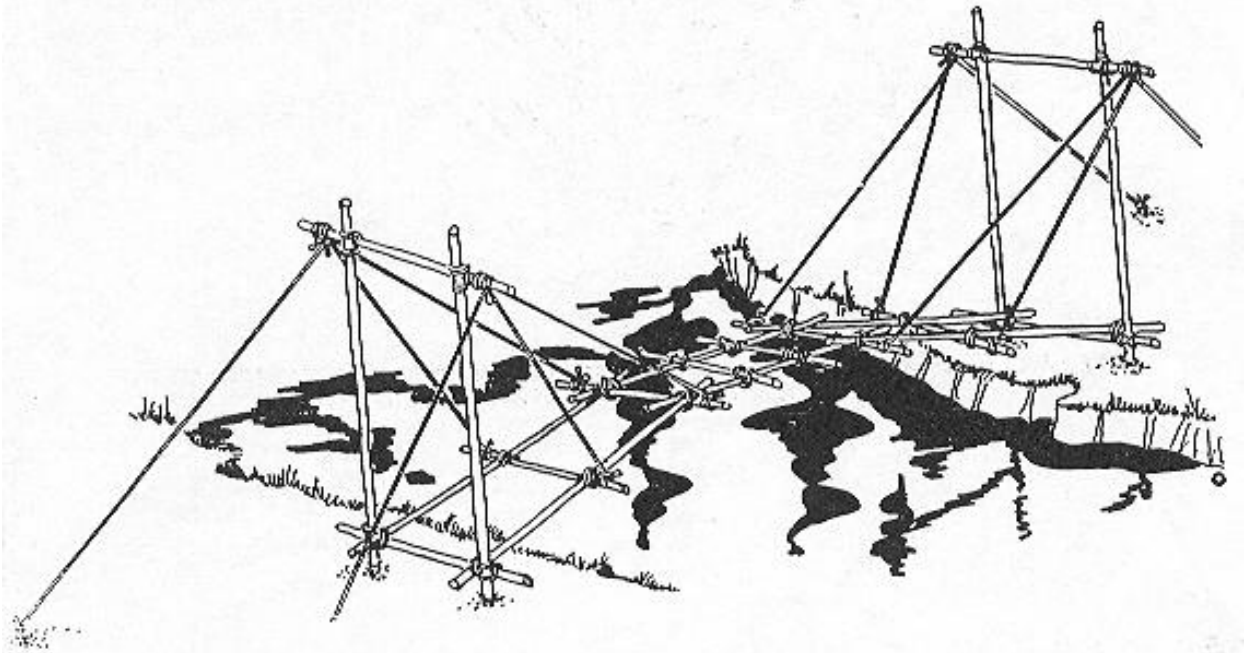

CAMPISMO ILUSTRADO

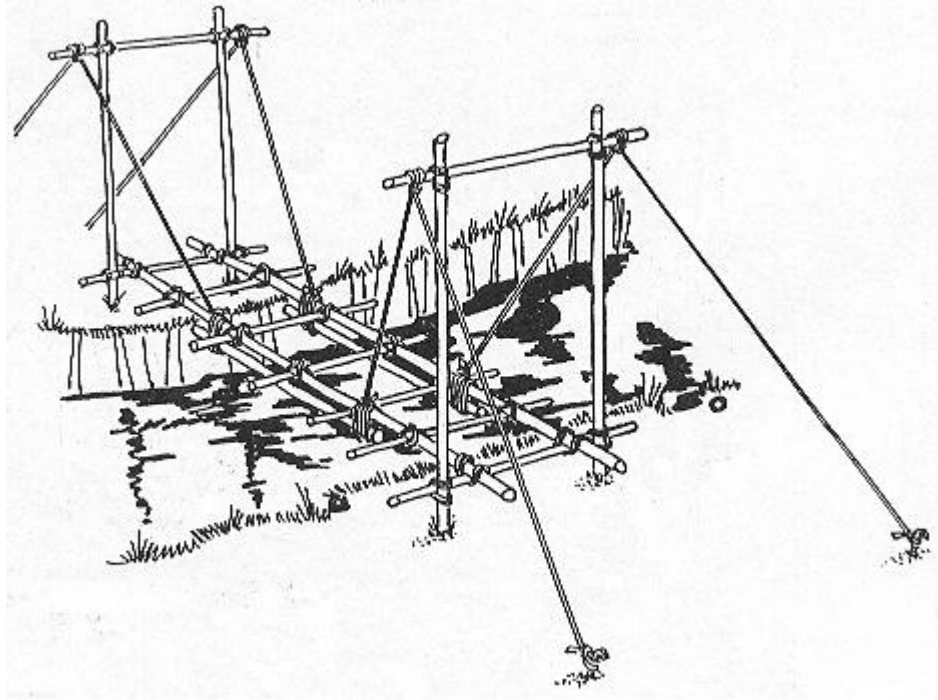

Los puentes temporales requieren en su mayoría de cuerdas y mecates, ofreciendo habilitar con facilidad su construcción; pero hay que considerar que estos elementos sufren desgaste y la certidumbre de no correr el riesgo de un accidente nos impone la tarea de revisar, cuidadosa y periódicamente, su buen estado.

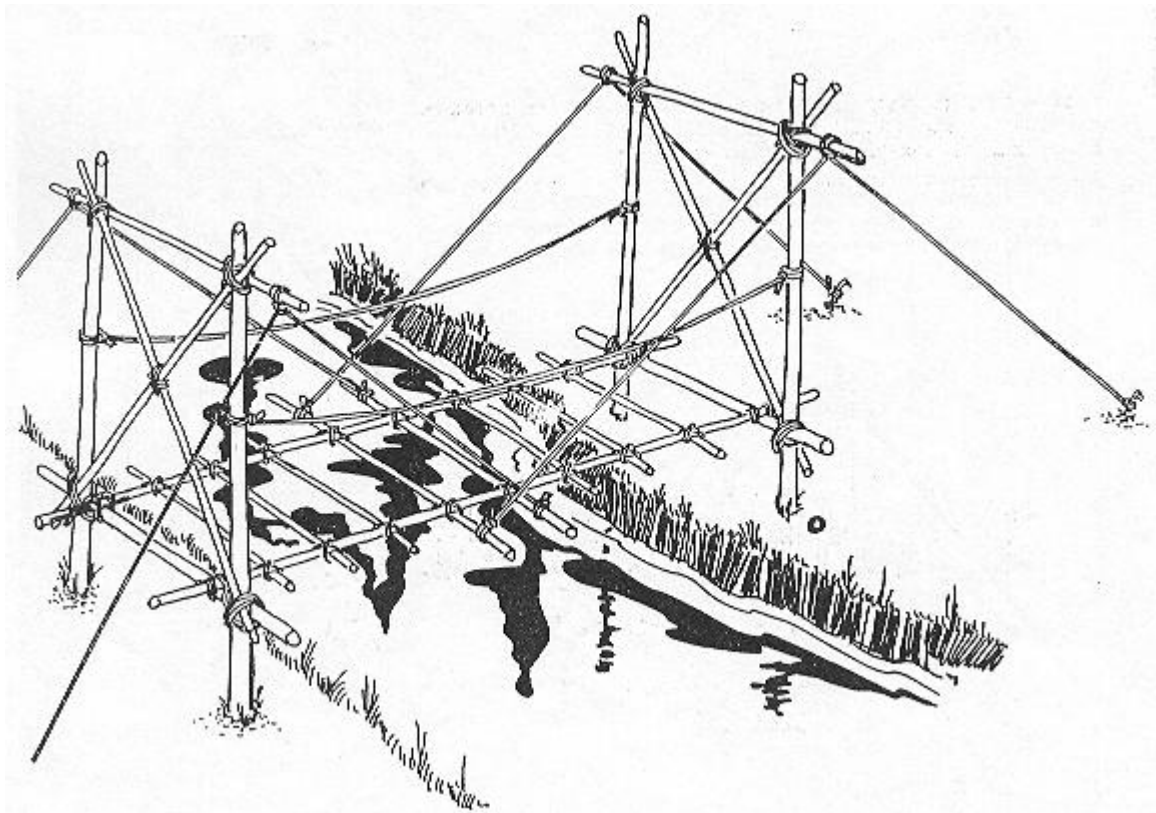

CAMPISMO ILUSTRADO

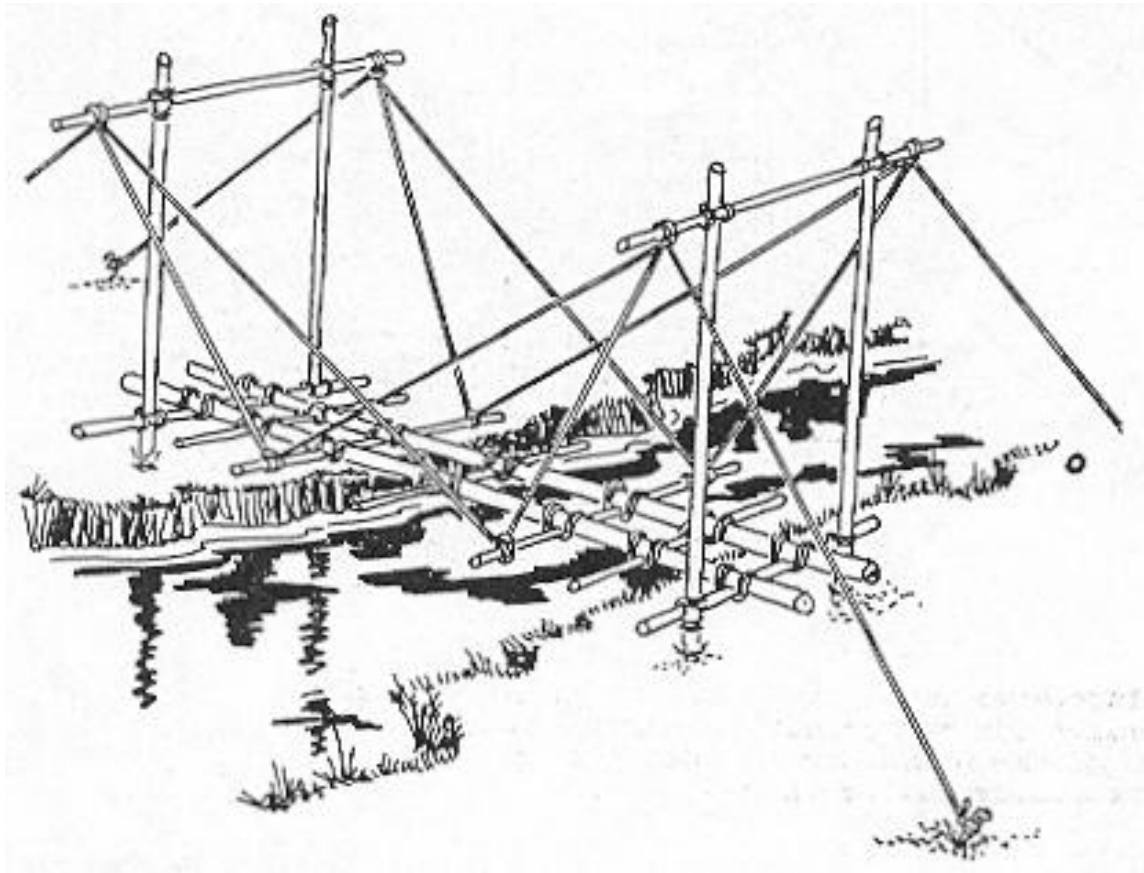

Vistoso por lo estético, útil por su comodidad, con mayor o menor estructura, más o menos complicado, por necesidad o, por el gusto de alcanzar la libertad de expresar el ansia artística que llevamos muchas veces reprimida en nuestro ego:

¡Qué agradable es construir un puente! y pasearse en él, acreditando así nuestra habilidad.

CAMPISMO ILUSTRADO

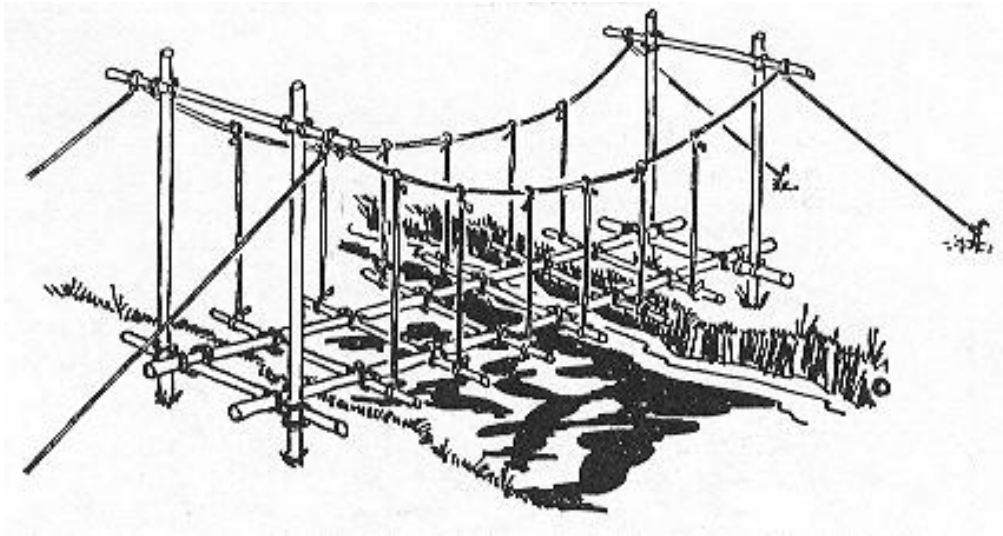
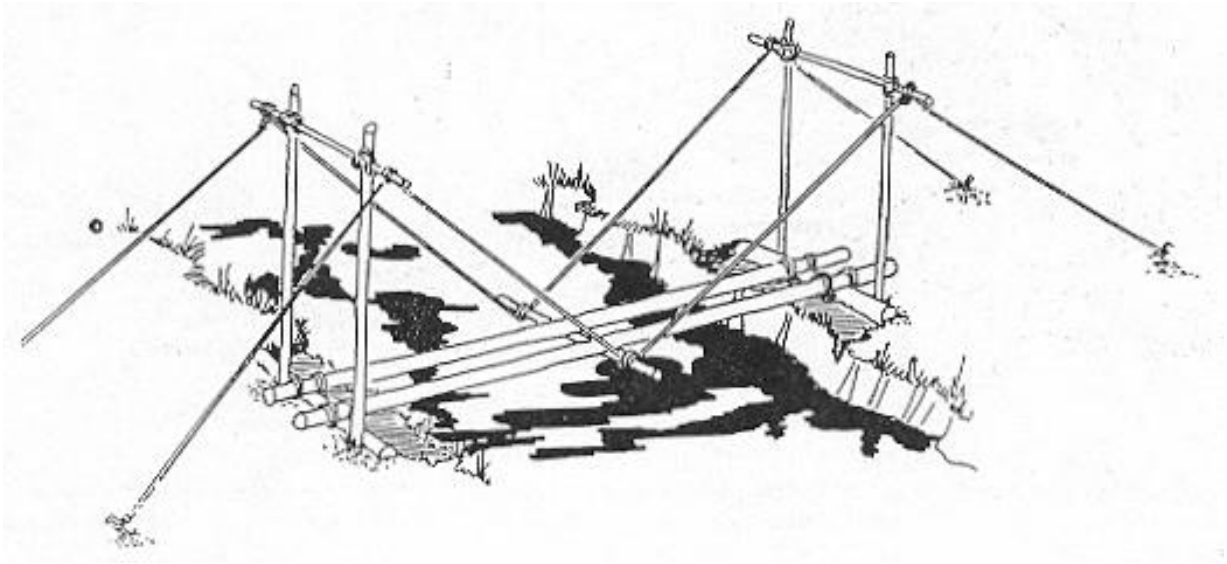

CAMPISMO ILUSTRADO

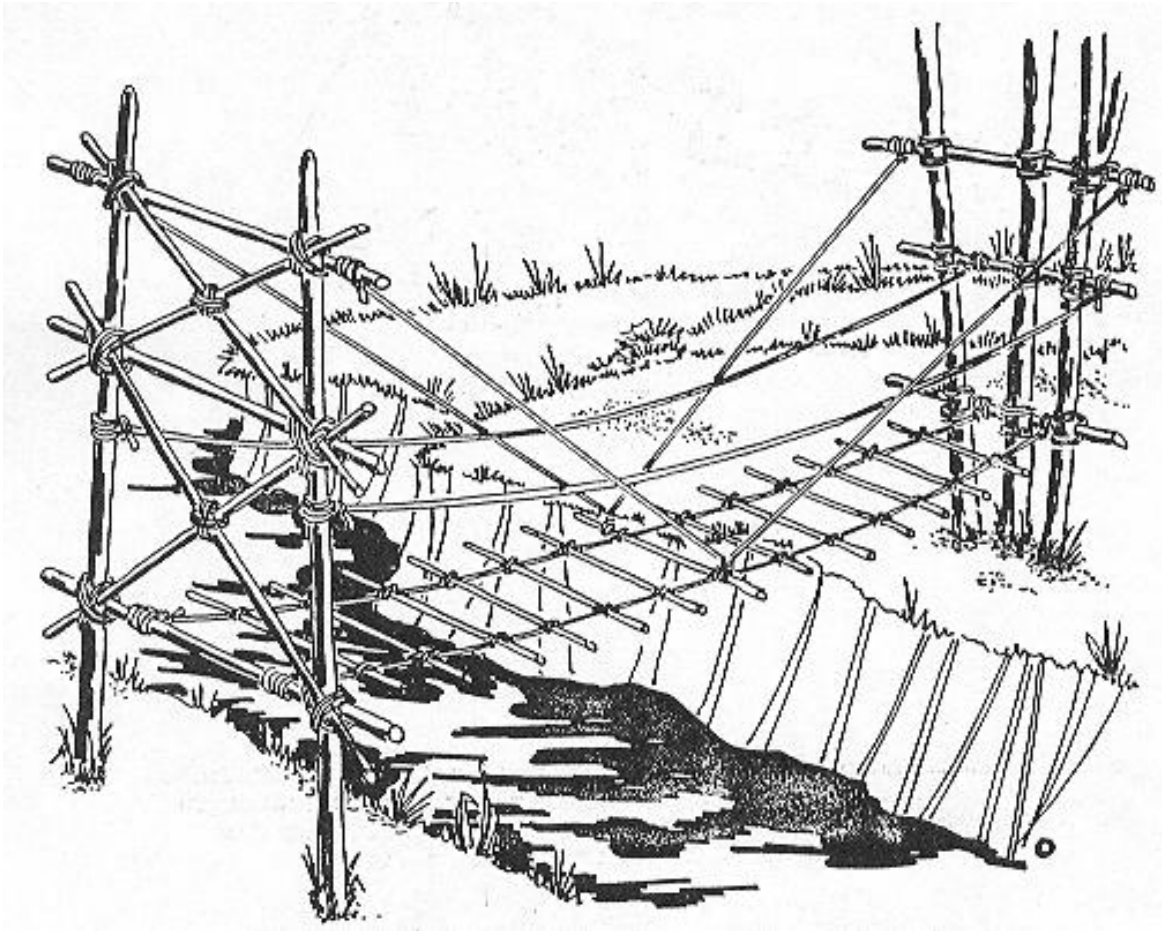

Los puentes colgantes sustentan o sostienen el tablero de paso, con cables ligados a una percha por lado a franquear, tensadas a tierra con estacas o anclajes. Cuando las cuerdas suspendidas están fijadas como precaución, es recomendable atar un sobre amarre con un Nudo de Ballestrinque en todas las ligaduras, para evitar alguna falla y hecho esto, se da uno a la tarea de fijar los travesaños en el tablero de paso.

El puente de mono o en V. es el más fácil y rápido de construir, utilizando tres cuerdas debidamente tensadas y tejidas entre sí con otra más delgada, haciendo zig-zag entre la cuerda base y el pasamanos. Es preciso inclinar el cuerpo del transeúnte hacia adelante, asentando cada pie sobre el vértice que en forma de V marca la cuerda tejida, tratando de evitar detenerse a la mitad del mismo, donde los balanceos son críticos y pronunciados. El tránsito ha de ser calmado pero continuo.

CAMPISMO ILUSTRADO

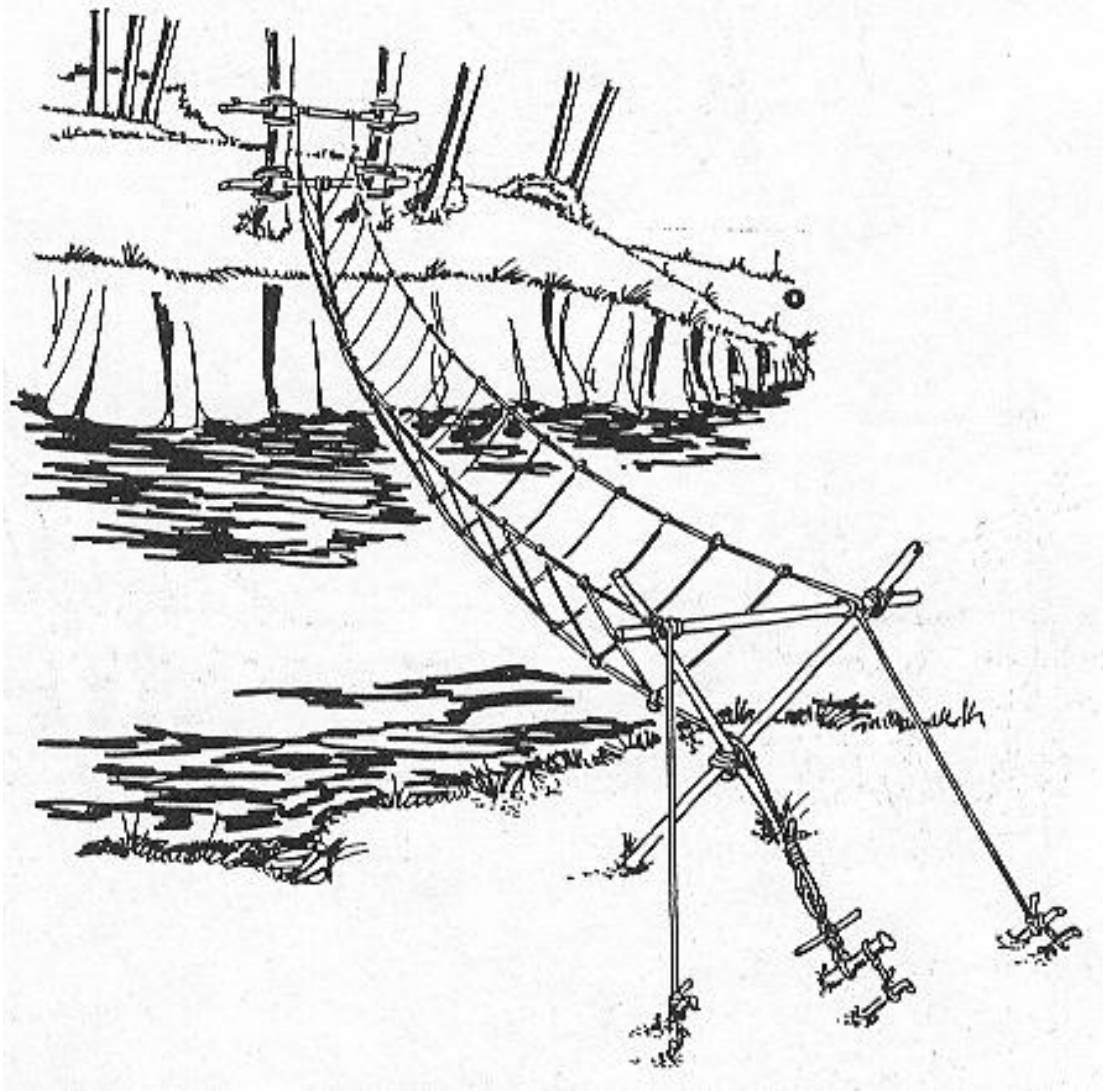

Es fundamental que la cuerda inferior que soporta el peso directo, sea sólida y que el cable tejido reparta la tensión entre los pasamanos, para evitar un balanceo exagerado y obtener un equilibrio seguro. Por ningún motivo se ha de construir este puente en cañadas o lugares que abate el aire con fuerza. porque sería una transgresión a la seguridad,

CAMPISMO ILUSTRADO

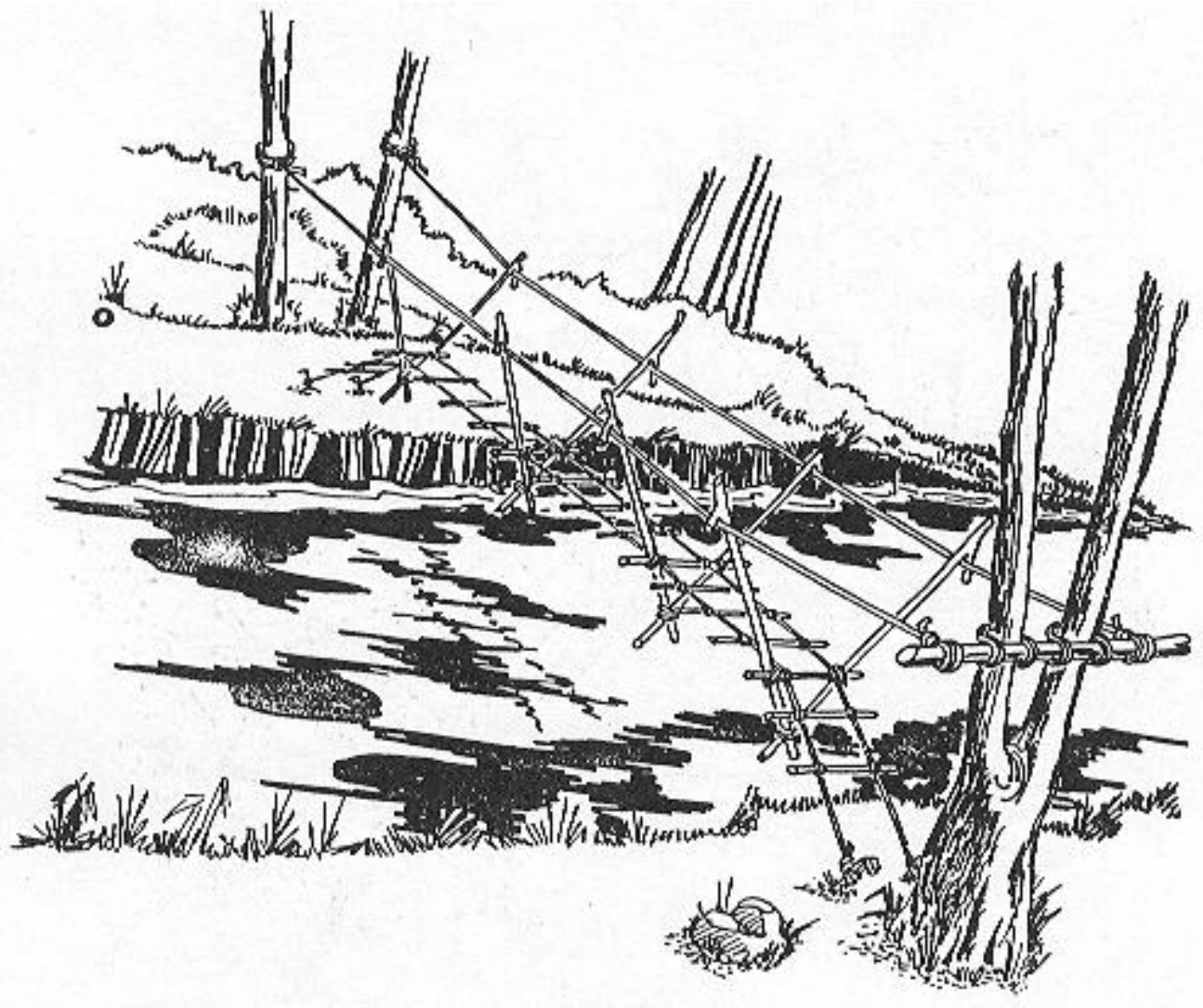

En el puente colgante de media altura sostienen al tablero dos cables principales en forma horizontal y reforzados con cuerdas o ramas en "V", del piso al pasamanos, y de ahí tensado hacia los soportes de altura.

CAMPISMO ILUSTRADO

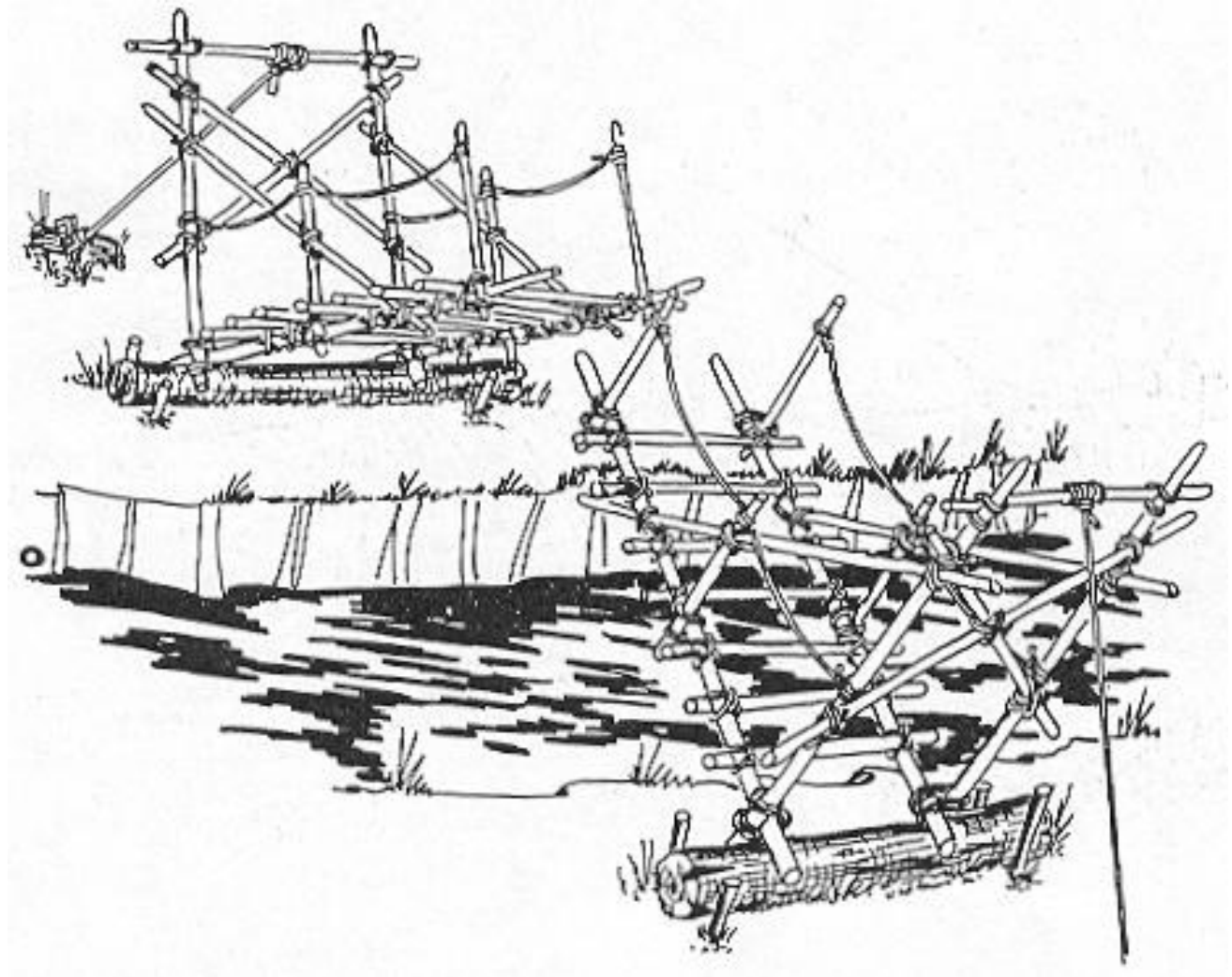

Si el material no alcanza, se fracciona en dos partes y se une al centro, entrelazando la calzada de paso con mayor medida de la distancia que las separa; para que juntas formen un arco y éste por la presión que se ejerce al pasar de un lado a otro, genera una fuerza estable en el conjunto.

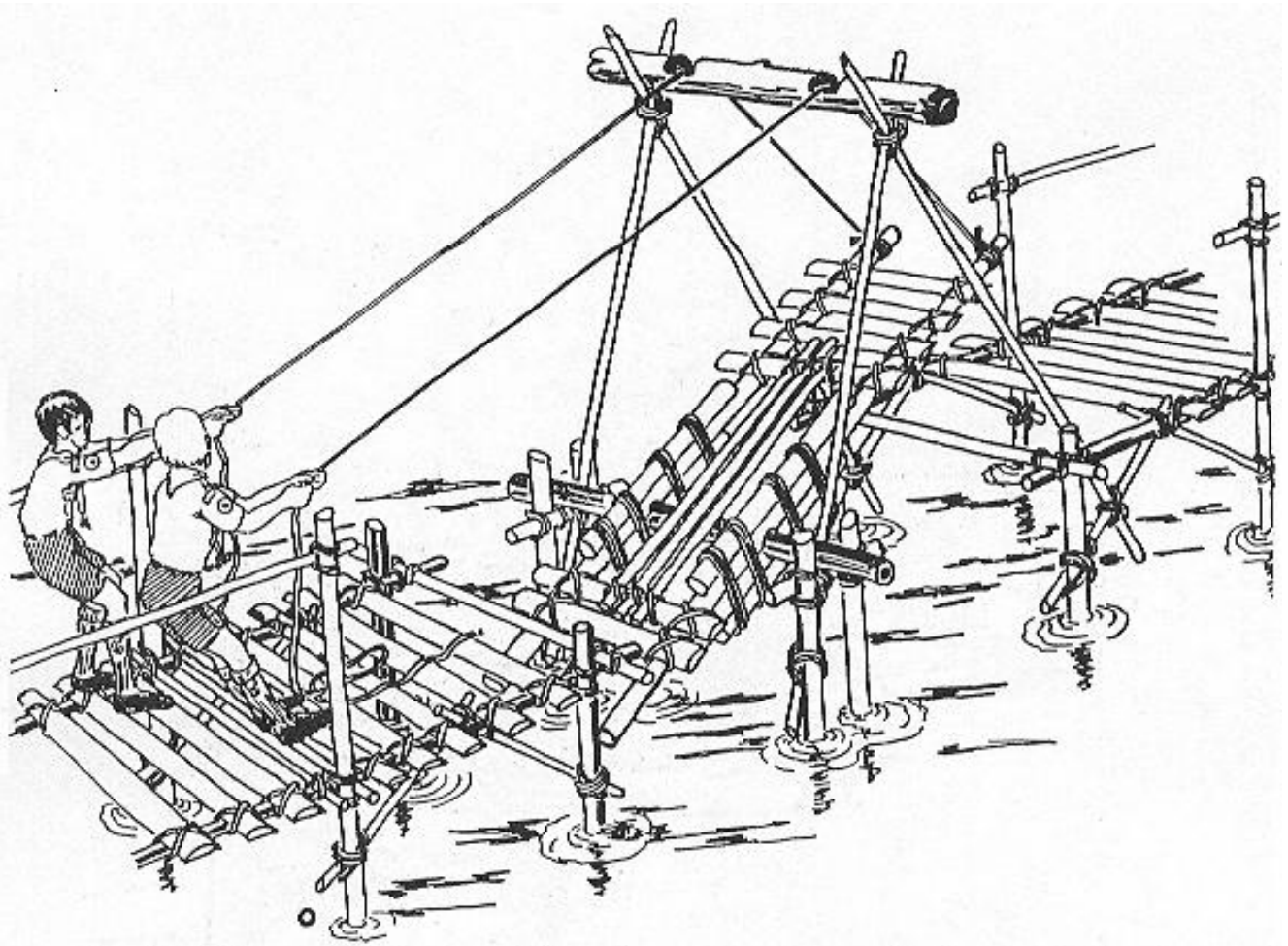

Entre todas las construcciones de campismo, una de las más espectaculares es la de un puente movable. El tramo giratorio descansa sobre una pila que le sirve de eje, girando circularmente en un plano horizontal para no obstaculizar el tránsito a la navegación la mayor parte del peso del puente se nivela por medio de contrapesos, los que se aseguran sobre sus ejes, operados manualmente por medio de cuerdas dispuestas a la maniobra.

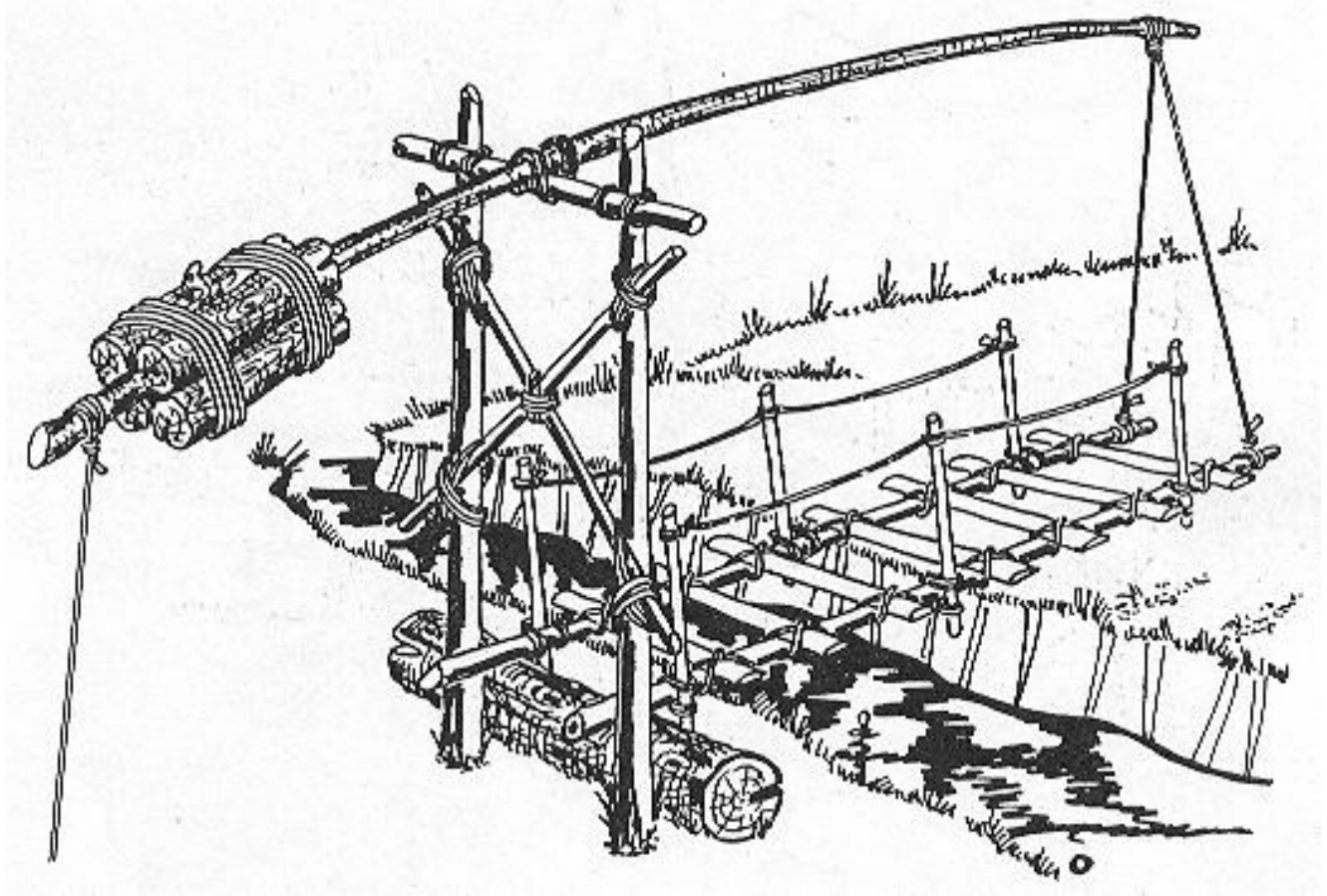

CAMPISMO ILUSTRADO

Para facilitar el manejo de un puente largo y movable, se sugiere dotar con un contrapeso o lastre el extremo en que se ejerce la tracción; porque el peso total se carga necesariamente en el eje de rotación.

CAMPISMO ILUSTRADO

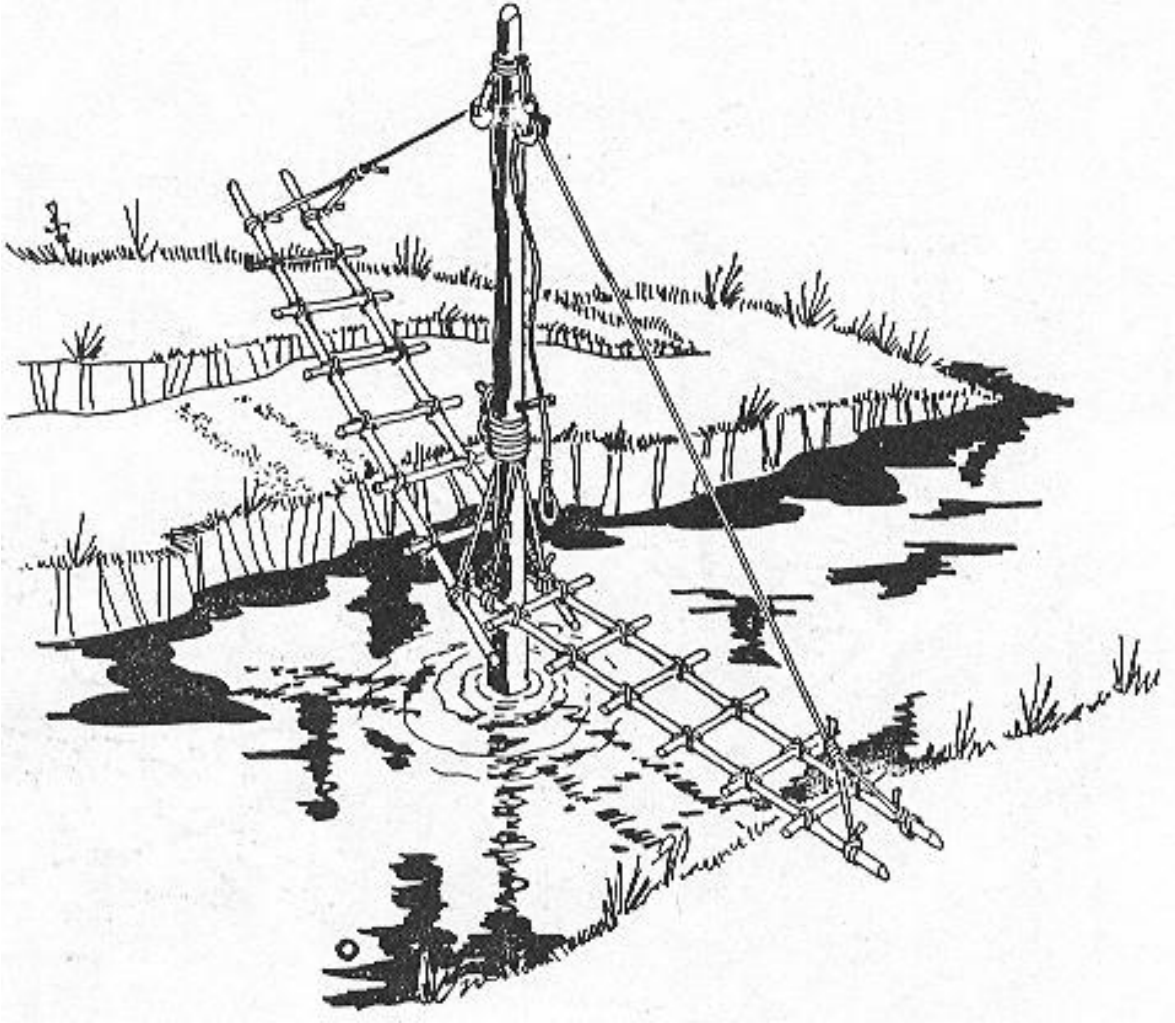

No necesariamente un puente móvil es para dar acceso a una circulación navegable, también sirve para excluir desconocidos en un espacio seguro y de acción libre.

CAMPISMO ILUSTRADO

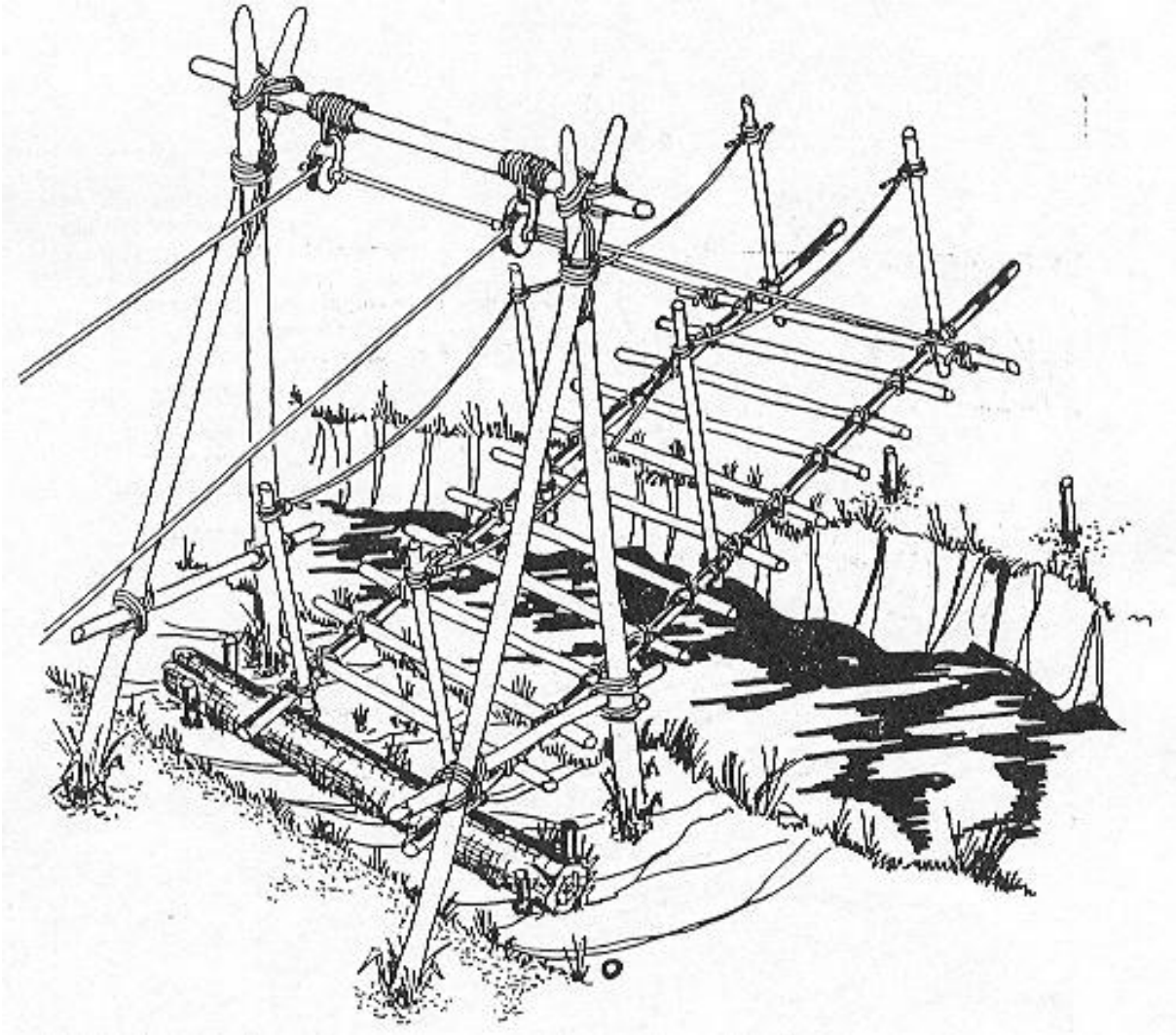

Este puente gira verticalmente sobre un eje de rotación dispuesto horizontalmente, y como los soportes se hallan a los lados se eleva hasta 90° dejando libre el canal para permitir el tránsito.

CAMPISMO ILUSTRADO

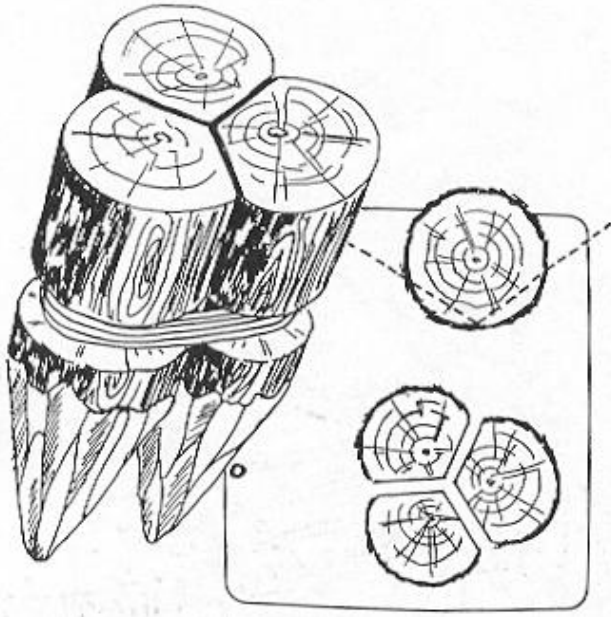

Tres troncos con dos cortes de 60° cada uno a lo largo y sobre su circunferencia; se unen cara adentro con una cuerda o alambre para construir un resistente pilote, y utilizarlo en una construcción que así lo requiera.

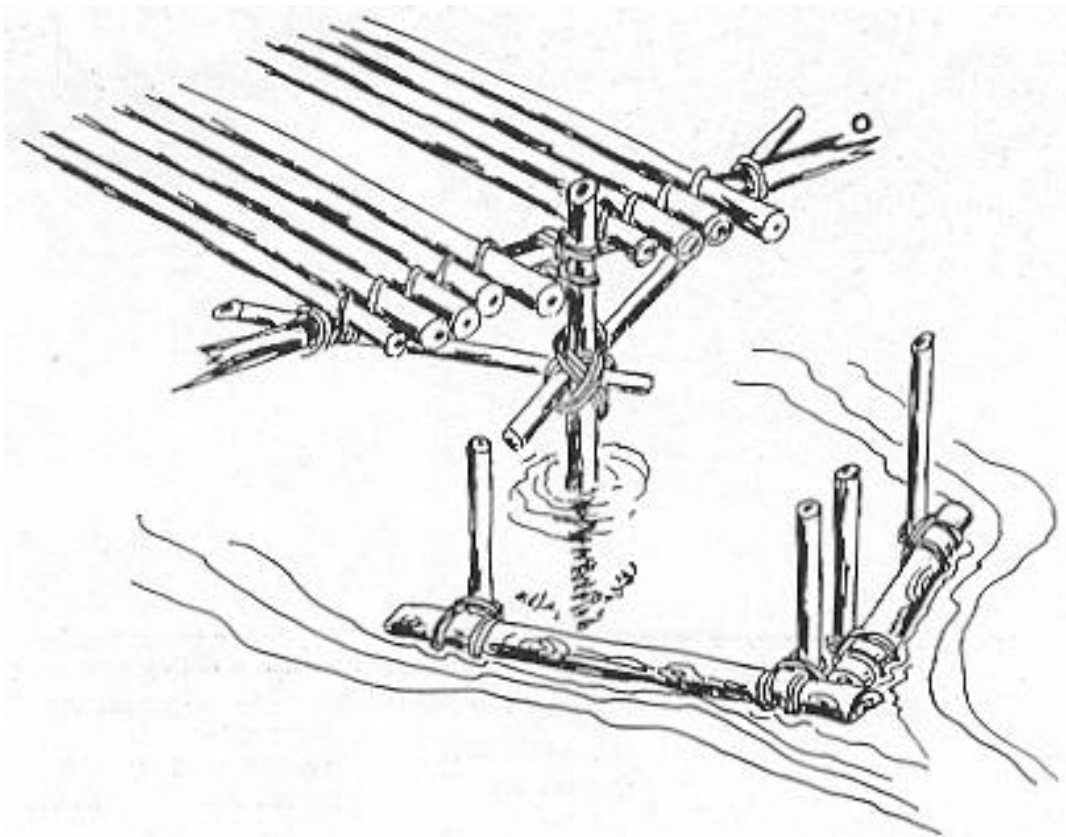

CAMPISMO ILUSTRADO

Rompeaguas

Los postes que sostienen el paso de un puente y que son vulnerables en ríos de aguas caudalosas, se deben proteger con "Barreras rompeaguas antepuestas a los pilotes que emergen hacia la superficie y así desviar, controlar o aminorar el impacto violento de las fuertes corrientes de agua.

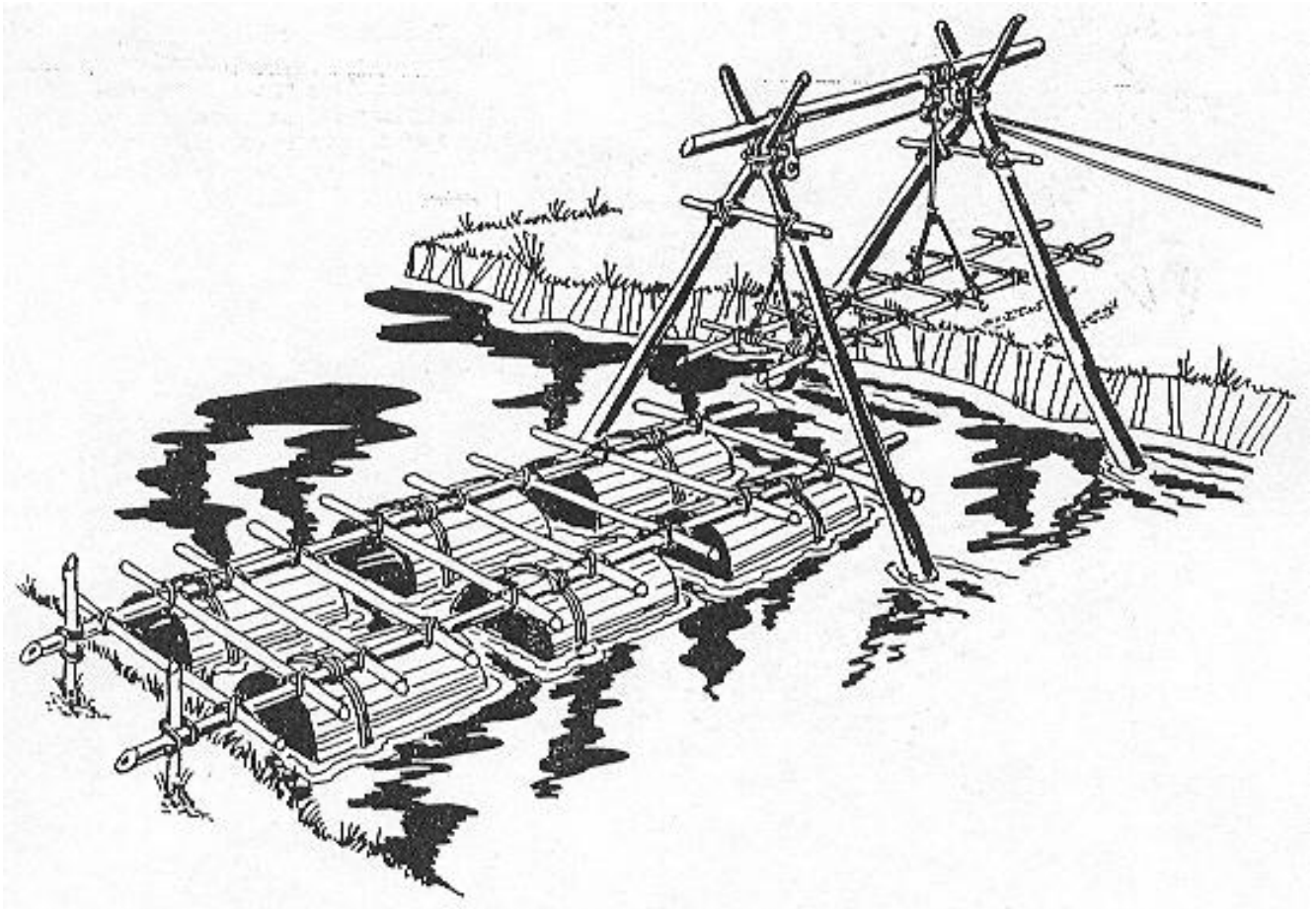

CAMPISMO ILUSTRADO

Para sostener en posición un puente de pontones, es necesario mantenerlo debidamente anclado con diversas rocas sumergidas y amarradas. En este diseño se combina un tramo de puente de ascensión vertical, sostenido por dos caballetes provistos de garruchas o poleas que facilitan la maniobra y dan privacidad.

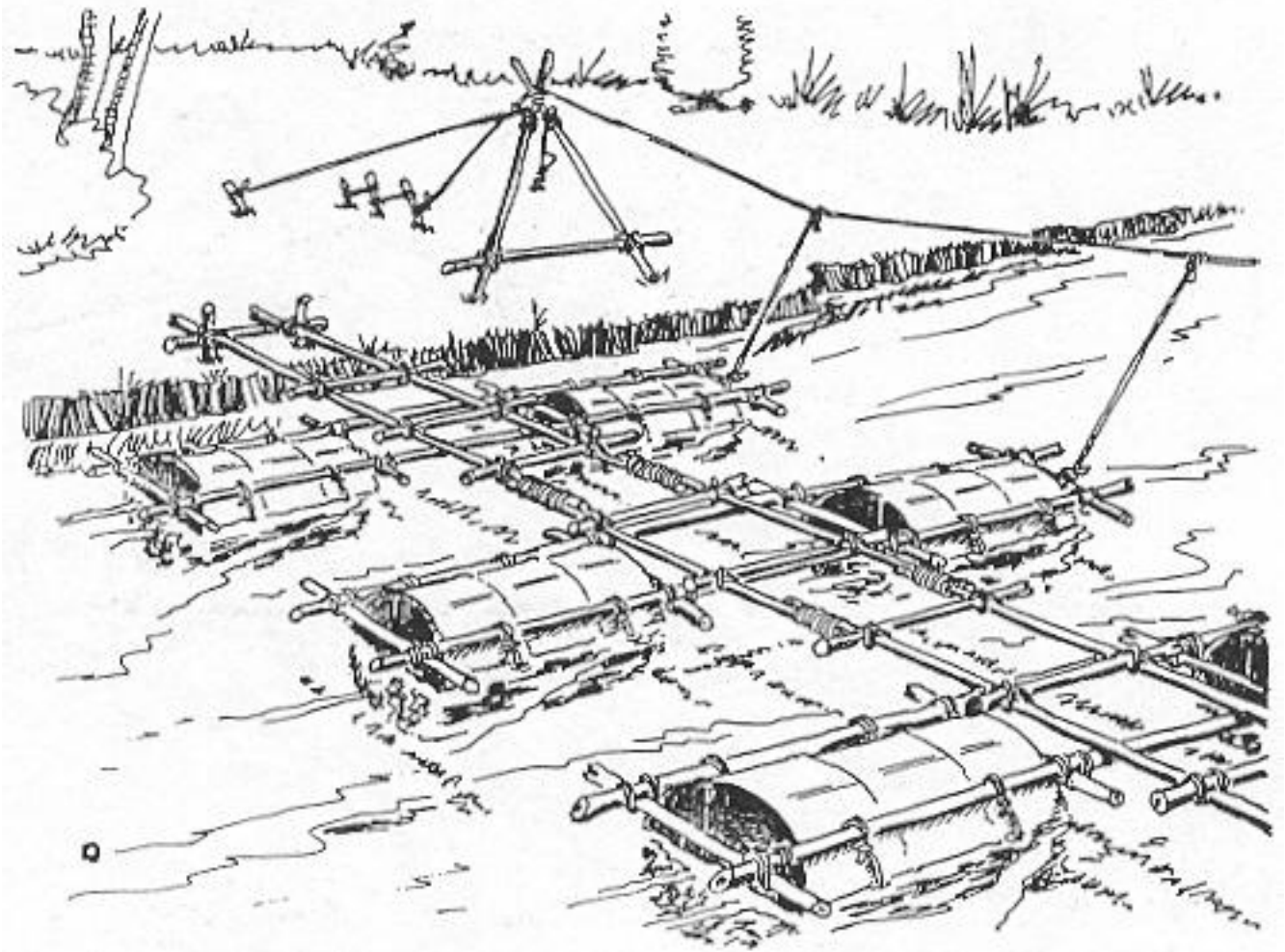

CAMPISMO ILUSTRADO

La construcción puente pontón no se recomienda en ríos caudalosos con corrientes rápidas; la longitud puede ser indefinida si cuenta con una buena estructura.

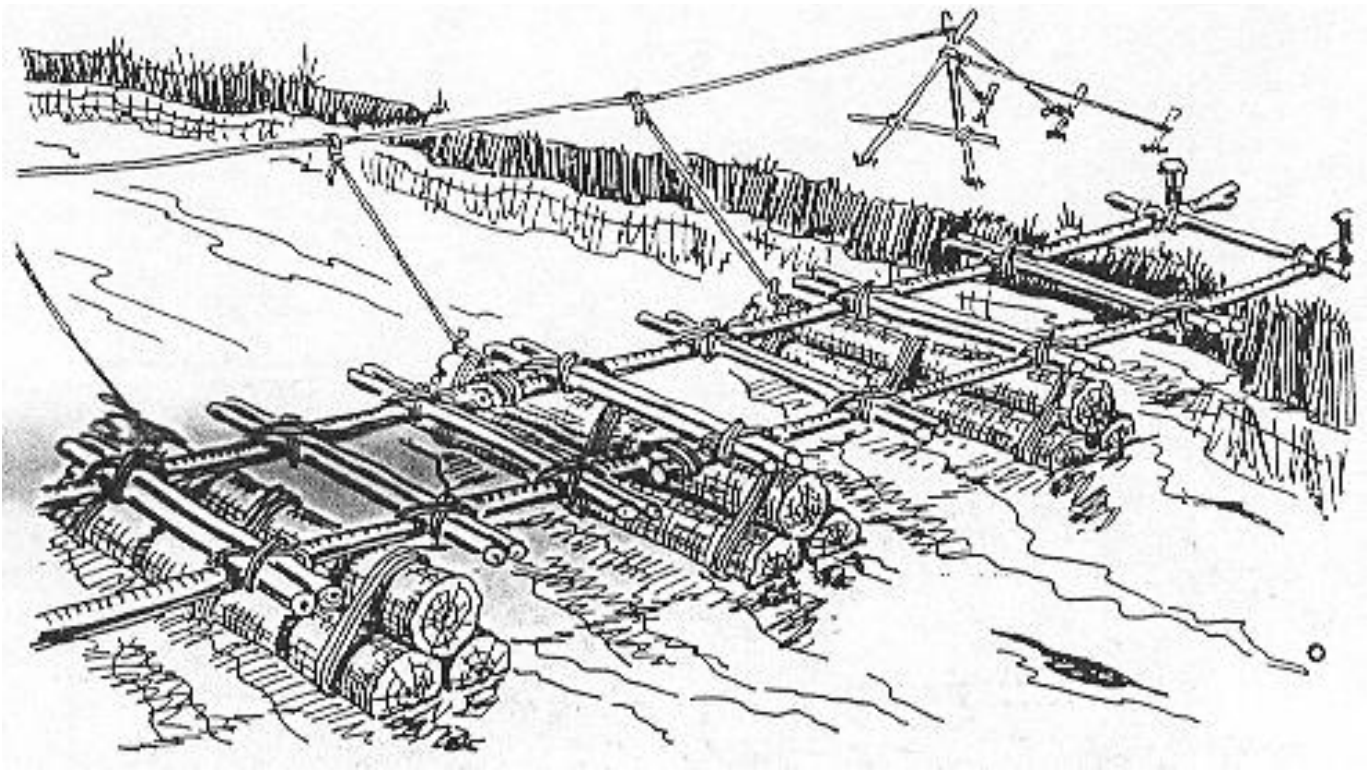

Este tipo de puente se construye cuidando que sea en un área de aguas tranquilas, se alinea en relación al lugar donde asientan los estribos, el paso debe estar a buena altura del nivel del agua y como en todo puente se revisan los anclajes.

CAMPISMO ILUSTRADO

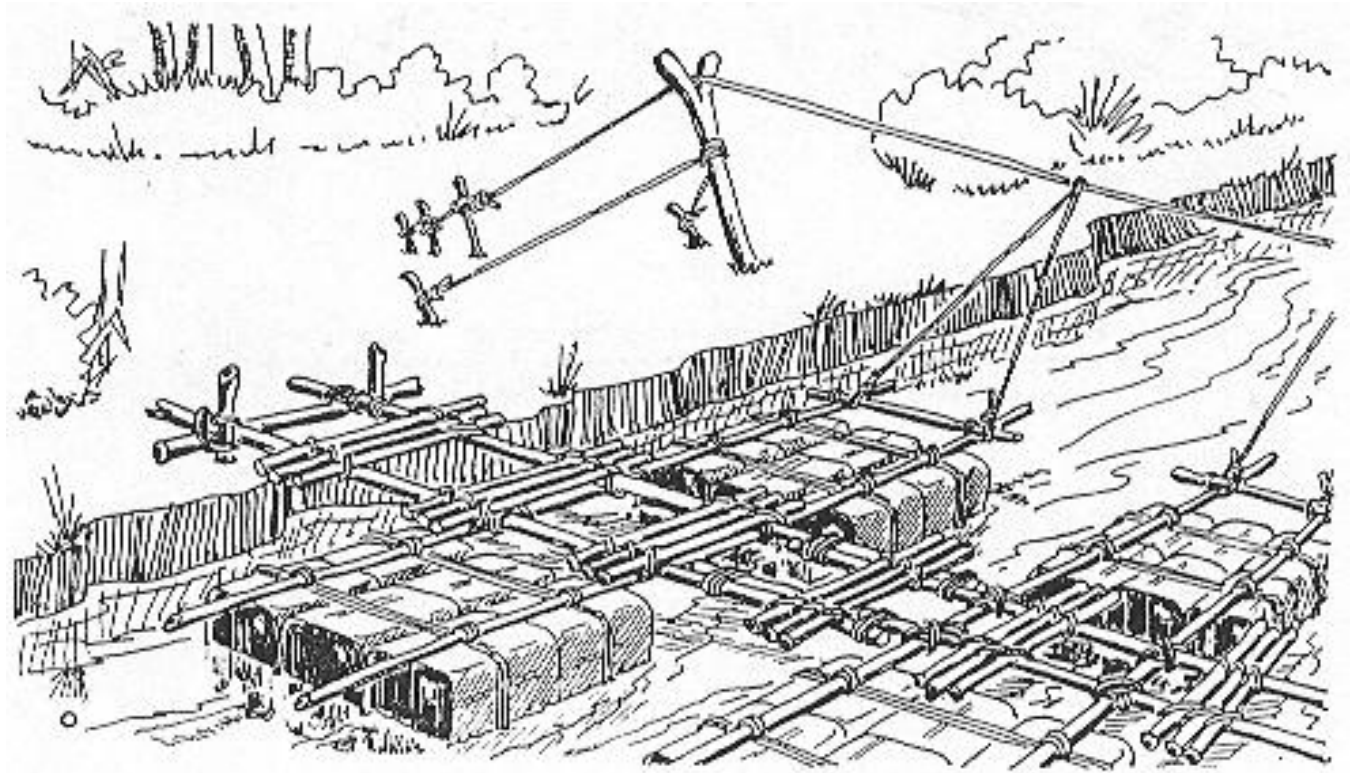

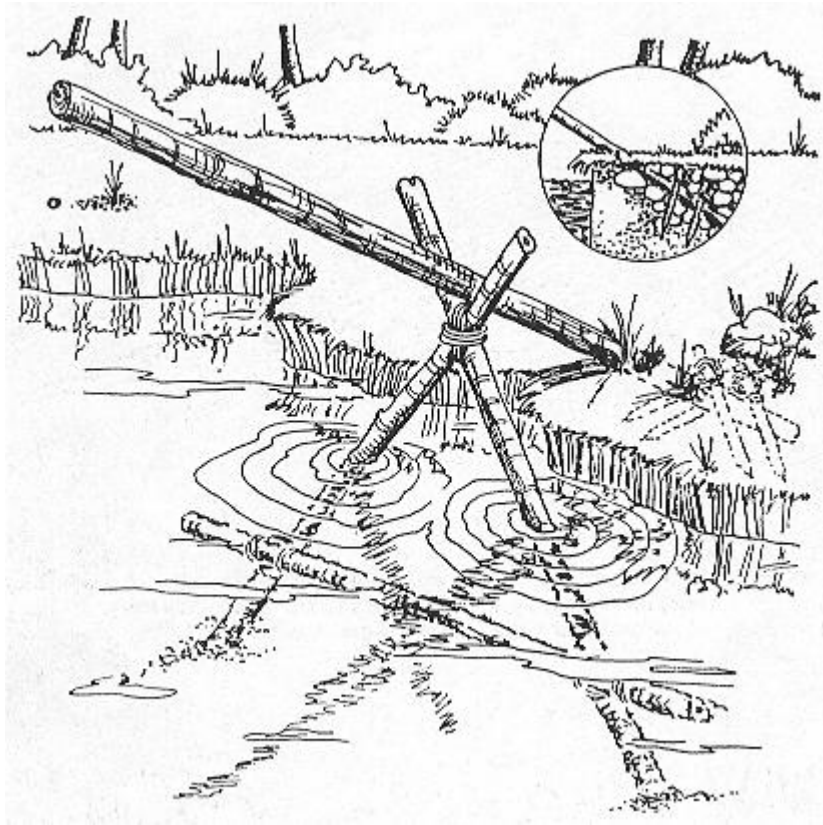

Trampolín

Una rama gruesa y pesada o un tronco de árbol, pueden ser un buen trampolín, para hacer esos estilos de salto como el natural o el de ángel, en que el cuerpo imita el vuelo de una gaviota o se coloca con los brazos abiertos en cruz, en posición horizontal y el dorso arqueado, para luego enderezarse al entrar en el agua.

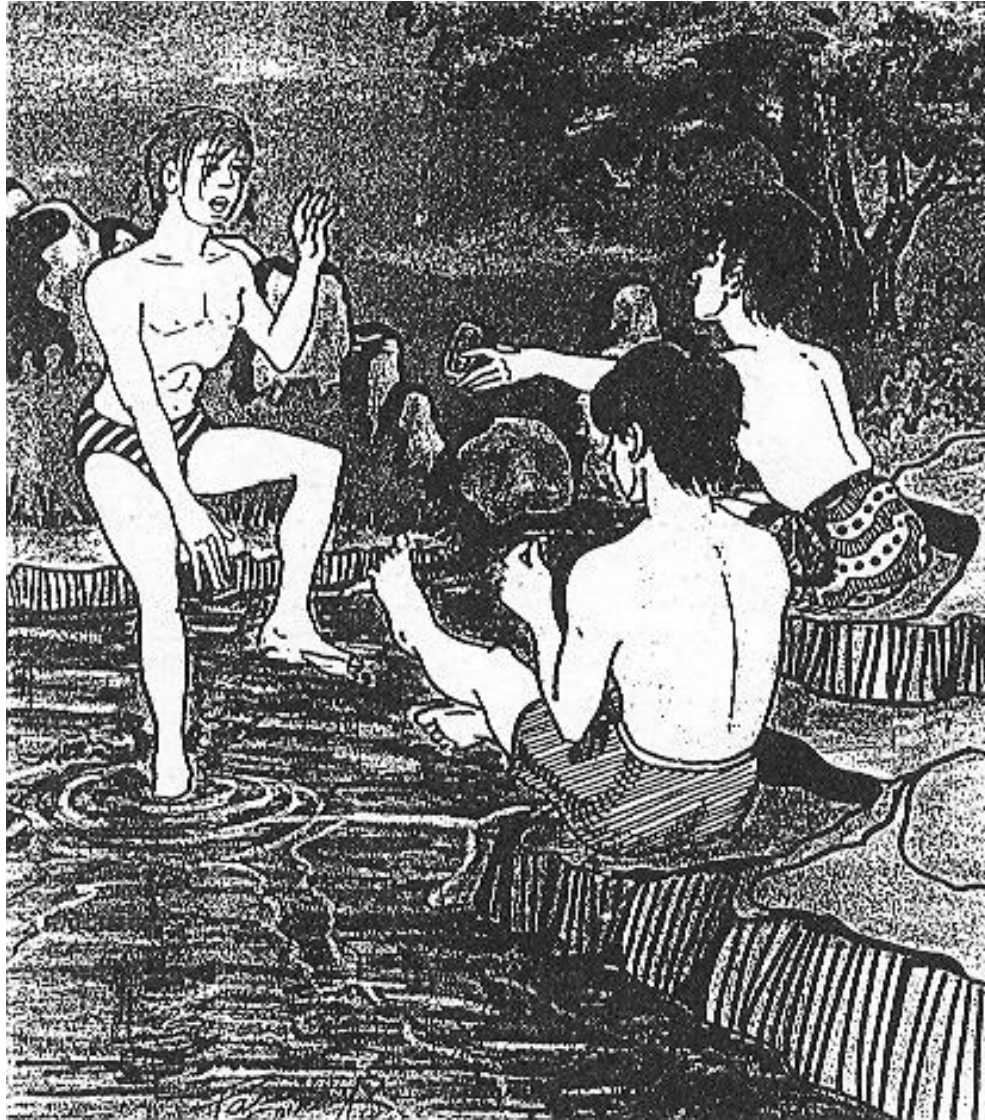

CAMPISMO ILUSTRADO

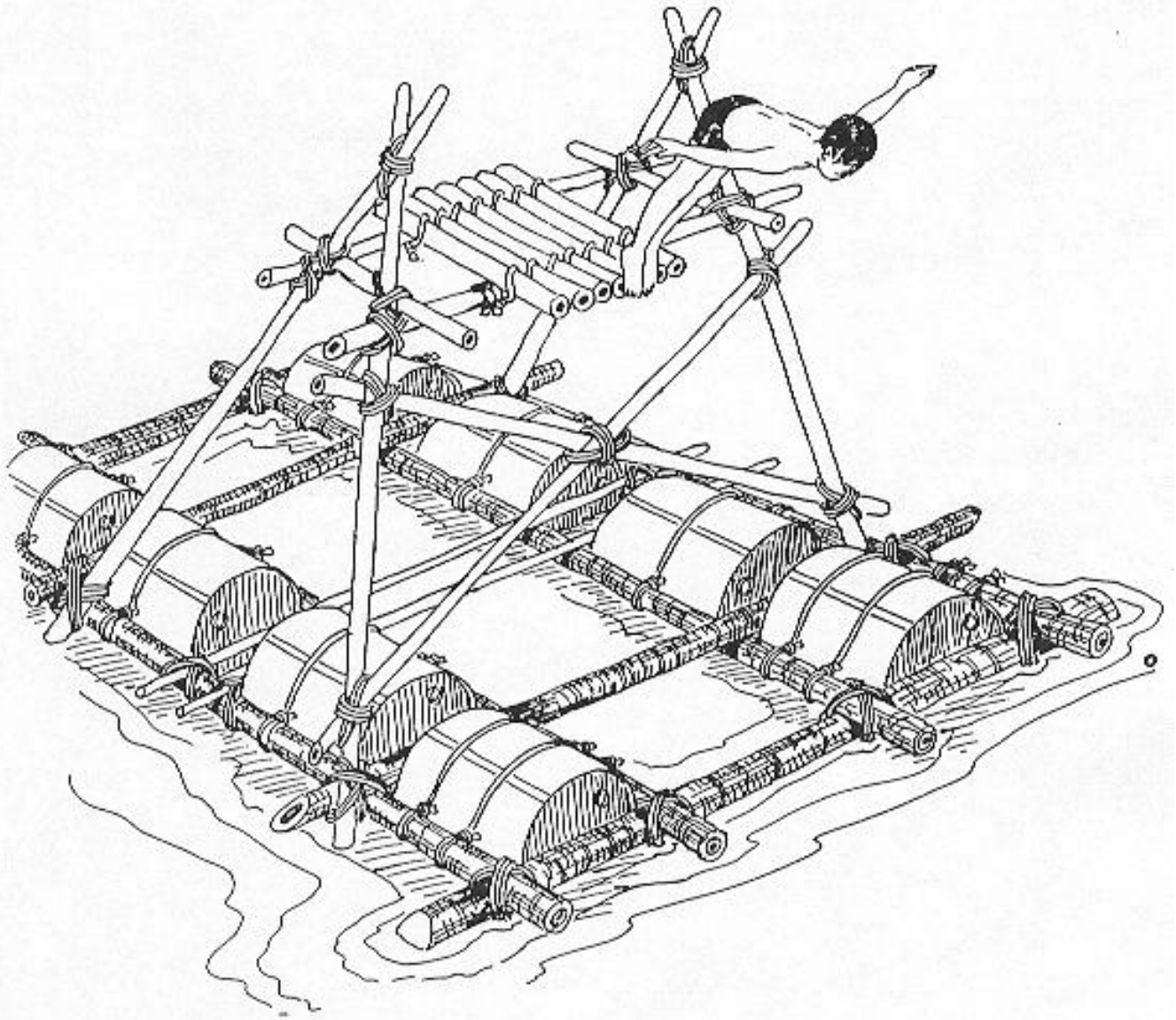

CAMPISMO ILUSTRADO

Los trampolines flotantes se ubican en aguas de nivel alto, se anclan con rocas atadas al fondo del río o lago y se verifica si no crecen algas o plantas que puedan enredarse al cuerpo de los nadadores; hecho esto, el salto más conocido es el natural en el que entra la cabeza al agua con los brazos extendidos, las manos juntas y los pies hacia atrás.

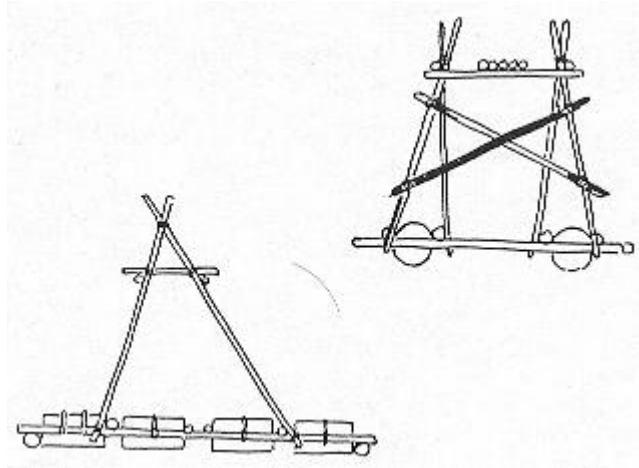

Juegos Acuáticos

La natación, además de formar parte de la educación de todos los muchachos, es uno de los grandes atractivos en excursiones y campamentos; por la diversidad de juegos y actividades festivas y saludables.

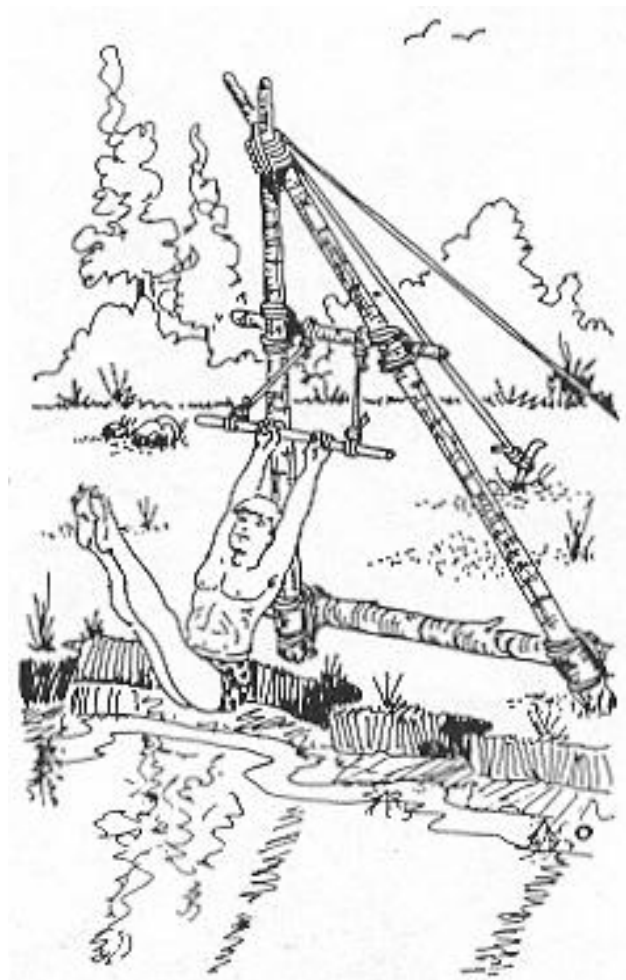

CAMPISMO ILUSTRADO

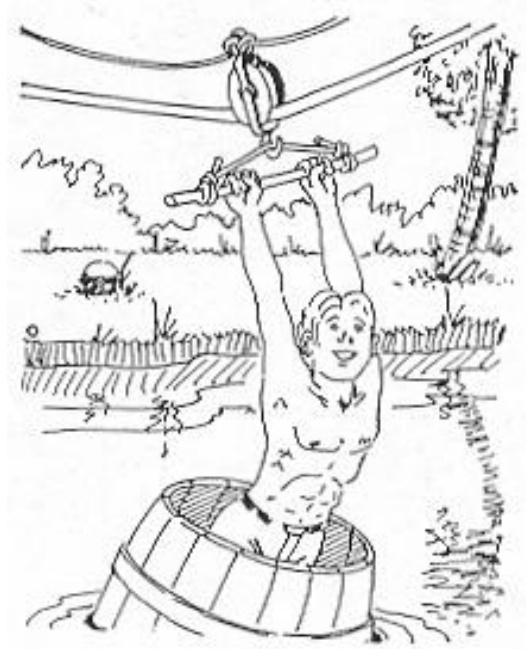

CAMPISMO ILUSTRADO



La mejor forma de aprender a nadar es perderle el miedo al agua. Los juegos en ella son un medio eficaz para conseguir flotar y hecho esto, el temor desaparece; posteriormente se inicia el aprendizaje de propulsión con movimientos ordenados, para avanzar a la dirección deseada.

CAMPISMO ILUSTRADO

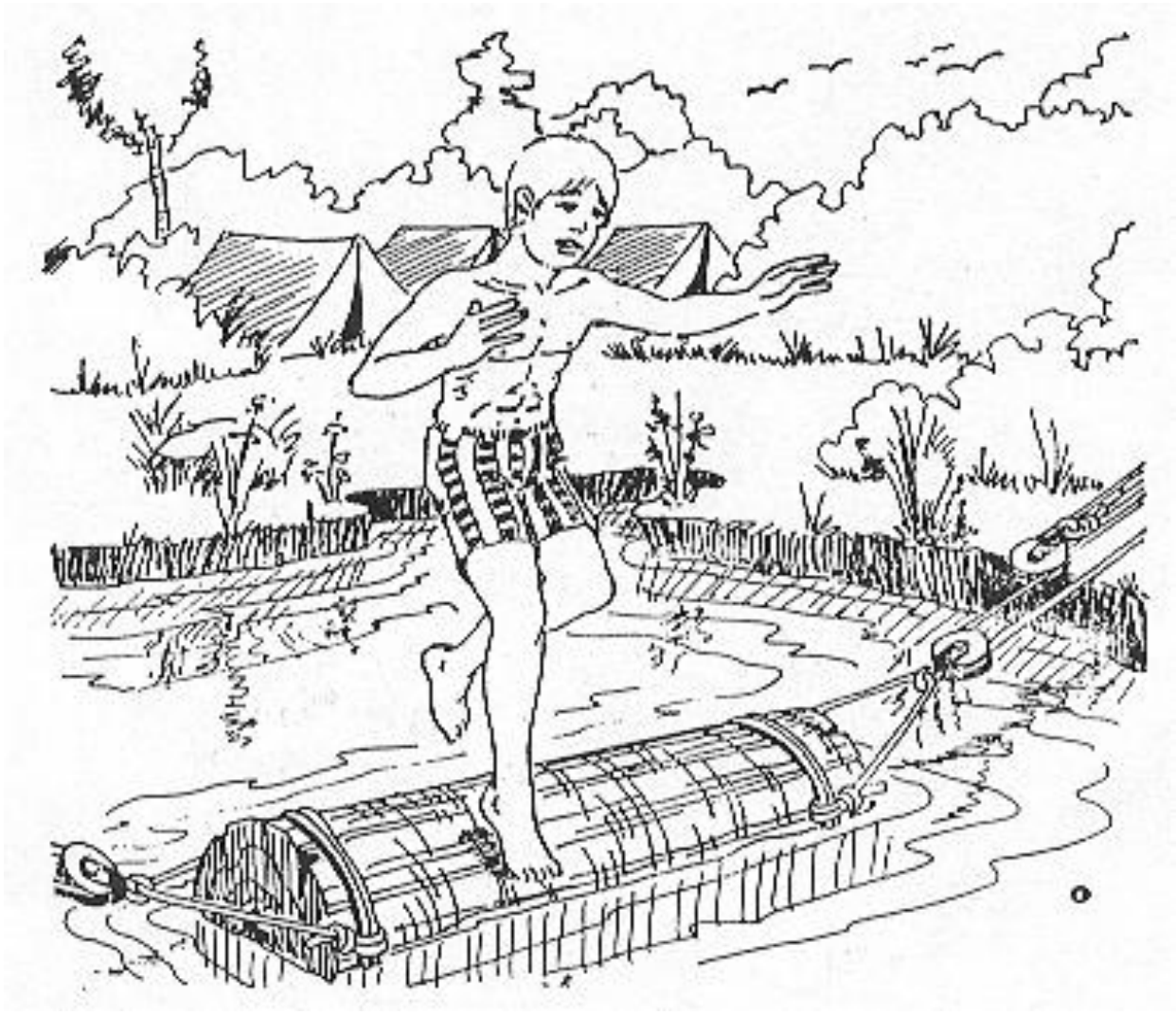

Los juegos de equilibrio en el agua son multifacéticos induciendo la actividad del ;oven en un desarrollo que descarta los actos represivos y favorece la felicidad de su edad.

CAMPISMO ILUSTRADO

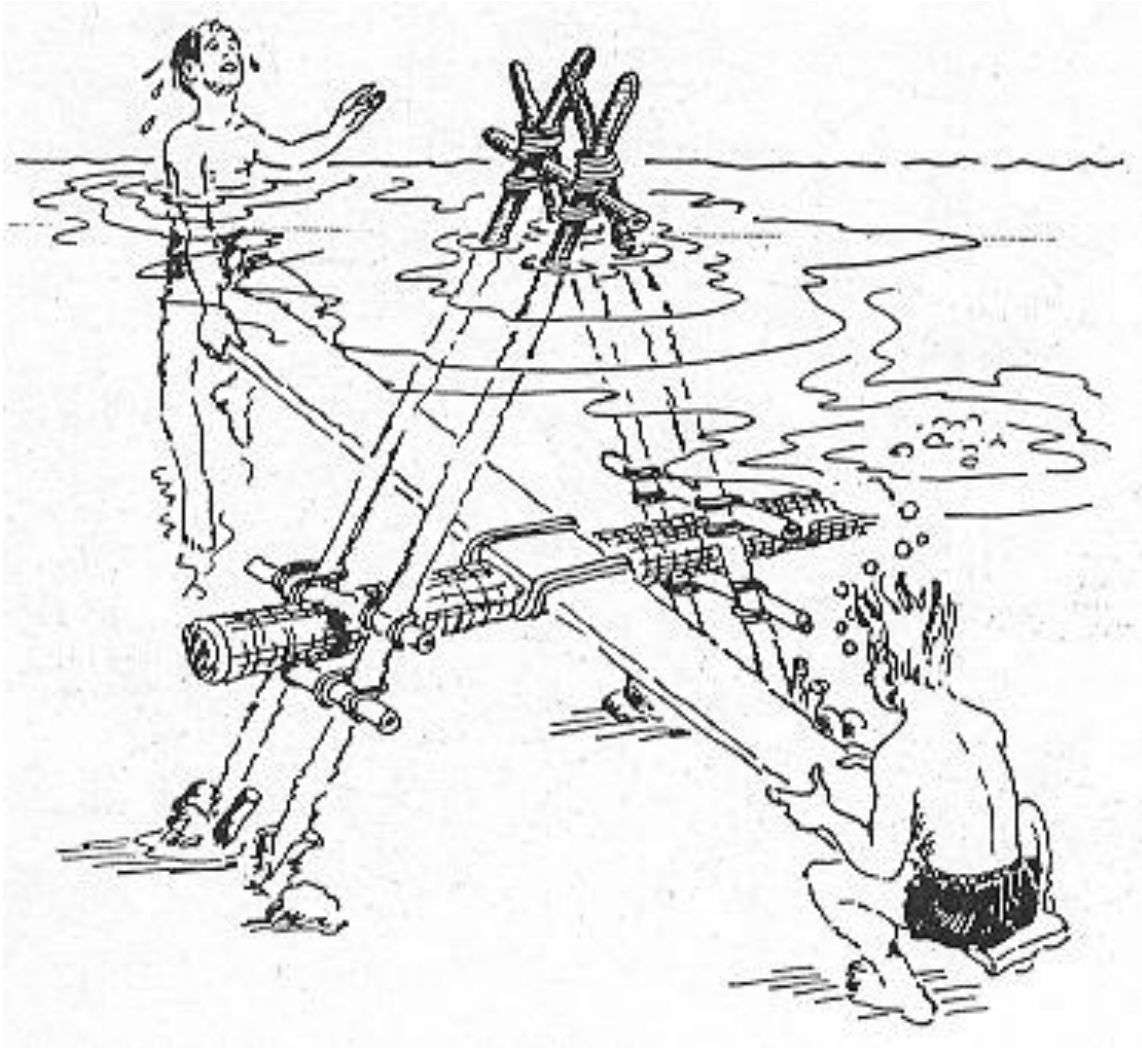

Fuera de la ciudad, en el campo se tiene la oportunidad de desarrollar juegos simples o sofisticados porque hay libertad de acción y creación para arrancar una risotada al chita más rebelde, sacudir al apático o motivar al introvertido.

CAMPISMO ILUSTRADO

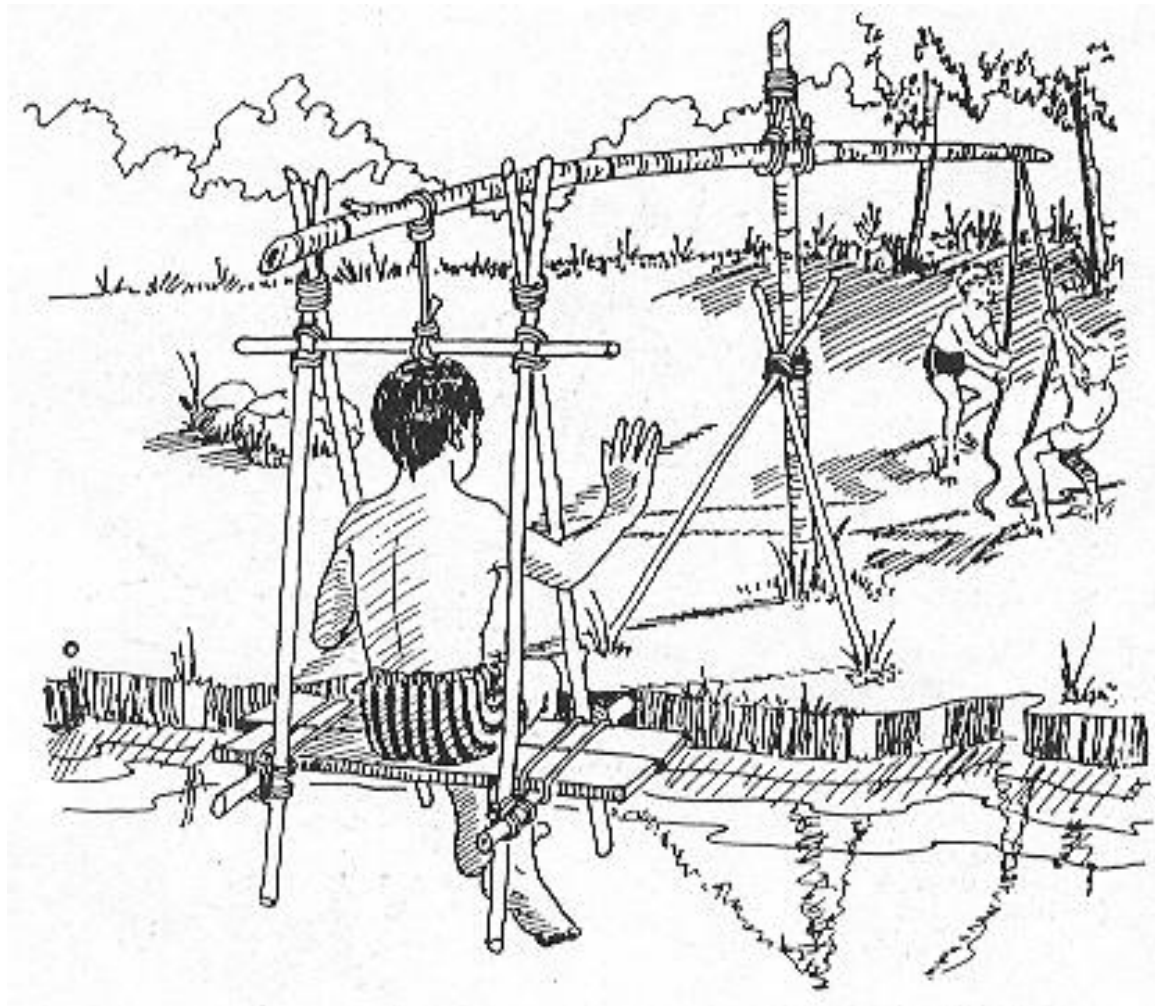

Todas las construcciones para zambullirse en el agua son acertadas, divertidas y un medio de equilibrio de la sobrada energía que acumula el organismo del joven, transformando su vitalidad en músculos.

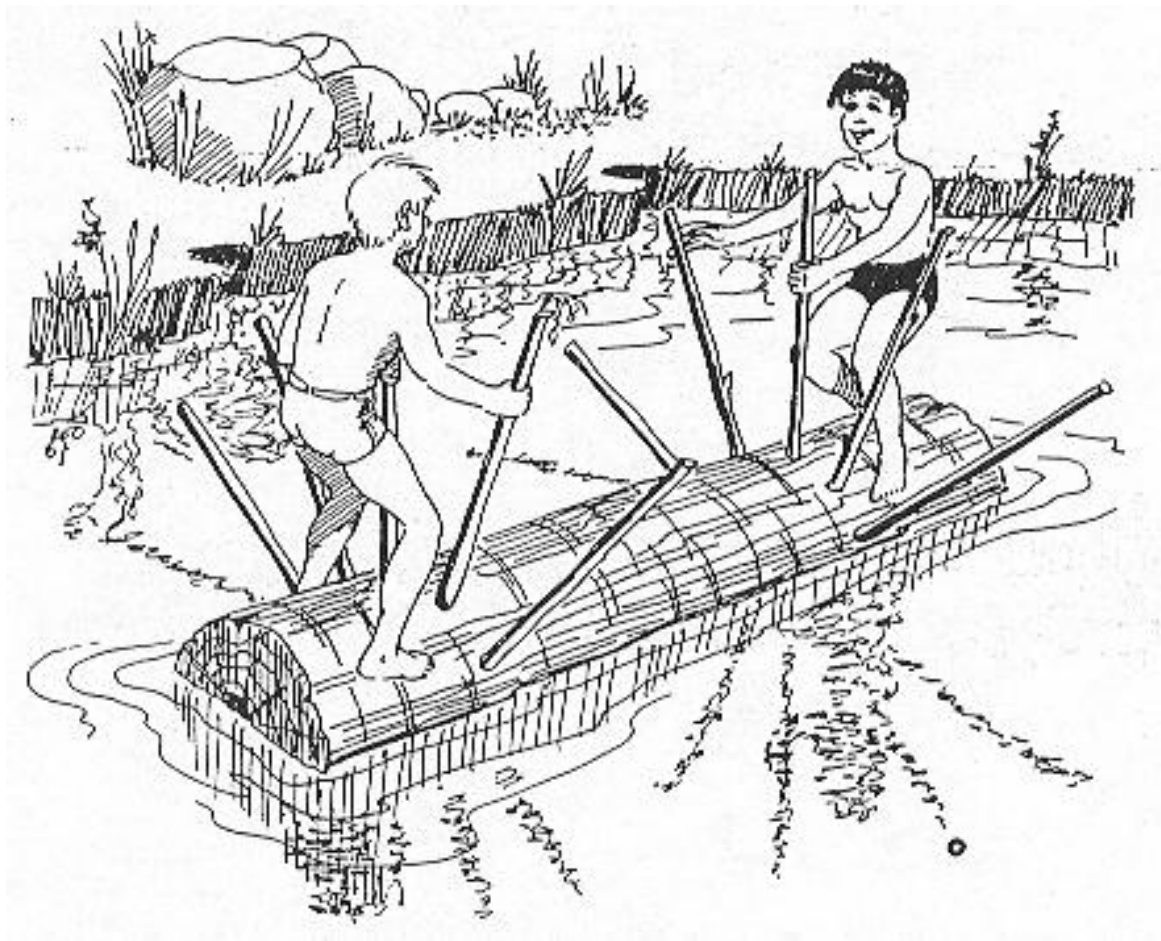

CAMPISMO ILUSTRADO

El juego llega a ser un arte que desarrolla la maestría, la mana, el fino, el ingenio en la contienda de las competencias y el efecto de estas prácticas; regula y moldea el carácter del joven en formación.



Es plausible realizar cualquier construcción al aire libre por vana o inútil que parezca, porque con esa misma actitud inventiva los grandes genios han alcanzado los límites de la tecnología y los grandes campistas la comodidad y diversión.

CAMPISMO ILUSTRADO

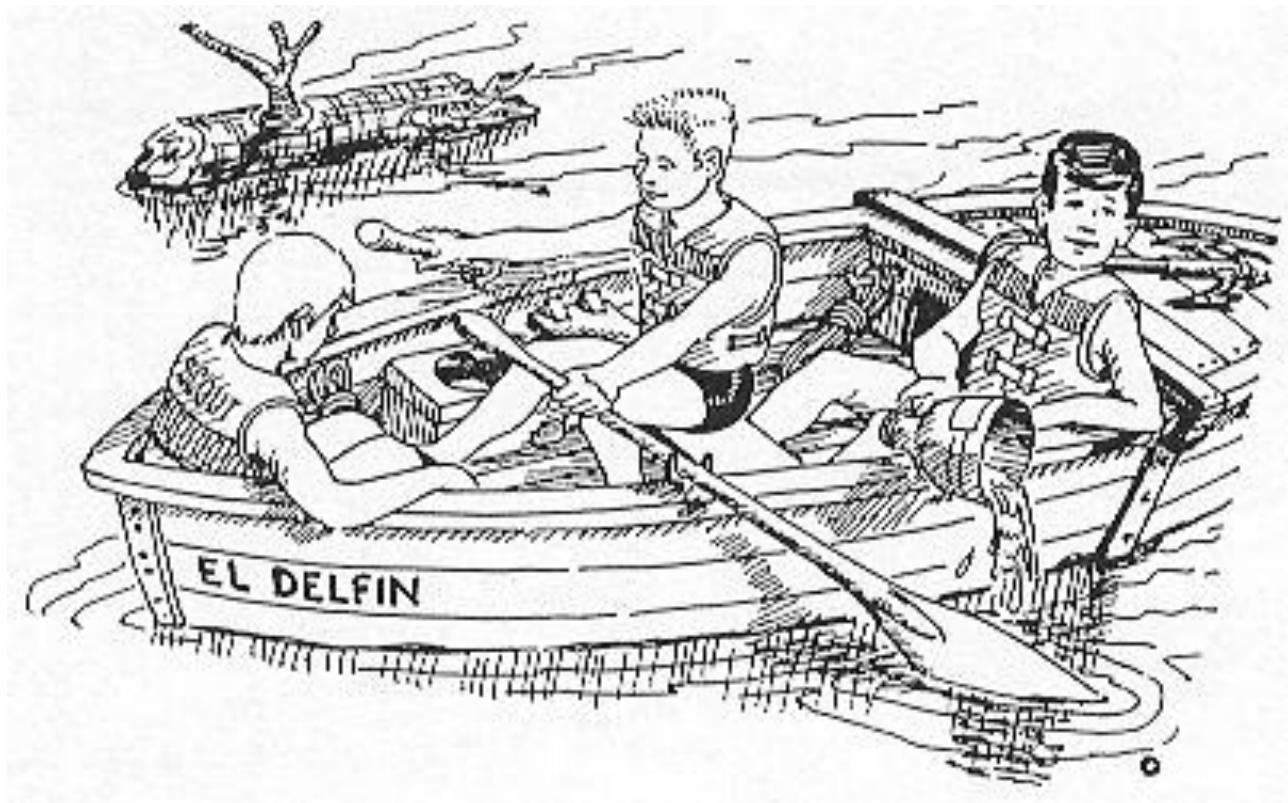
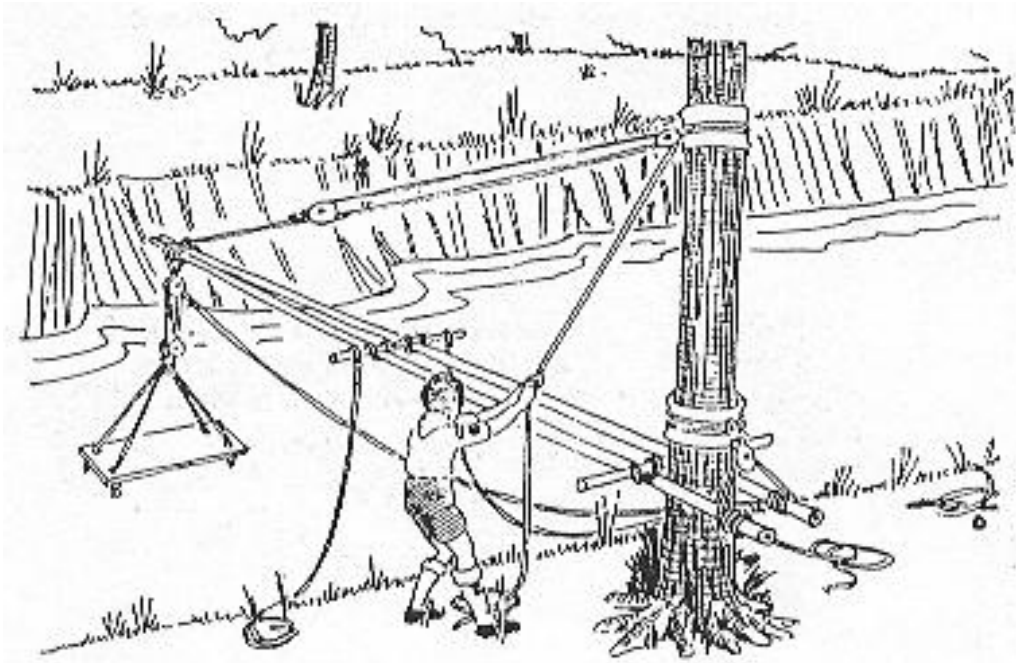

CAMPISMO ILUSTRADO

Balsas y Canoas

Explorar un río, acampando en la misma forma que cuando se camina, es una excelente práctica; pero nunca se ha de admitir en un bote a nadie que no sea nadador, que lleve un chaleco salvavidas y que practique todas las reglas de seguridad. Una de estas reglas es cargar siempre con un silbato de tono agudo, para usarlo en caso de una emergencia.

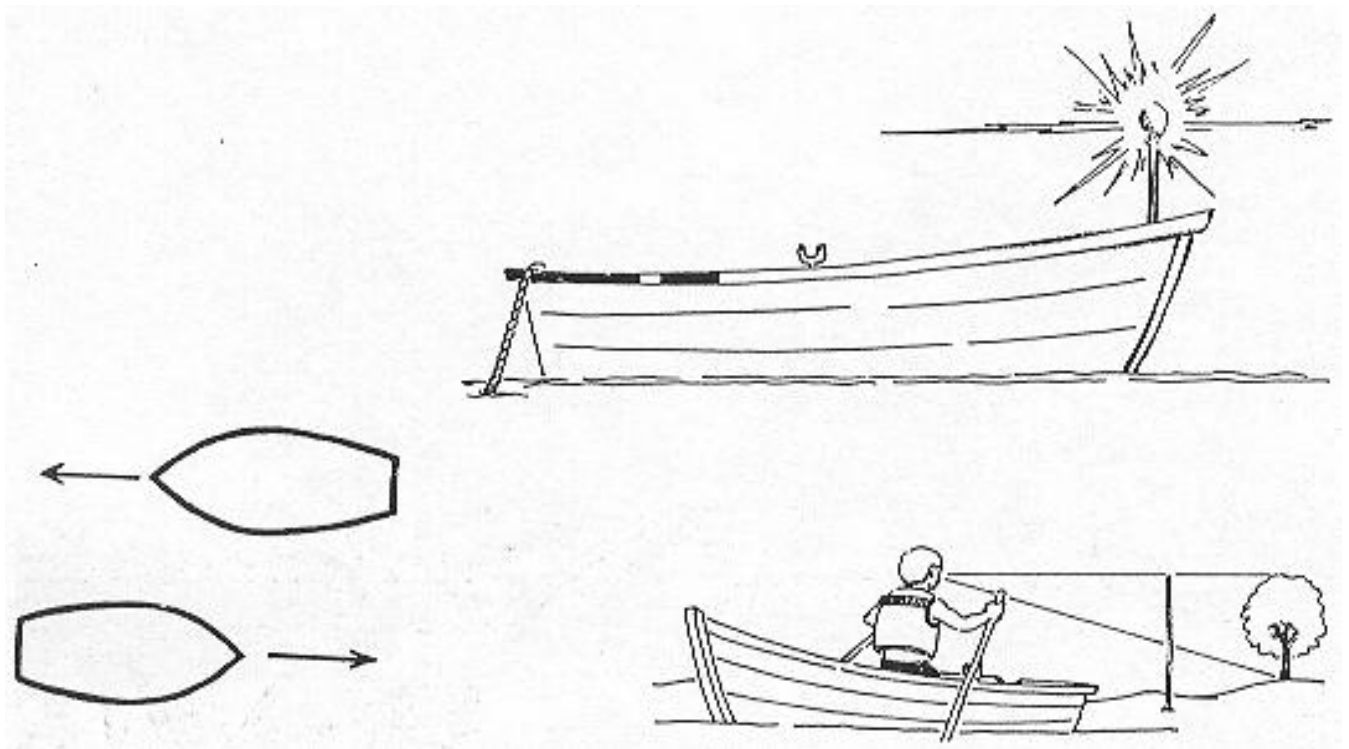
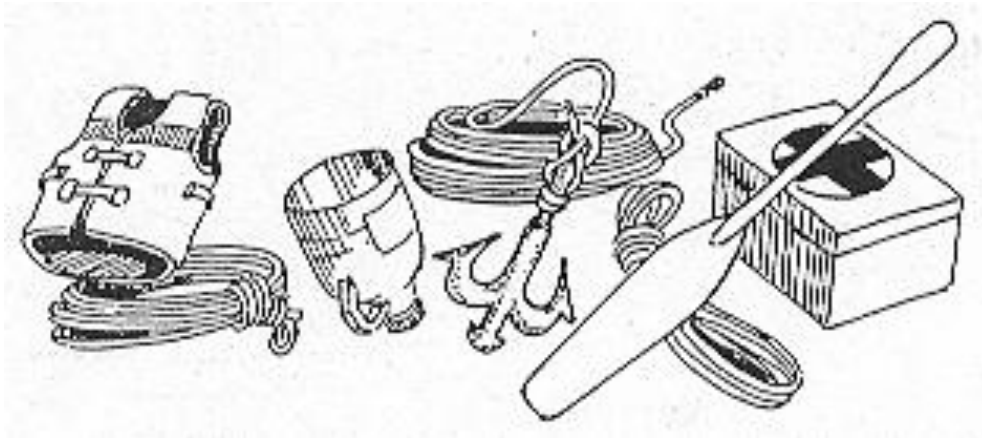

CAMPISMO ILUSTRADO



El manejo de una lancha o bote presupone la necesidad de impartir auxilio a las que se encuentran a punto de naufragar o la ayuda que se presta a una persona que está en peligro de ahogarse. Para una maniobra urgente y precisa, el tomar un punto de referencia al salir, permite acelerar la emergencia de regreso.



CAMPISMO ILUSTRADO

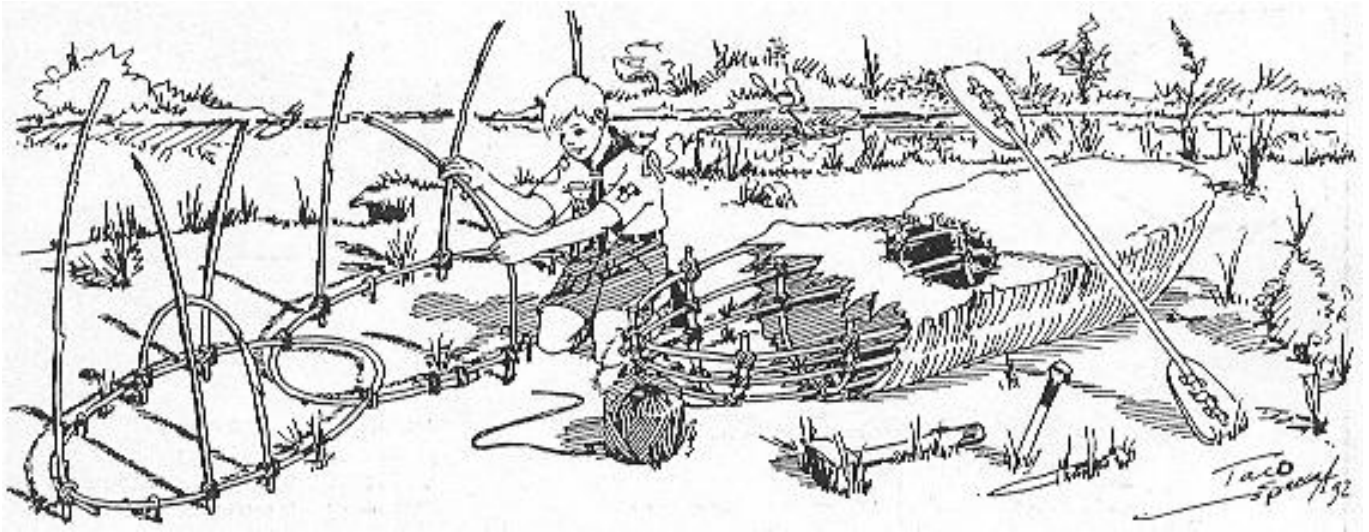

El primer intento para construir una balsa o canoa, generalmente no es muy afortunado; pero se gana experiencia en el funcionamiento de los elementos que conforman los materiales y el desarrollo de la seguridad. Al principio los cálculos de resistencia y equilibrio son supuestos, pesados por sobrados, o endeble por lo ligere. La tenacidad proporciona el punto medio y la constancia la maestría.

CAMPISMO ILUSTRADO

Un espíritu positivo y racional, intuyen e impulsa a la construcción de todo tipo de embarcaciones; con cualquier elemento rústico que flote: vegetal, animal, metálico, plástico, etc. Para realizar con alboroto el afán que todo joven codicia:

¡La aventura!

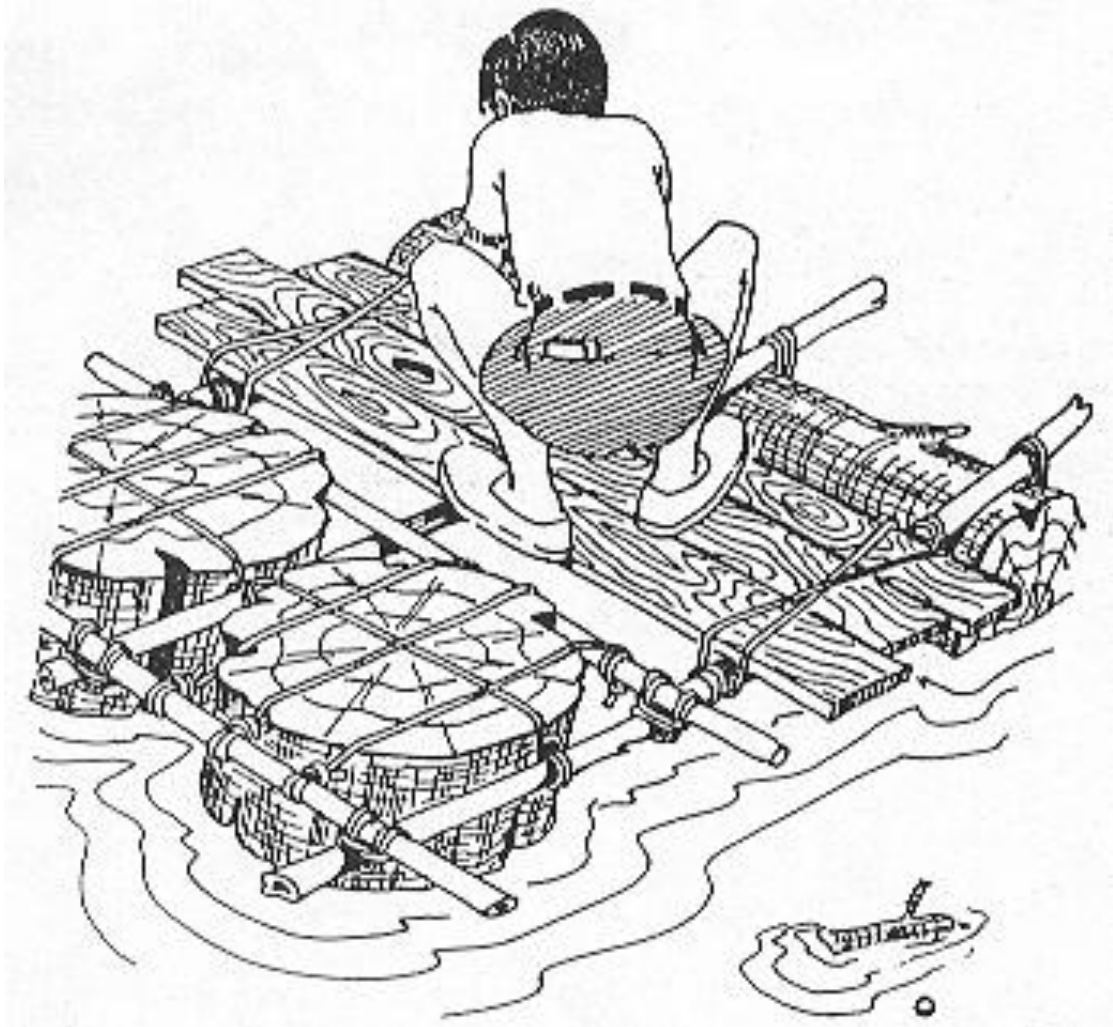
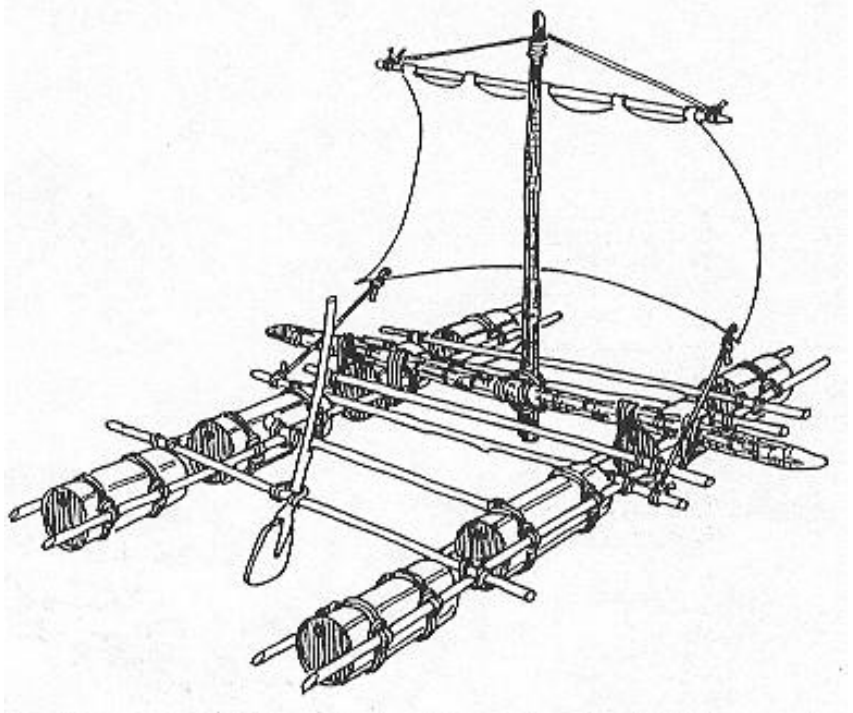

CAMPISMO ILUSTRADO

La balsa y la canoa es un medio primitivo que el hombre ha utilizado para navegar. El vocabulario que usa la nomenclatura náutica para las partes de una embarcación es:

- Casco: cuerpo de la nave.
- Eslora: longitud
- Manga: ancho.
- Proa; parte delantera.
- Popa: parte trasera
- Babor; costado izquierdo.
- Estribor: costado derecho.

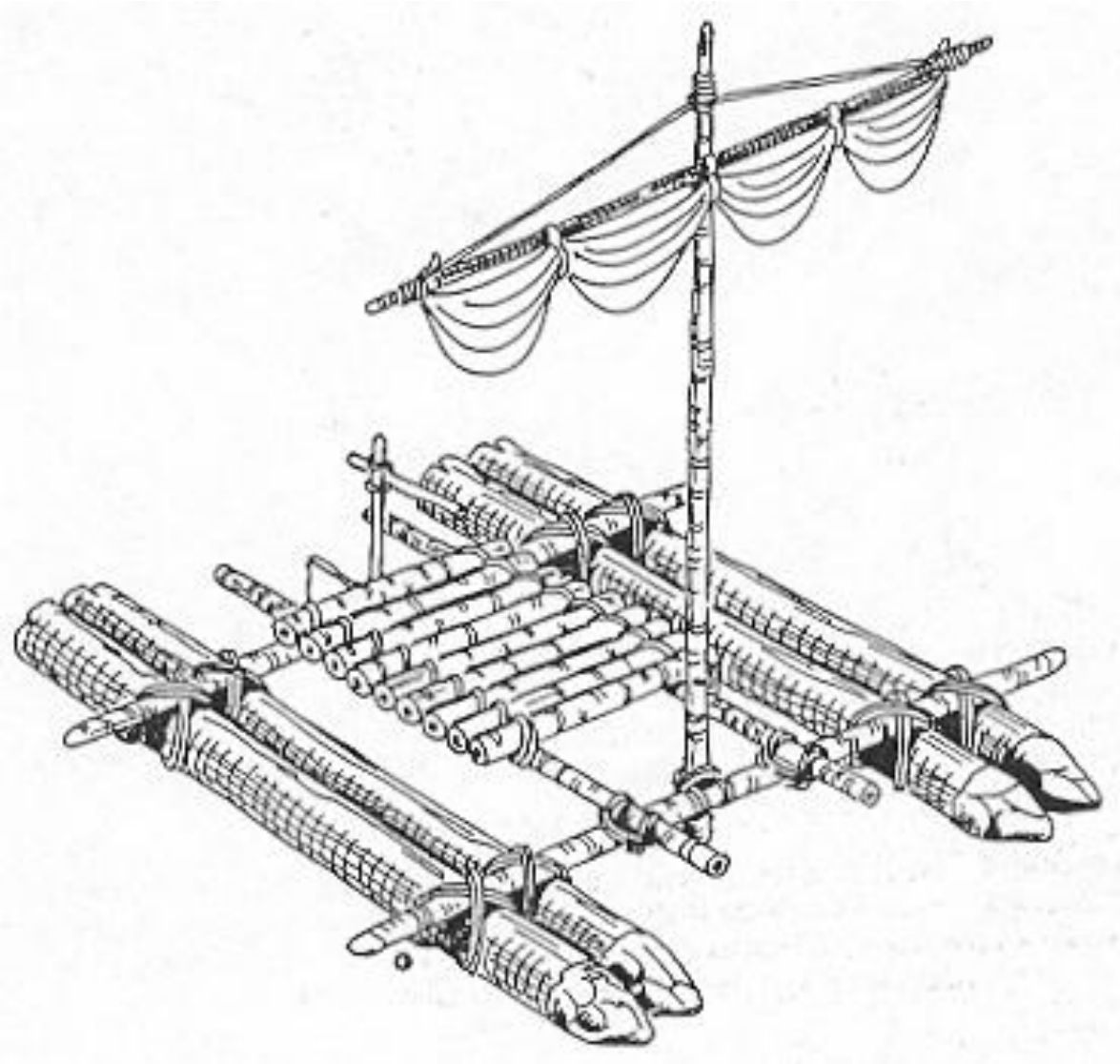

CAMPISMO ILUSTRADO

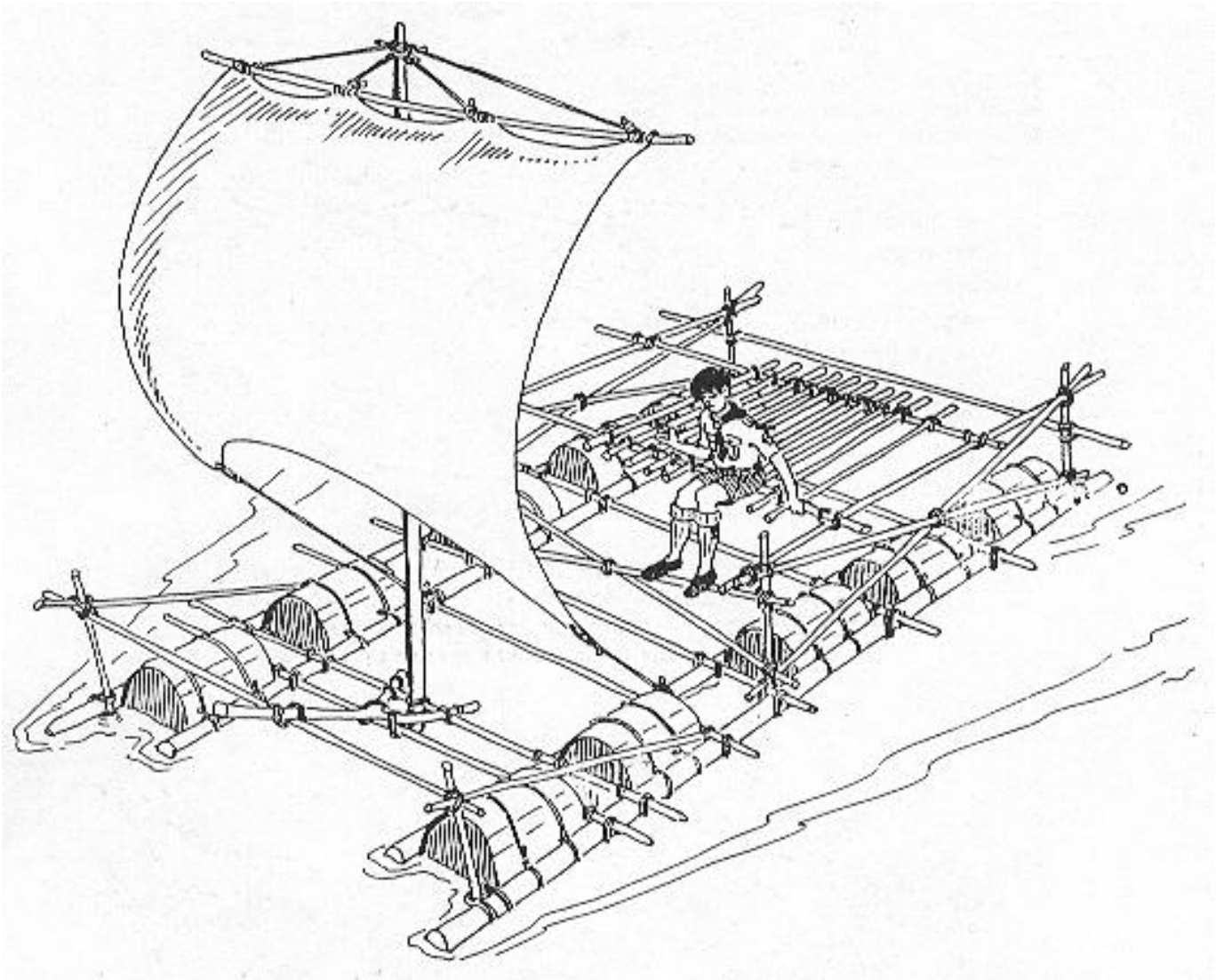

Cambiando la posición de las velas se pueda conseguir que el barco avance no tan sólo en dirección del viento, sino en la dirección contraria a éste. La maniobra en términos náuticos se conoce como barloventear. Avanzar en dirección al viento no presta problema alguno, basta disponer las velas de tal manera que sus superficies queden perpendiculares al eje longitudinal del barco.

CAMPISMO ILUSTRADO

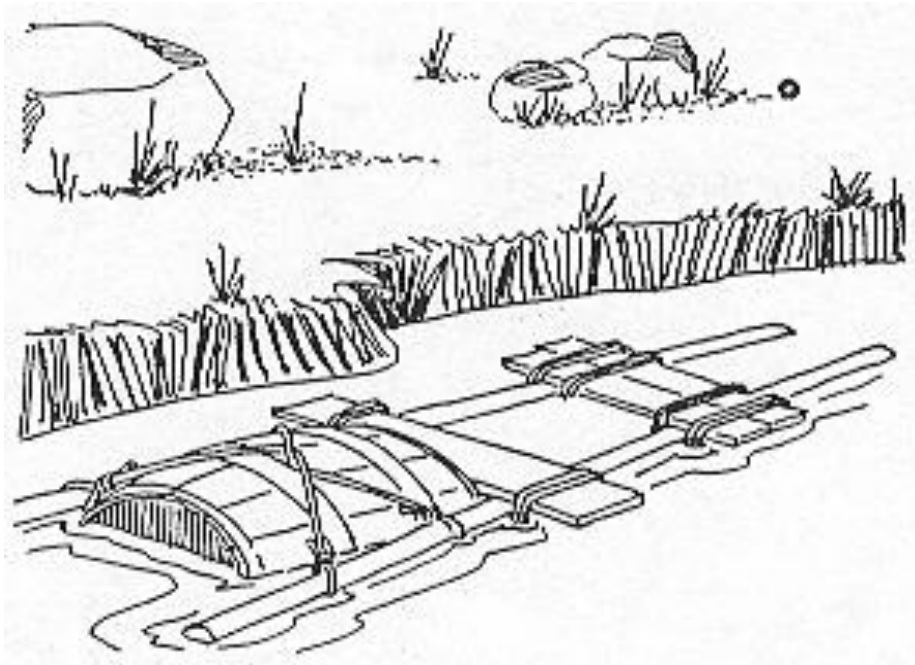

Toda embarcación debe ser sometida a la prueba de flotabilidad y estabilidad, a una revisión general ajustando los amarres, reforzando los remos, verificando que no exista alguna pequeña perforación por donde se filtre el agua y todo esto hecho bajo el máximo respeto a las normas de seguridad.

CAMPISMO ILUSTRADO

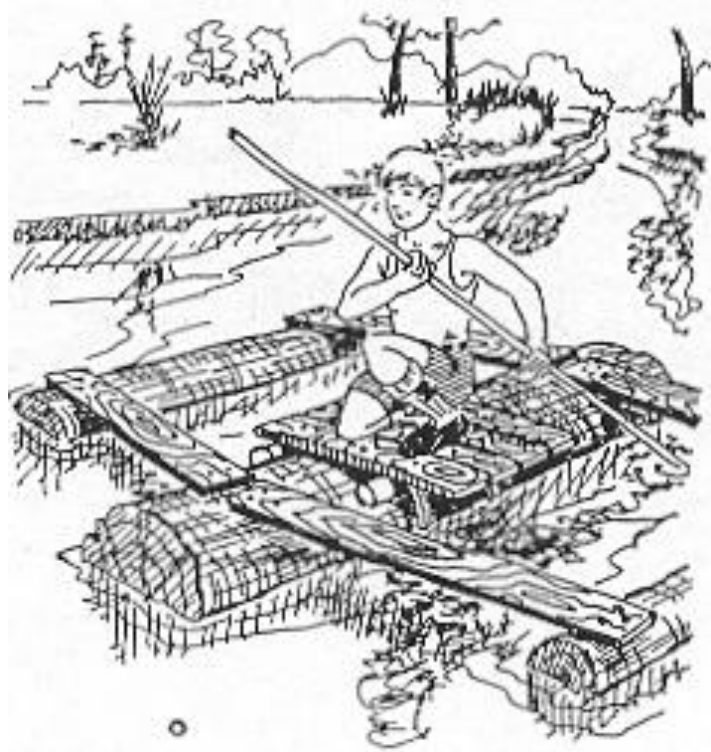
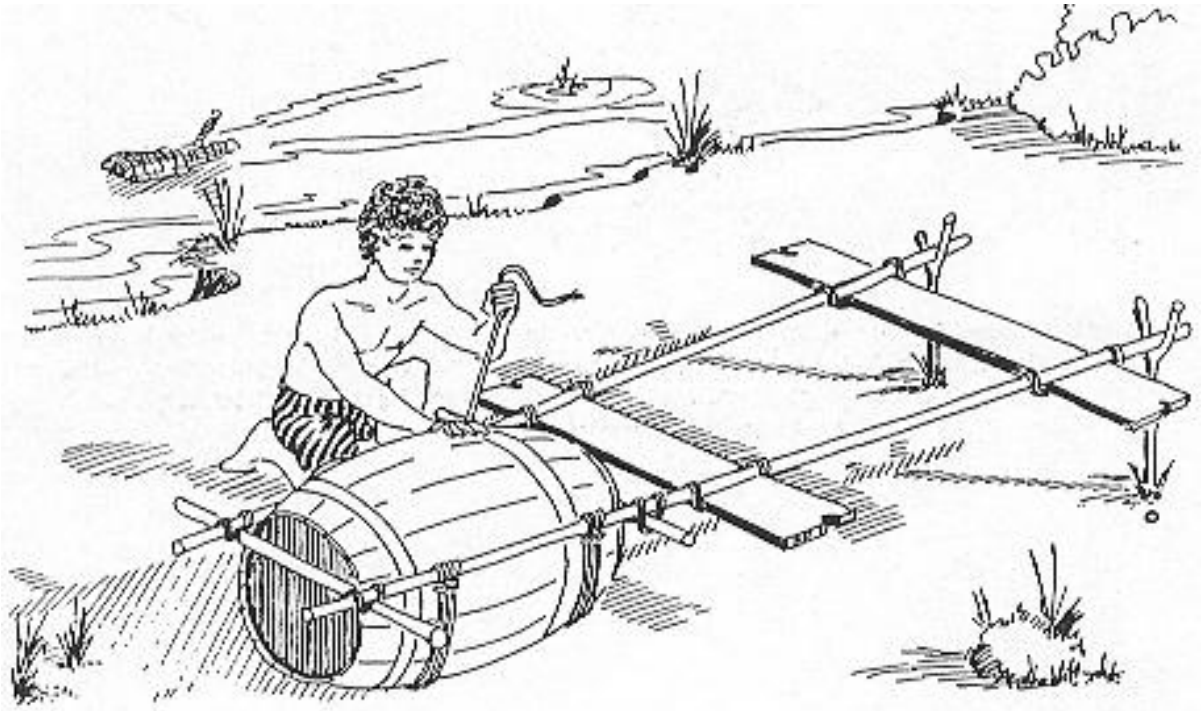

CAMPISMO ILUSTRADO

Es necesario saber construir una balsa, con lo que se tenga a la mano: labias, neumáticos, toneles, sacos de paja, ramas entrelazadas, etc. para atravesar un río, una laguna o estrecho de mar, cuando no se dispone de una canoa o barco.

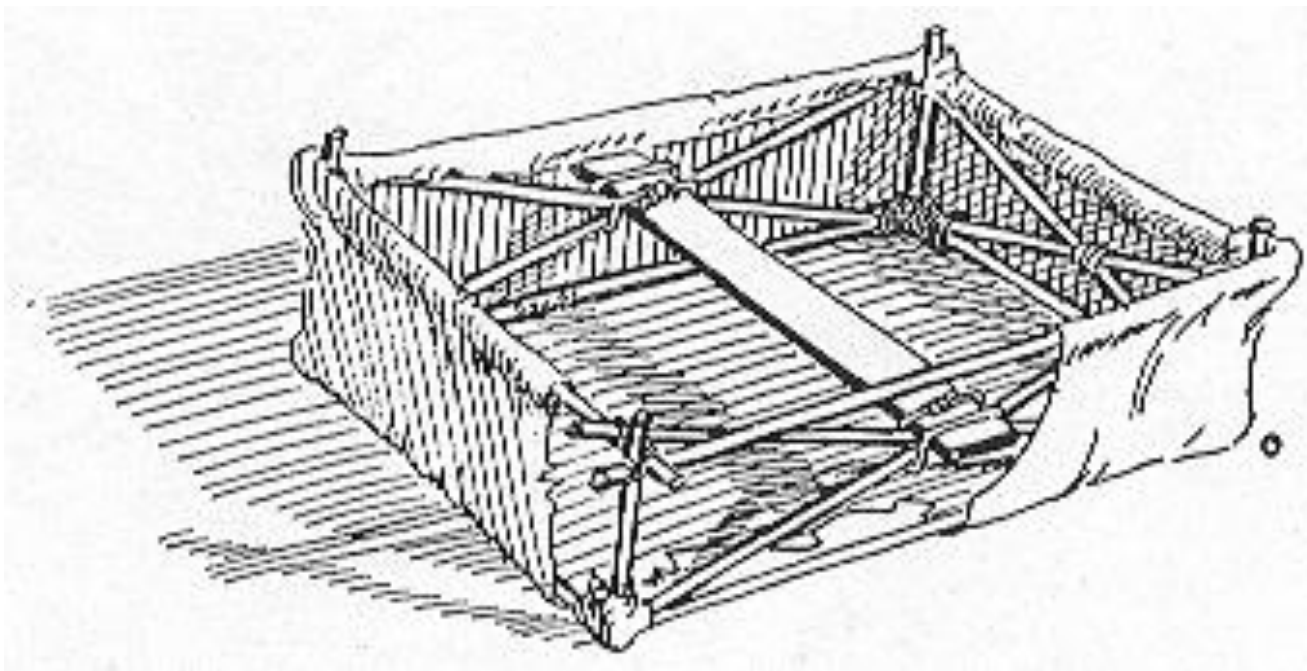
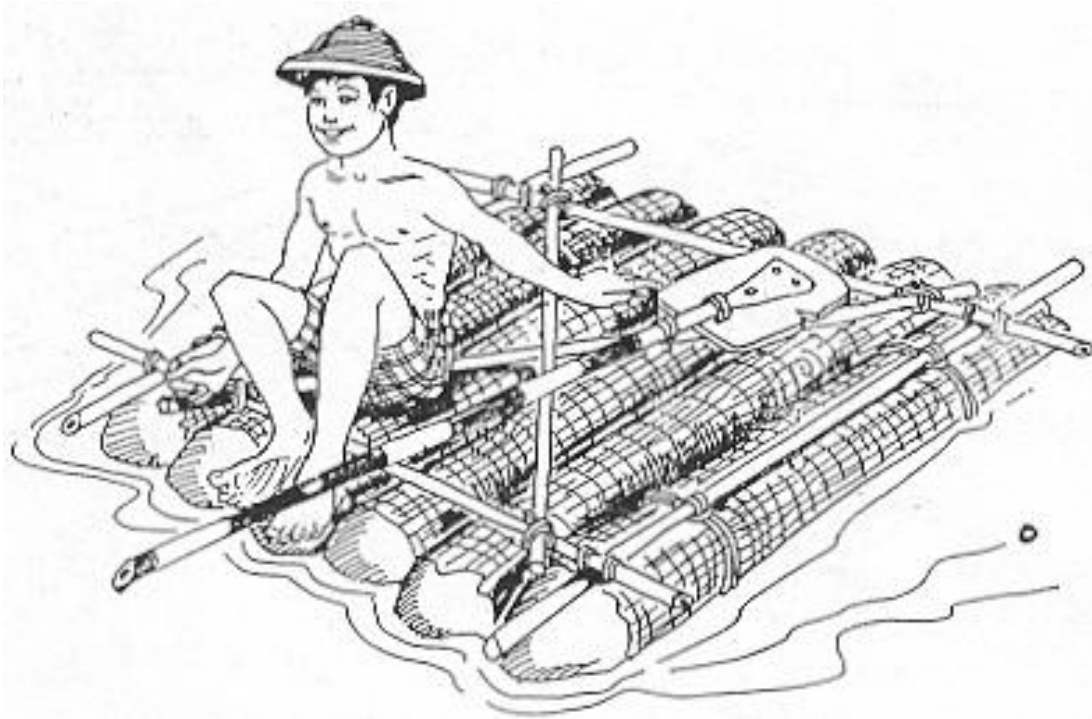

CAMPISMO ILUSTRADO

El agua como elemento de transporte, es un medio inteligente y práctico de comunicación; *utilizado* desde el período Paleolítico hace más de 15,000 años y con referencia de barcos del año 5,000 AC.

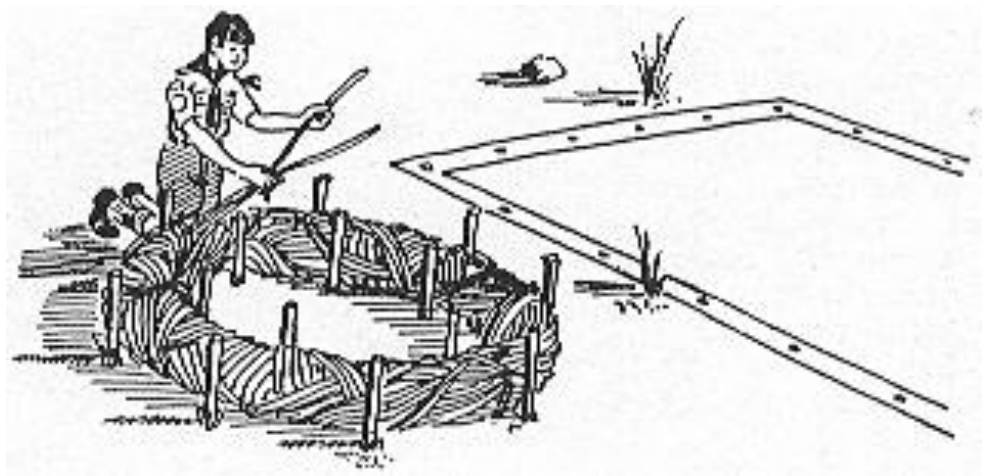
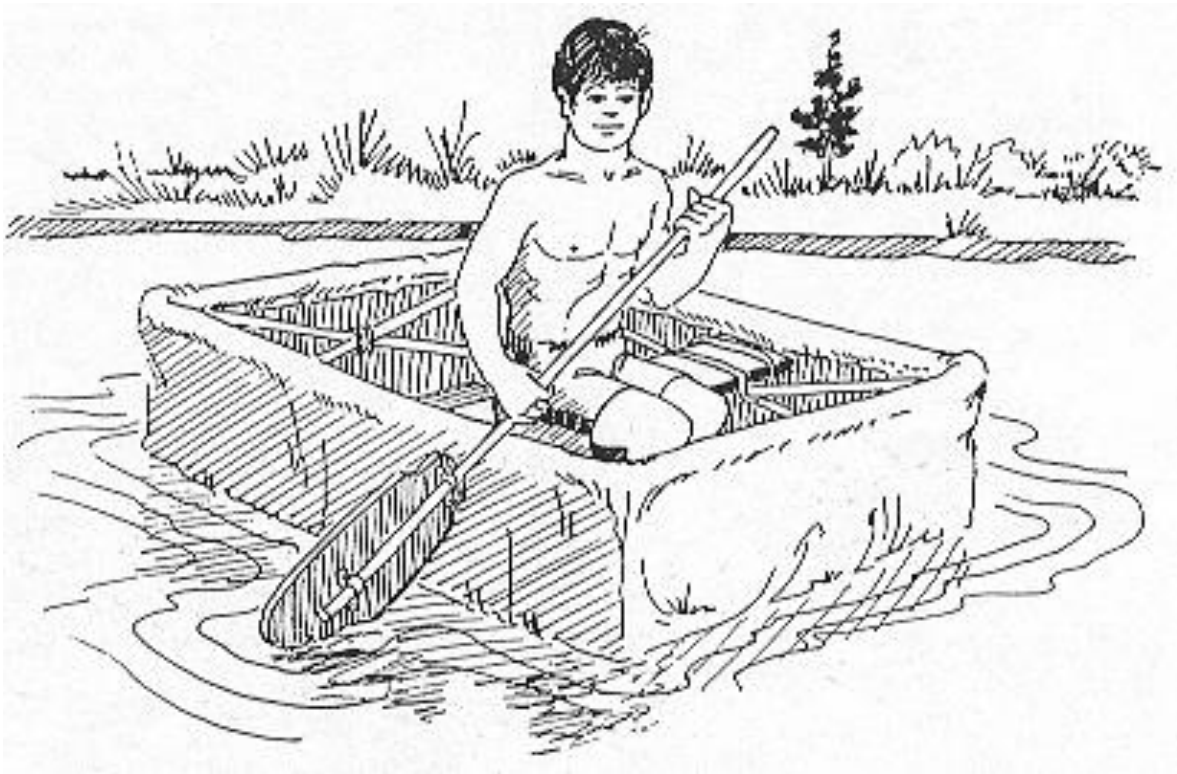

CAMPISMO ILUSTRADO

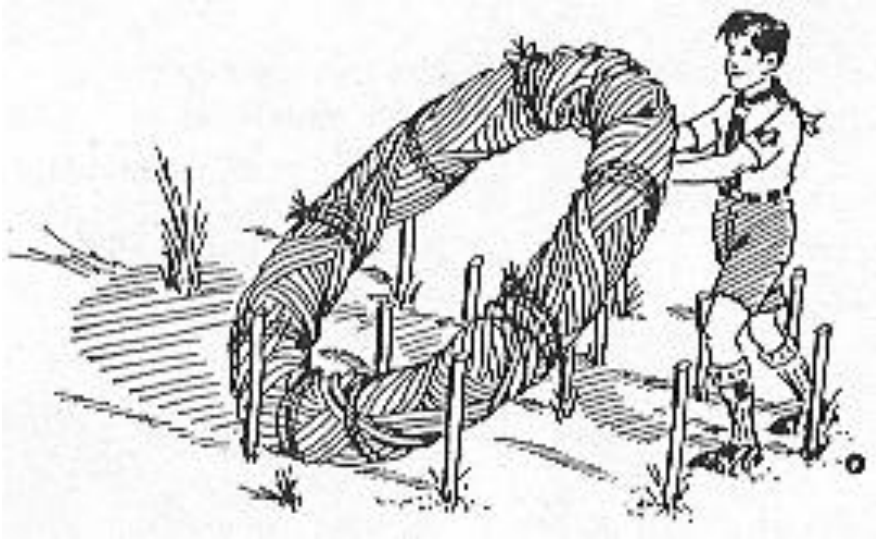

El diseño de cada embarcación está condicionado directamente al empleo destinado y al de las aguas que se van a navegar. Todas las advertencias y consejos que puedan darse, siempre serán pocas. Las consecuencias se miden en todas las actividades, las aventuras tienen límites racionales, la vida no se arriesga en una imprudencia. Hacer campismo al aire libre es sinónimo de alegría, de respeto por la naturaleza y de extrema prudencia.



CAMPISMO ILUSTRADO

Ciertamente construimos una balsa o canoa para navegar; pero es inherente la oportunidad de escudriñar entre el litoral de un lago y observar la diversidad de vida acuática atrás de un rayo de luz solar que favorece al desarrollo de algas verdes, entre las cuales encuentran un escondite y el sustento, miles de organismos acuáticos que asombran nuestra curiosidad.

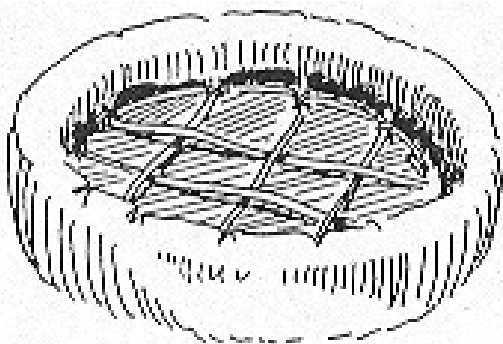
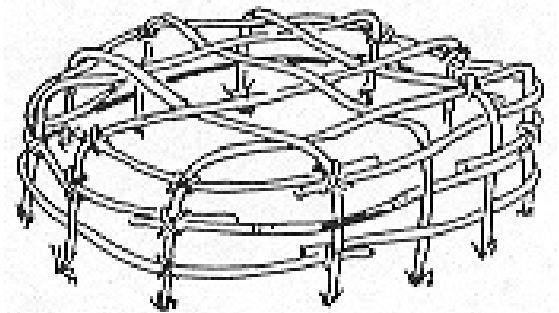
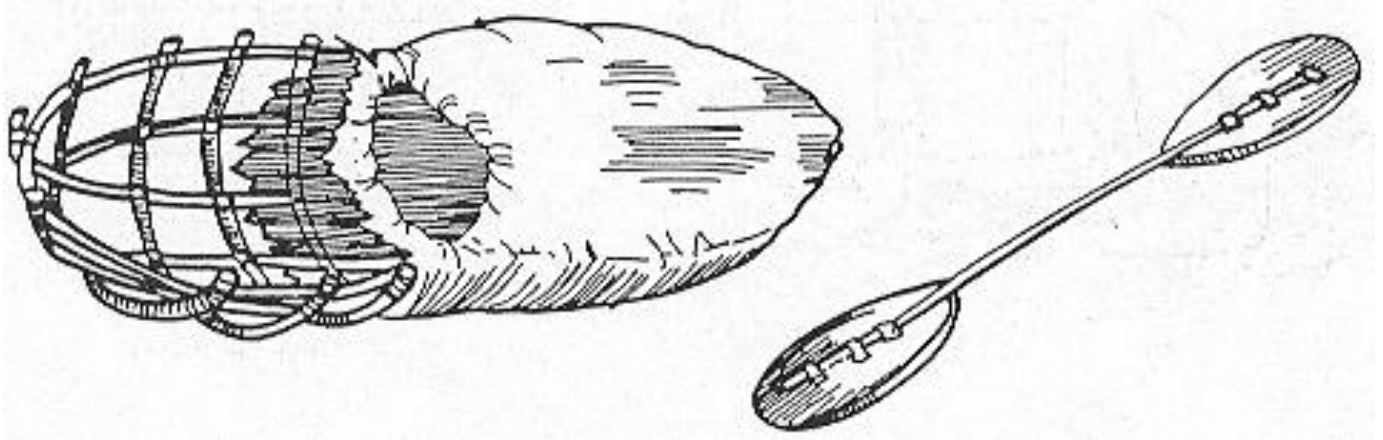
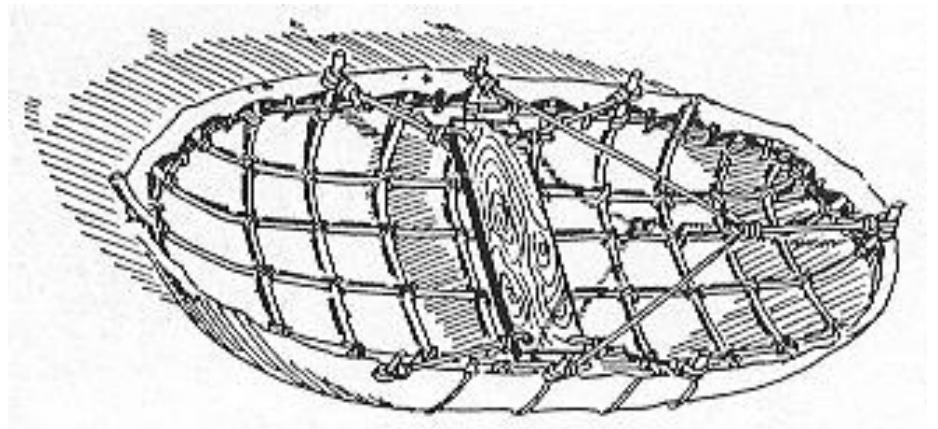

CAMPISMO ILUSTRADO

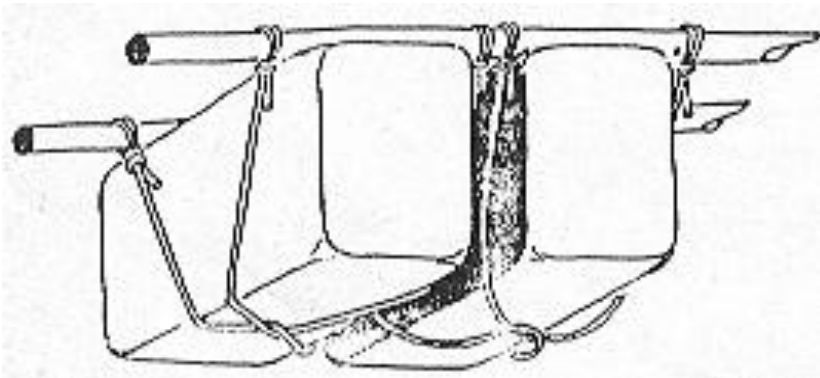
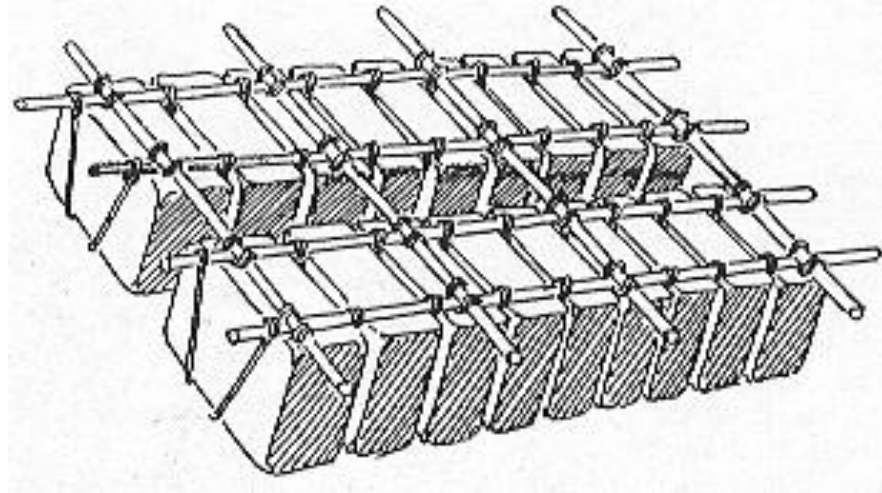

Bidones y neumáticos anclados con una roca al fondo del agua; sirven para indicar límites, son excelentes objetos de flotación, útiles en balsas o puentes pontón.

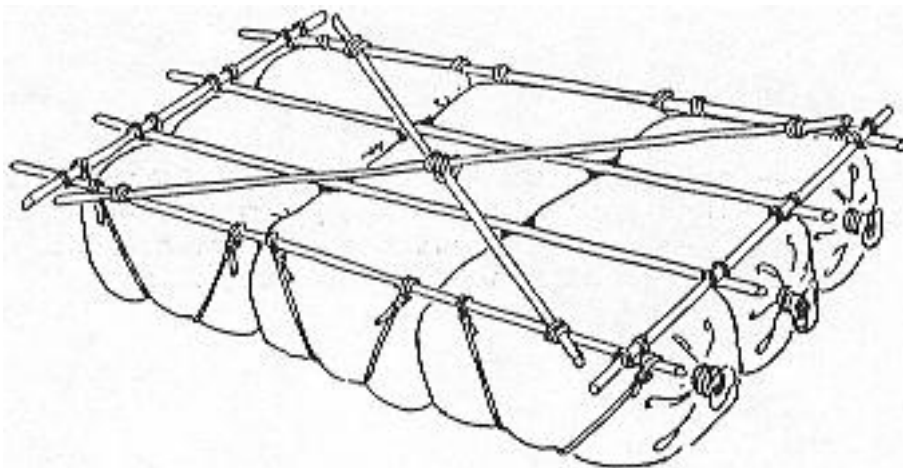

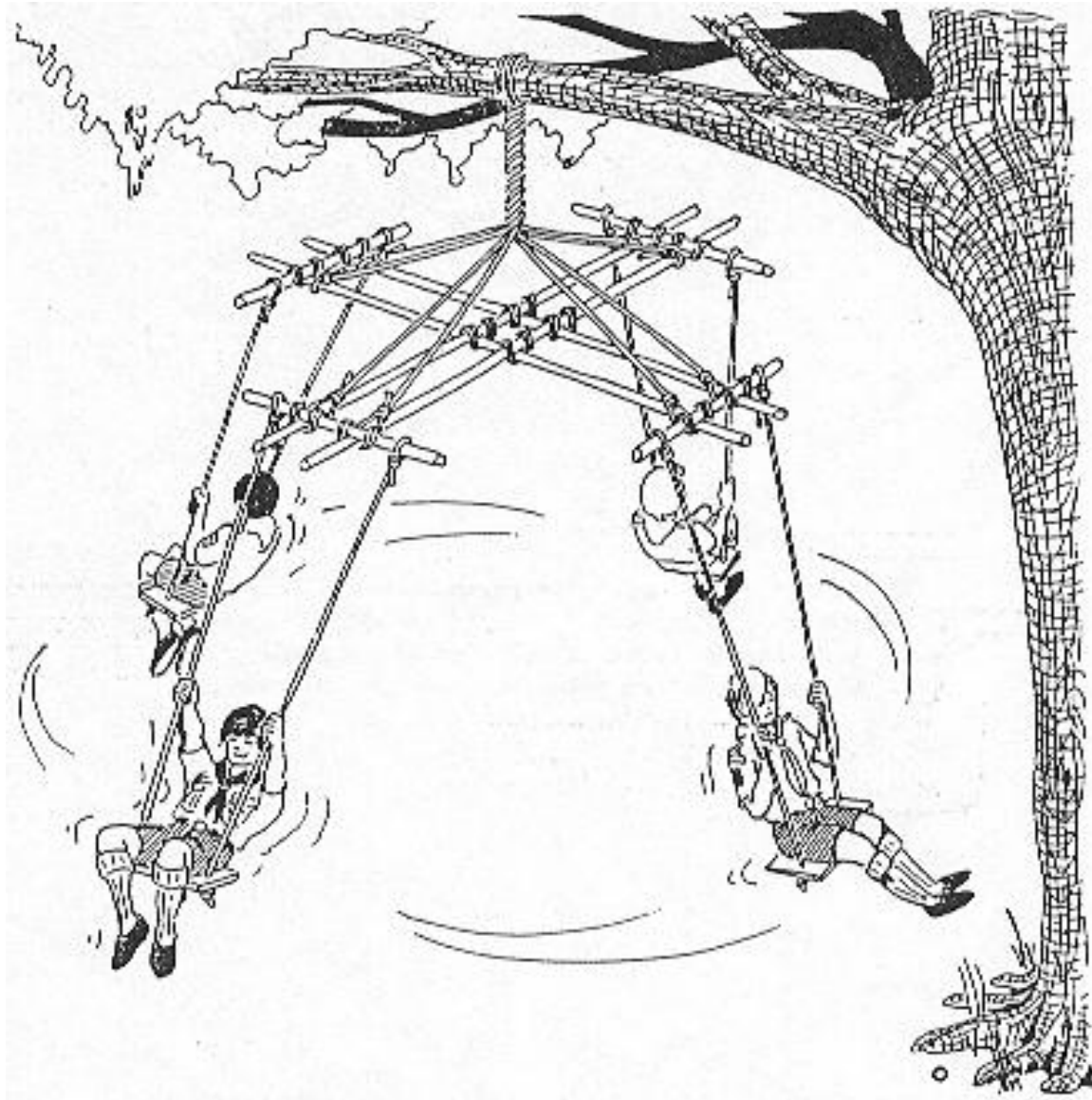

Juegos

La pedagogía que proponen los juegos scouts son sencillos, estimulantes, divertidos, sugieren verdaderas aventuras con espíritu de equipo, desechan pasatiempos sedentarios, horas inmóviles frente a un televisor_ y dan una fuente de ideas realizadas ai aire libre en campamentos y excursiones.

CAMPISMO ILUSTRADO

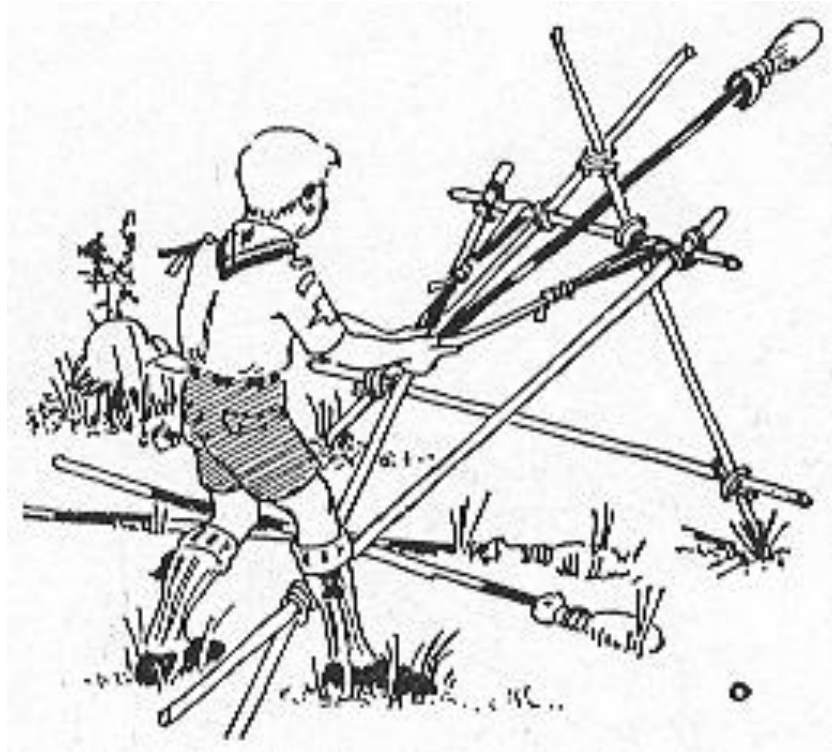

El desarrollo del sentido de los juegos es un punto en el que debemos fijar nuestra atención, porque regulan emocionalmente el sueño, la alimentación, los hábitos de vida sana, etc. Es la terapia de la ansiedad, del miedo o del consumismo y el medio de educación más efectivo que existe en la vida.

CAMPISMO ILUSTRADO

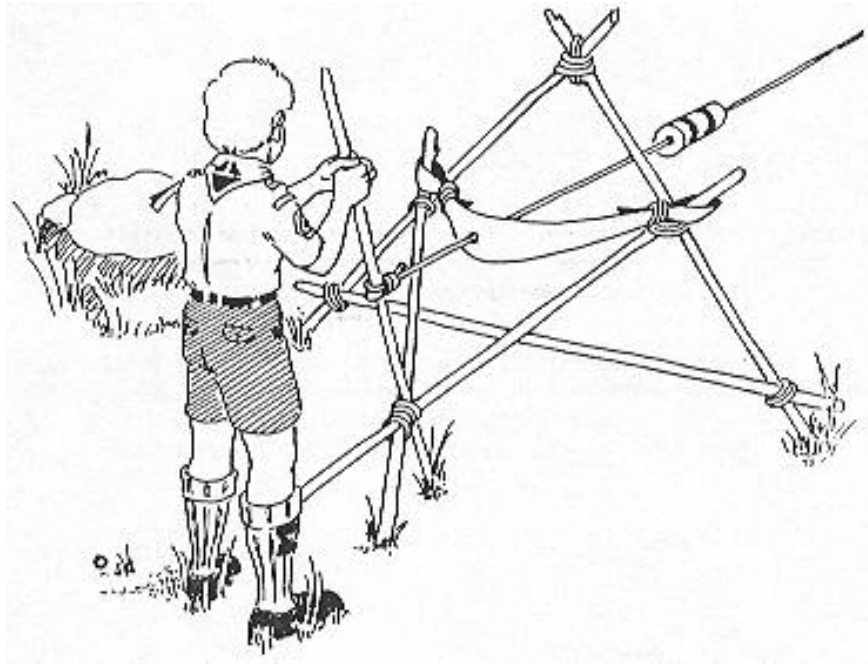

CAMPISMO ILUSTRADO

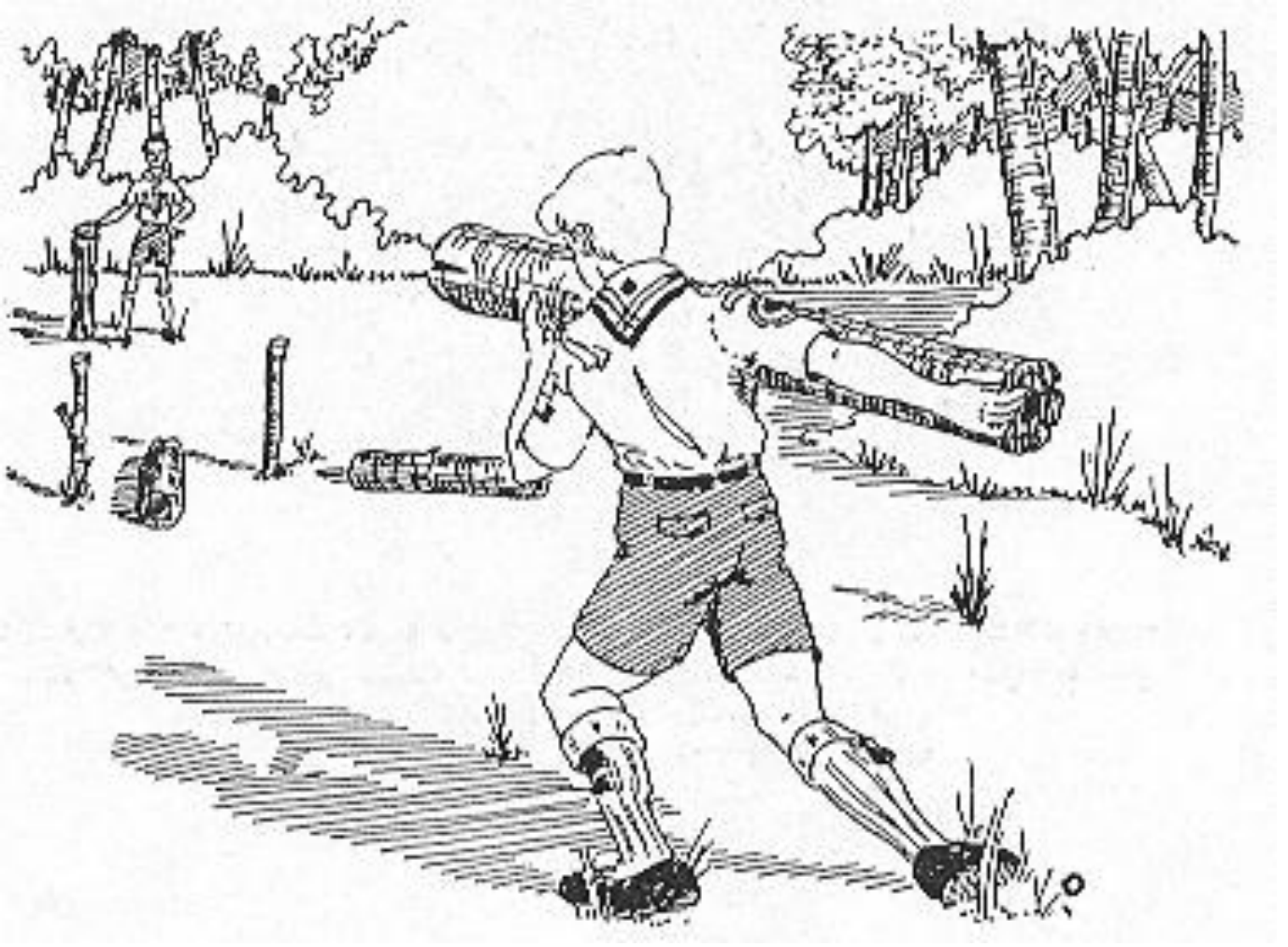

Marca una meta, lanza un tronco o una piedra pesada hasta donde den tus fuerzas, establece reglas, juega y diviértete con actividades que estimulen tu organismo a desarrollarse vigorosamente, porque la energía acumulada en tu organismo se transforma en bienestar general.

CAMPISMO ILUSTRADO

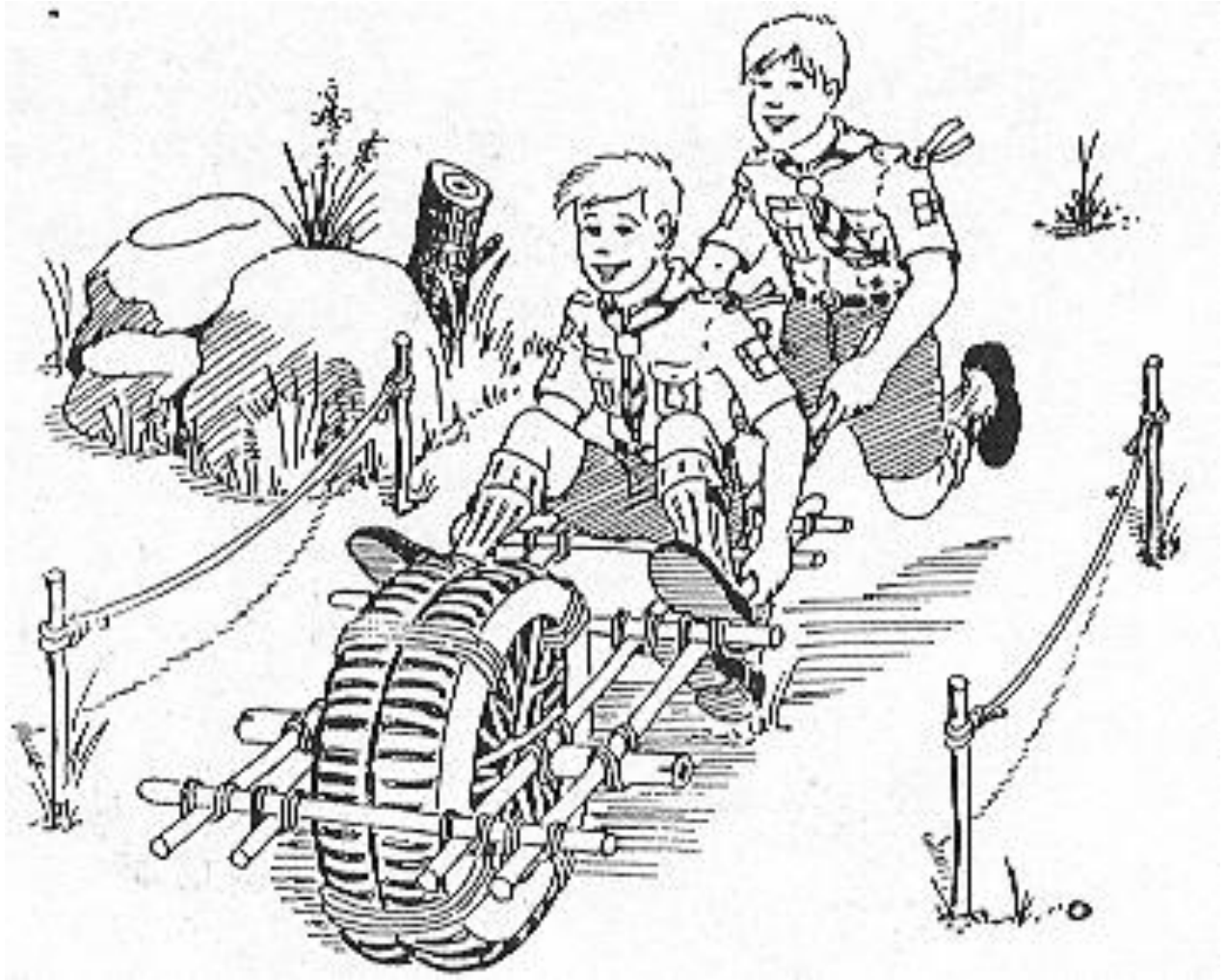

Ningún almacén de juguetes puede competir con los juegos que inventa o construye un muchacho, porque la satisfacción de hacerlos no forma parte del inventario de ningún comercio.

CAMPISMO ILUSTRADO

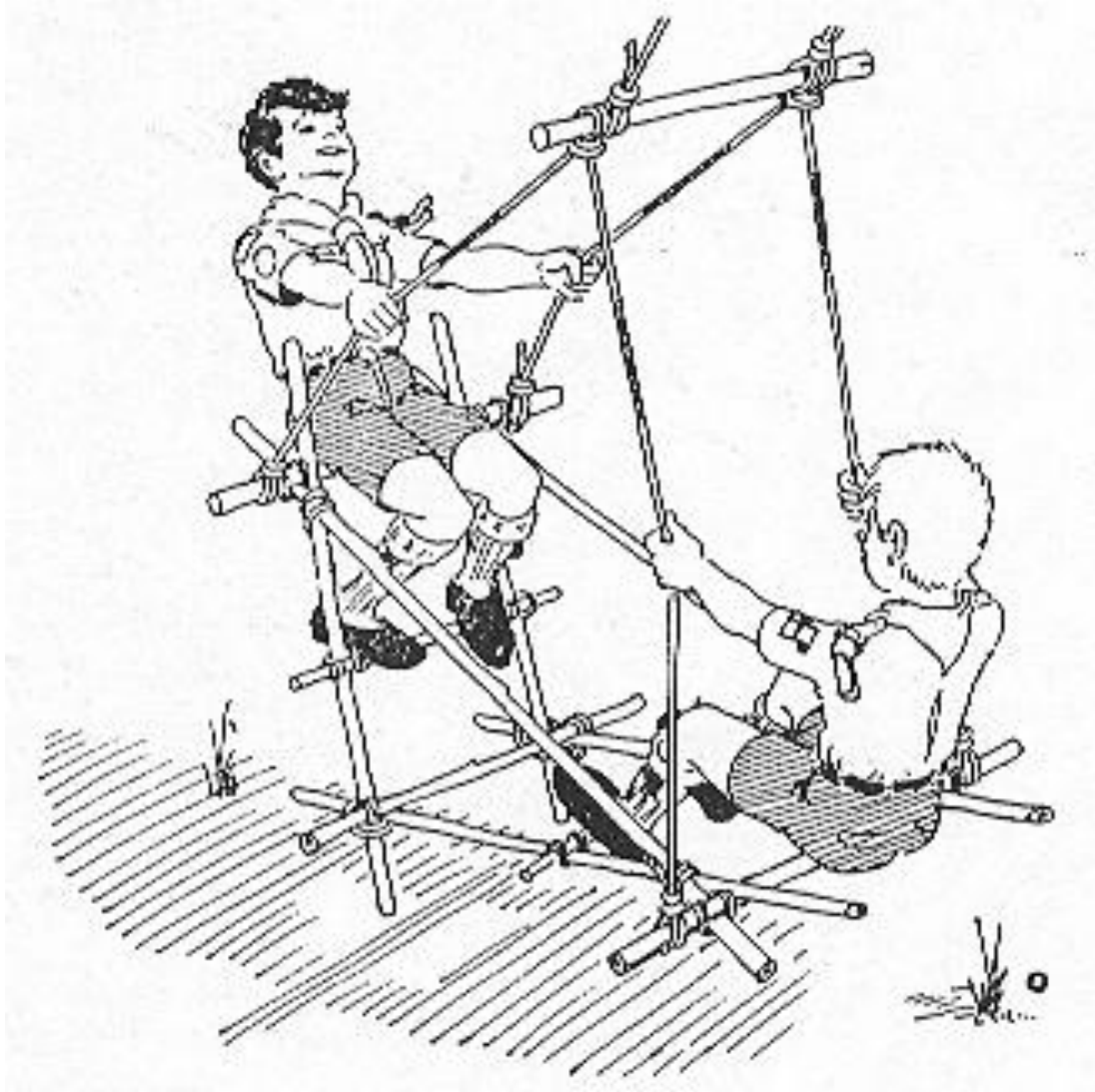

Es buena la idea de un columpio compartido, porque da sentido social, calor humano, afecto, oportunidad de comunicación y es más divertido.

CAMPISMO ILUSTRADO

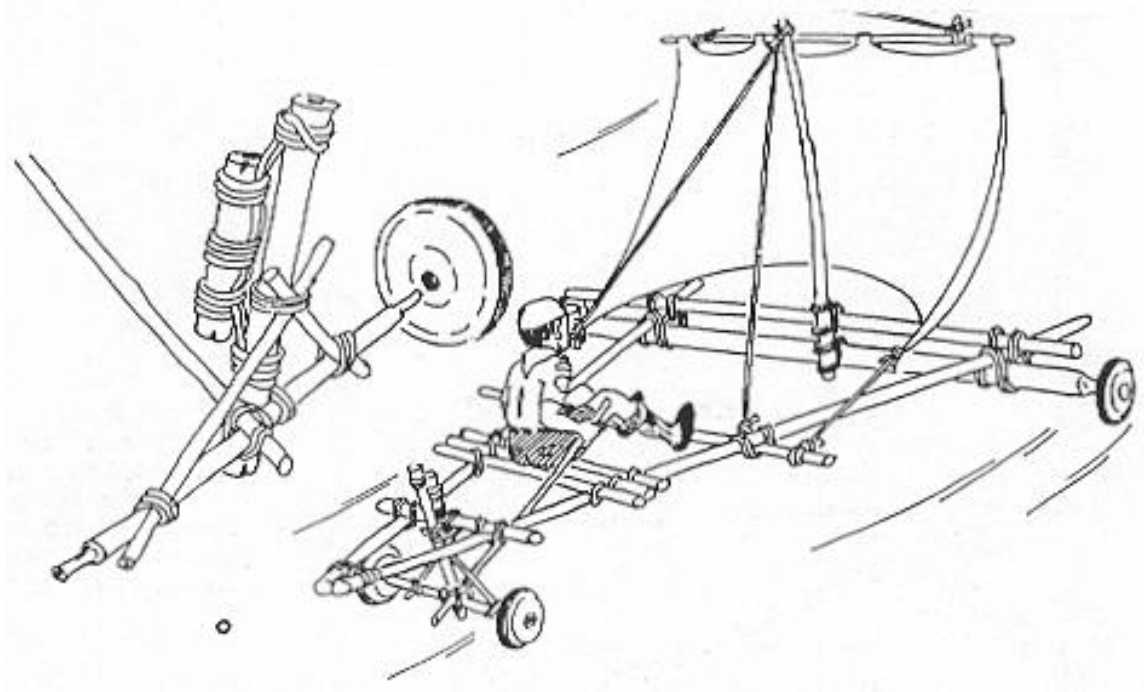

CAMPISMO ILUSTRADO

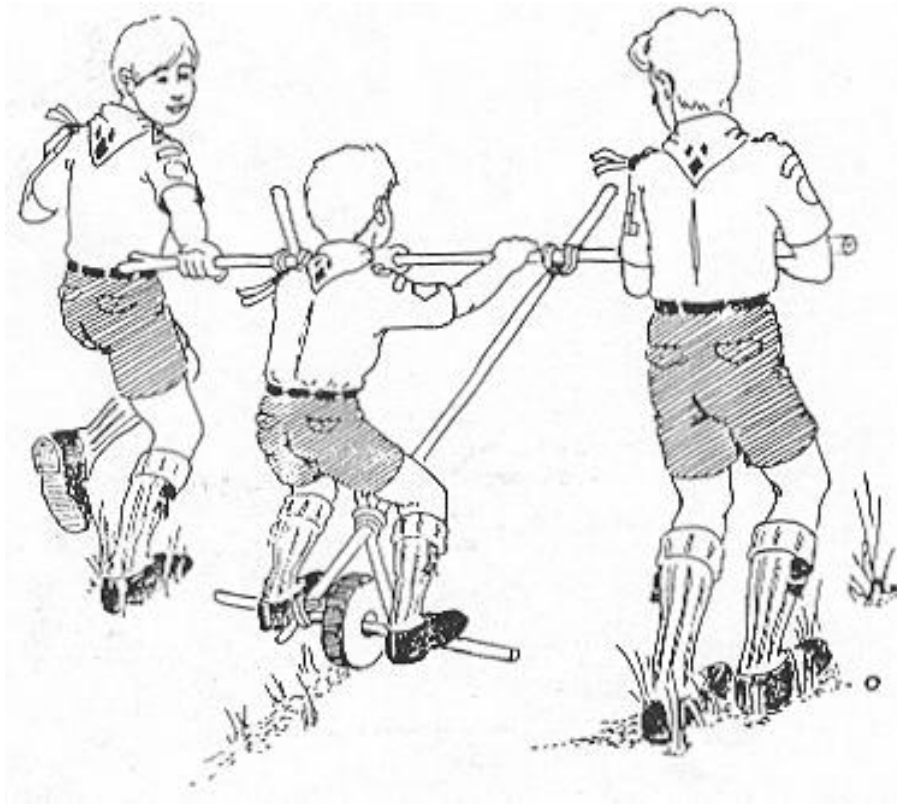

Motivados por el descubrimiento de la rueda en la era arcaica, los scouts pueden fabricar transportes de unirueda, considerados en su género como los más veloces. Además de otro tipo de naves complejas y complicadas que no contaminan.

CAMPISMO ILUSTRADO

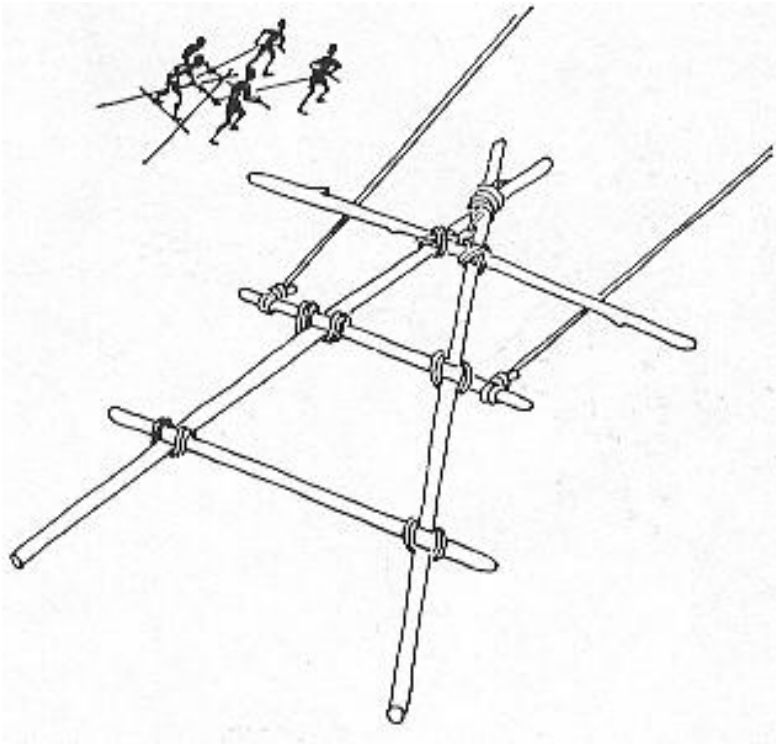

Los carros romanos nos recuerdan a Ben Hur compitiendo dentro de un circo romano. Ahora también los muchachos pueden competir con dos o cuatro fuerzas de arrastre en carros similares; a carrera tendida, dispuestos a no dejarse alcanzar.

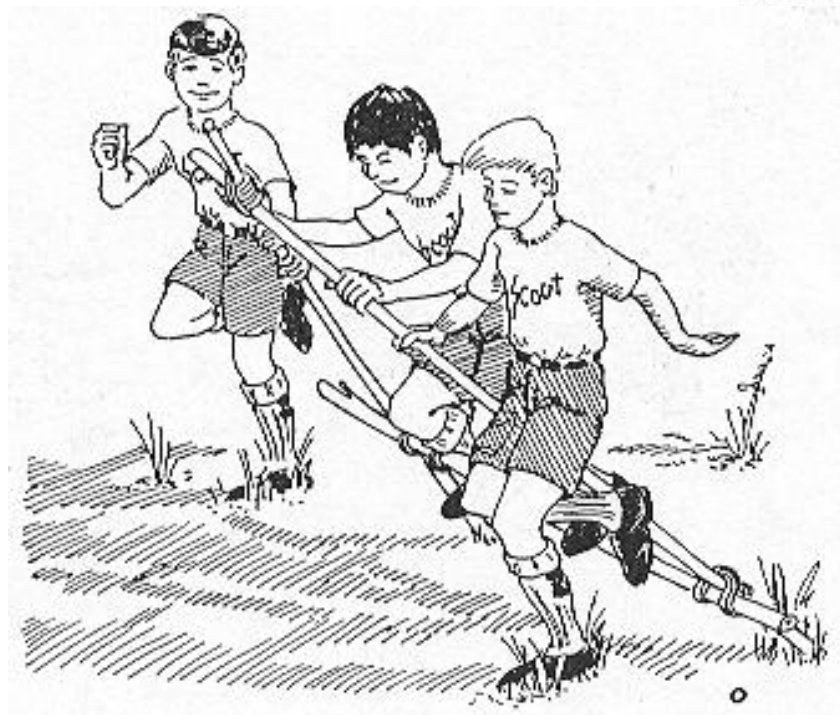
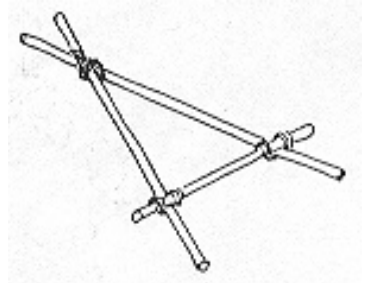

CAMPISMO ILUSTRADO

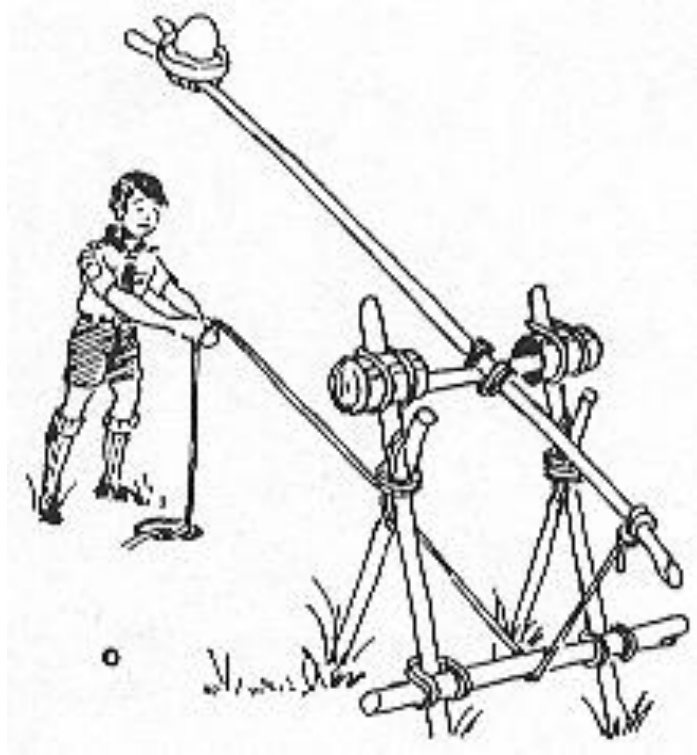

La catapulta fue un artefacto guerrero usada en la antigüedad. Con estas mismas armas, ahora los scouts pueden librar batallas entre Patrullas, lanzando bolas de nieve o de lodo, y recrearse en el combate afinando su puntería, con la irremediable invitación de darse un buen baño al término de la contienda.

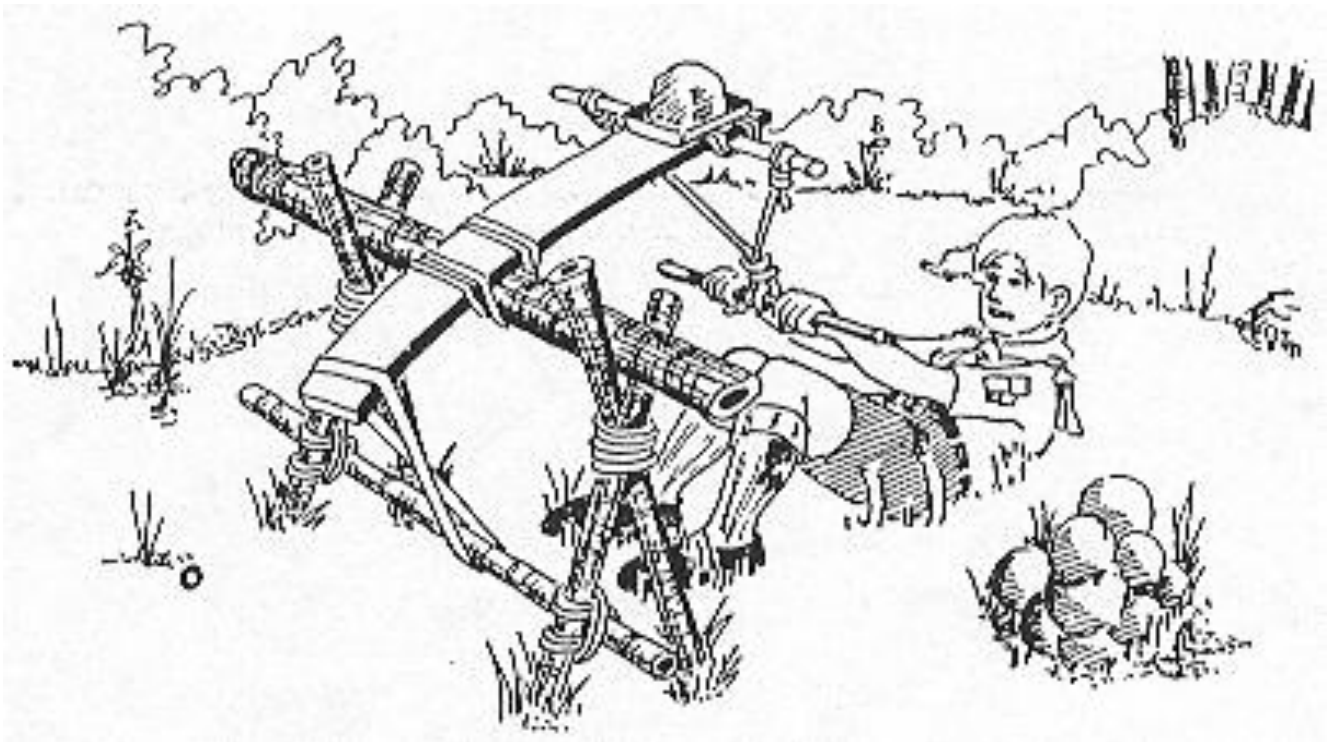

CAMPISMO ILUSTRADO

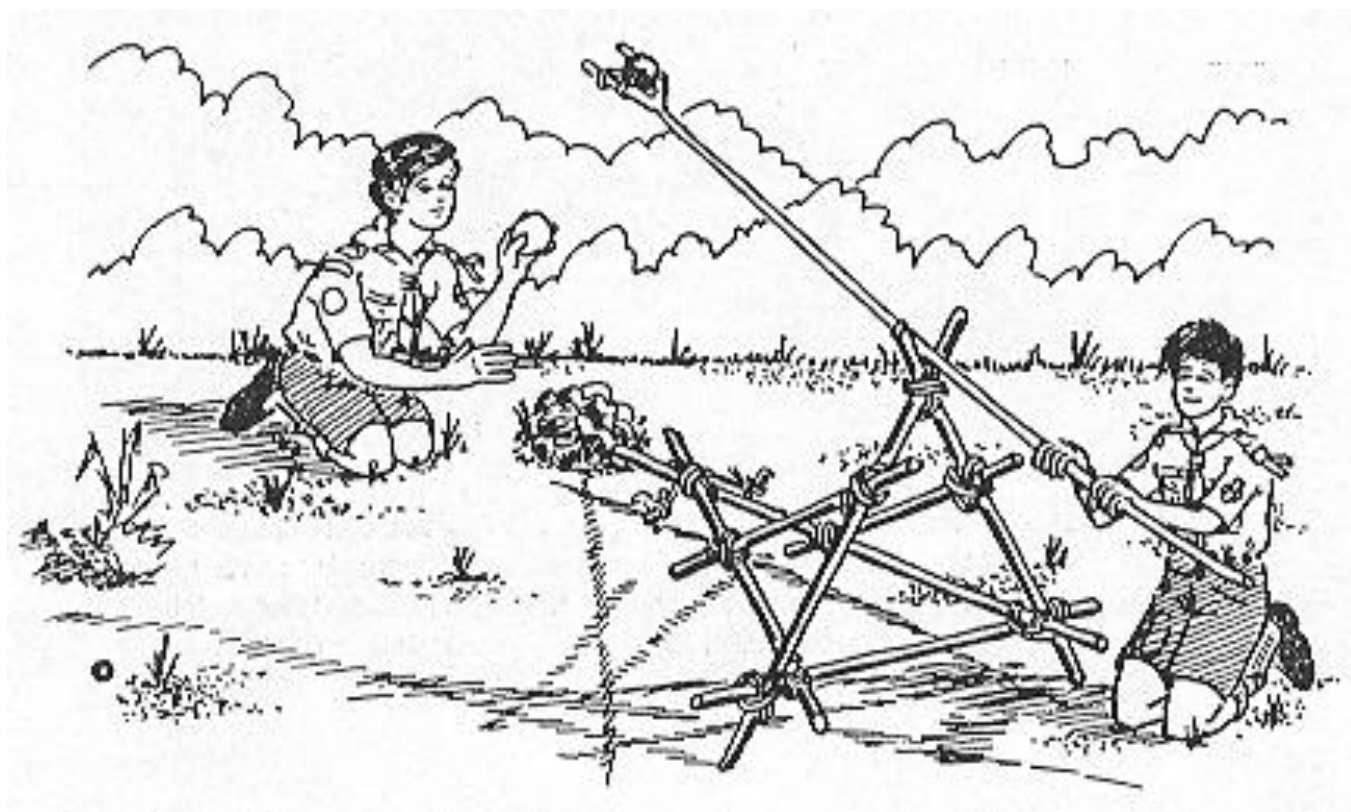

Las diferentes modalidades de la catapulta fortalecen la dinámica en las cargas de lodo o barro, lanzadas sobre las unidades contrarias sin yerro y sin tregua.

CAMPISMO ILUSTRADO

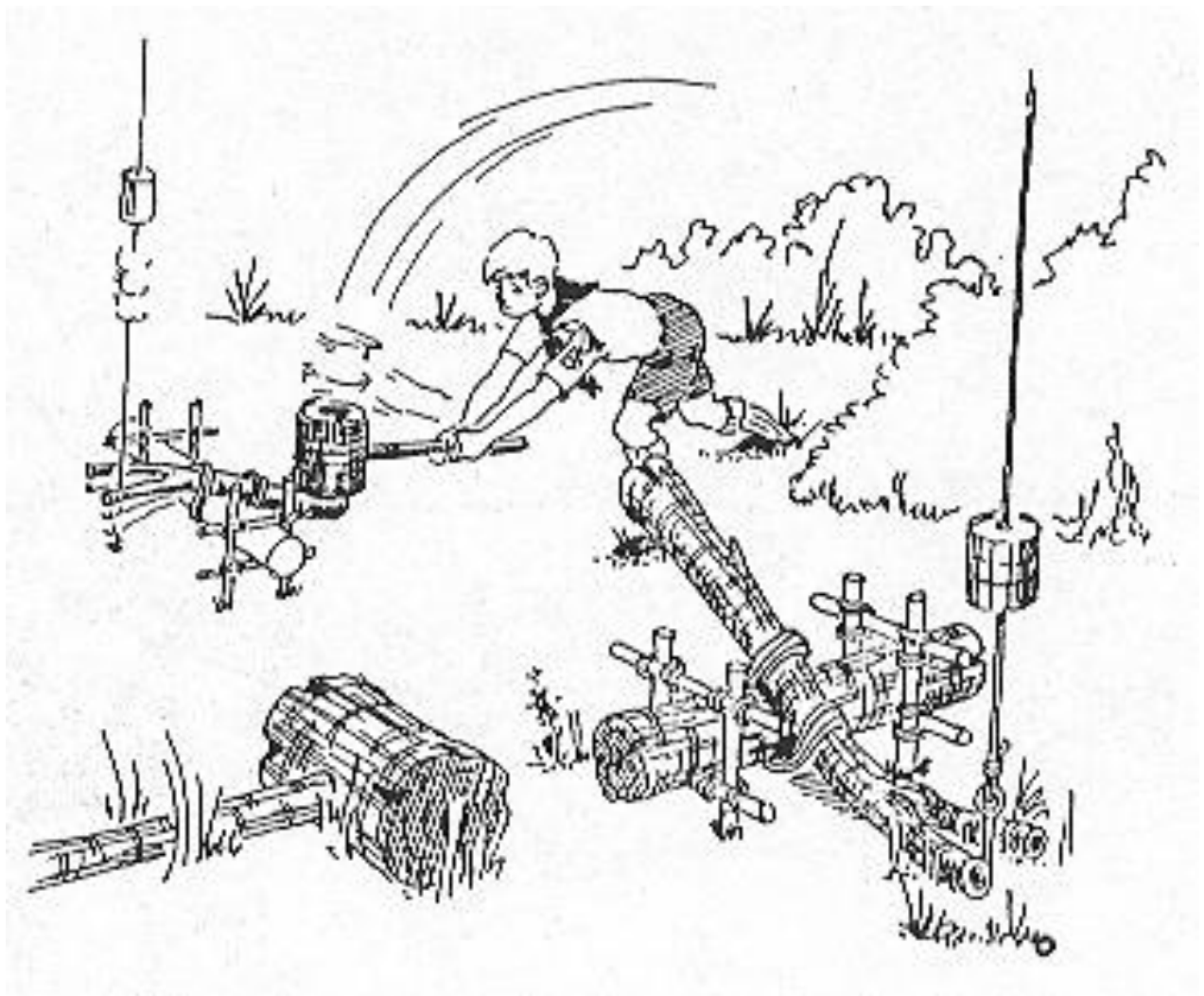

CAMPISMO ILUSTRADO

En las ferias con juegos mecánicos y otras diversiones, siempre aparece un fortachón en la prueba del mazo, que escupe la palma de sus manos las frota toma el martillote, golpea con fuerza lanzando el tono de hierro como estampida por el tirante en el que está insertado y que conduce a la campana fija que la sacude, haciéndola tocar con estrépito. Enseguida, dicho sujeto suelta el marro con desdén, respinga el ceño de mirada incierta y con media sonrisa indiferente, se pierde...

Qué tal si tú también construyes tu propio mazo, el aparato para hacer tocar la campana y practicas, porque puedes ser el próximo fortachón de las ferias.

CAMPISMO ILUSTRADO

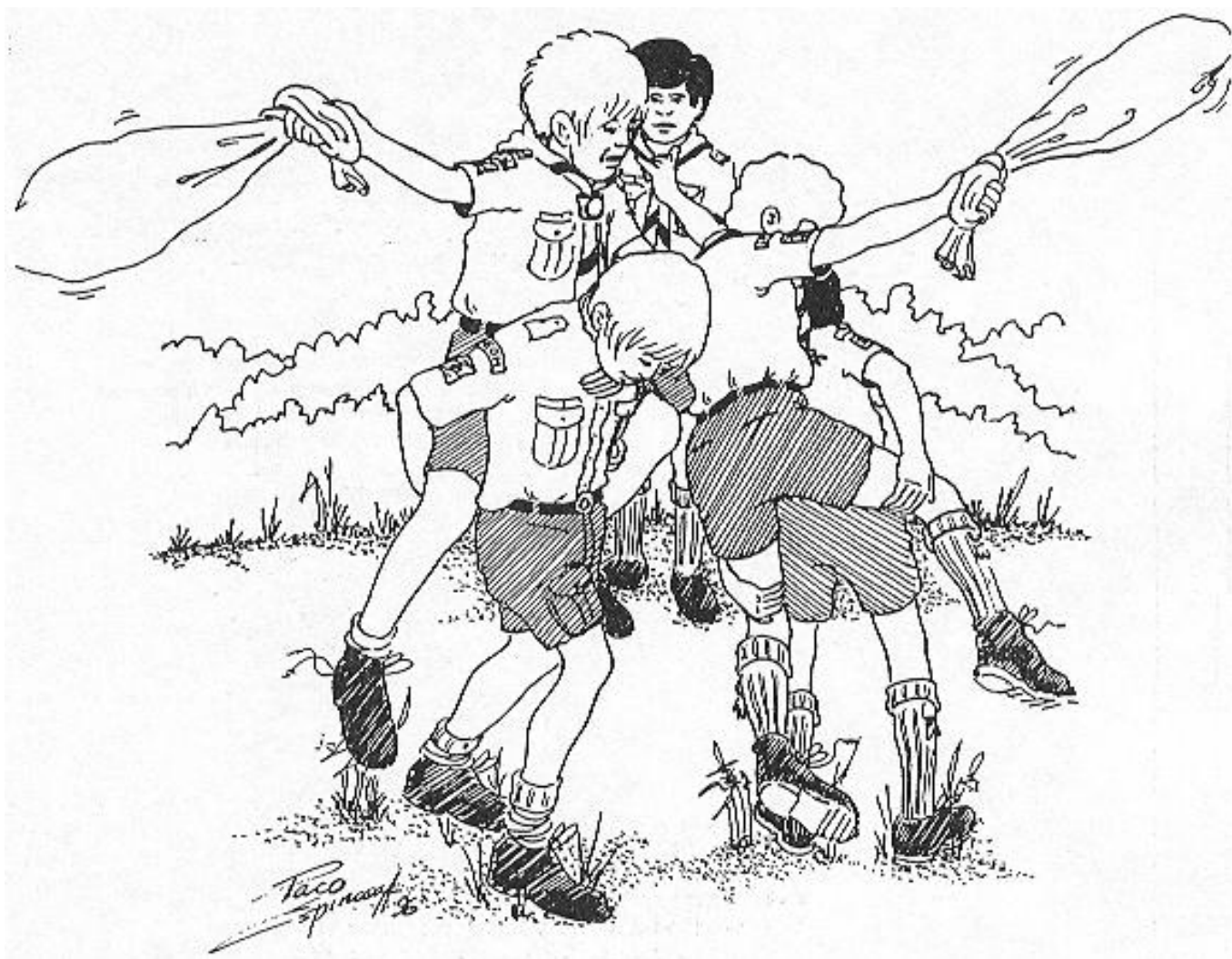

En una sociedad de adolescentes, el juego como elemento de contienda, beneficia la convivencia y elevando el sentido de la camaradería, trasciende en anécdotas y recuerdos felices.

CAMPISMO ILUSTRADO

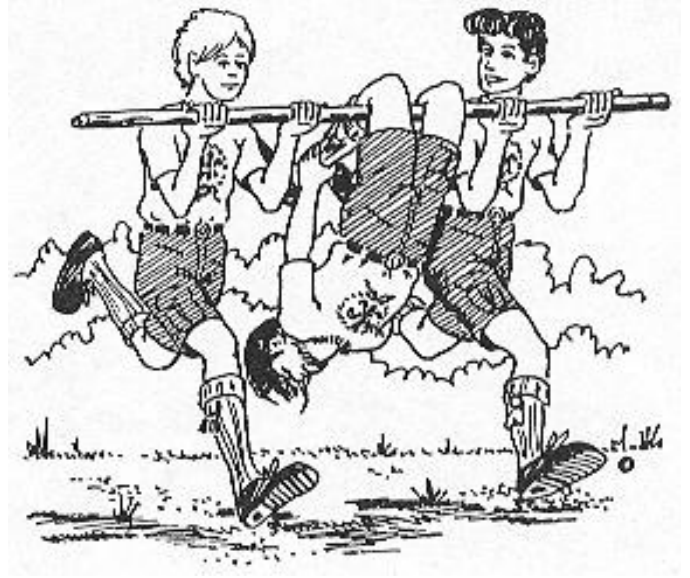

El juego al aire libre se combina con acciones, modos y estrategias diferentes manteniendo los efectos interesantes cada vez más activos, más novedosos y más entretenidos.

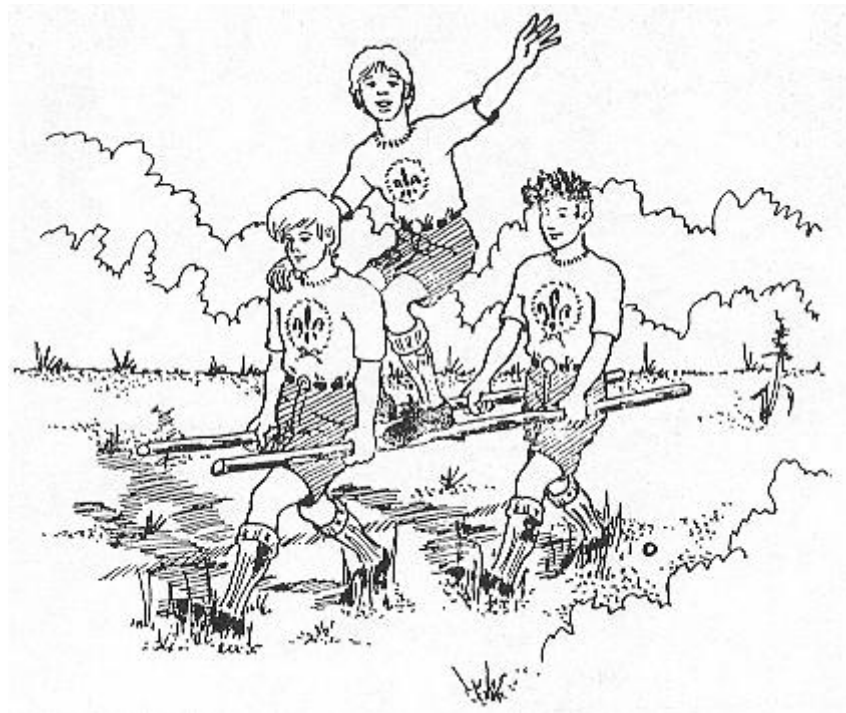

CAMPISMO ILUSTRADO

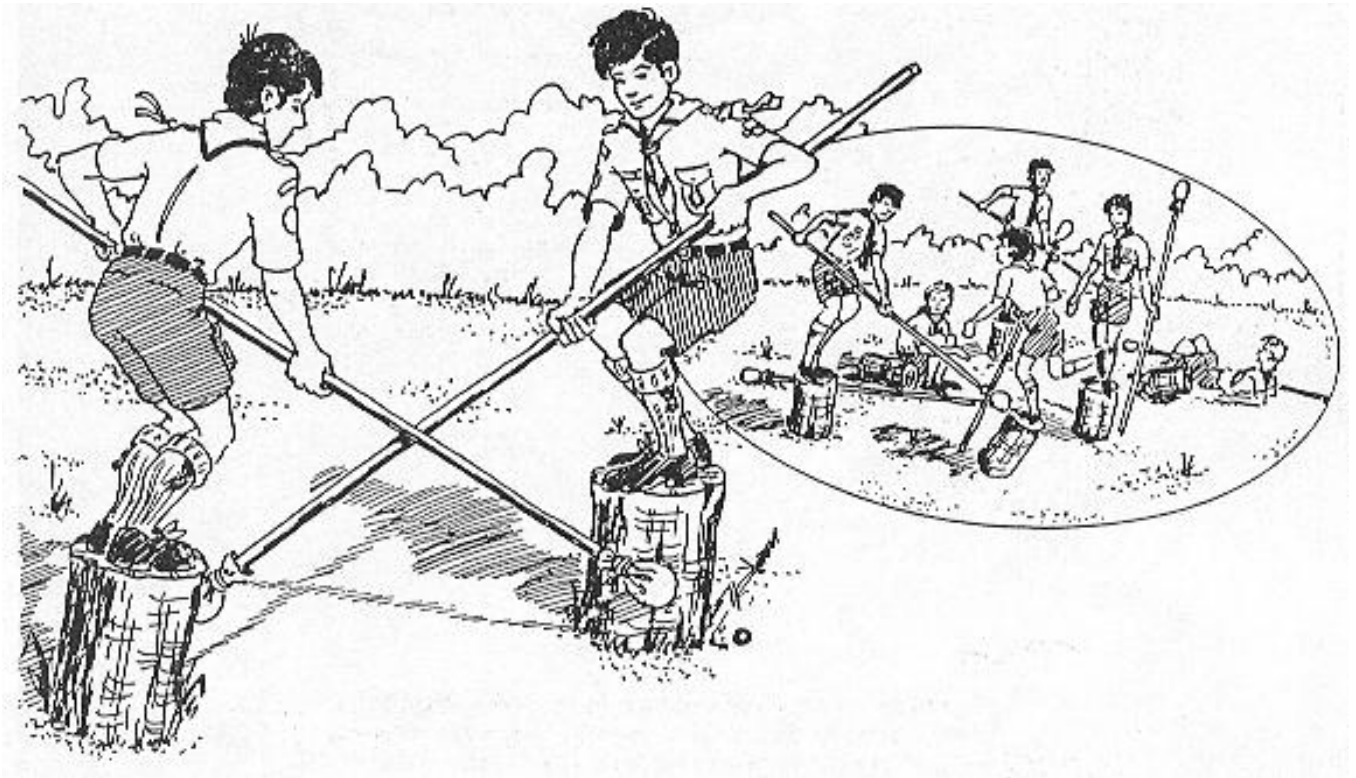

Con una cana, vara, garrucha o pértiga, trata, sin tocar el cuerpo del competidor, de mover, empujar o lanzar el pequeño tronco que ocupa tu contendiente, para que pierda el equilibrio y tú permanezcas de pie en el juego. Entre más delgada sea la porción de madera, el juego será más activo.

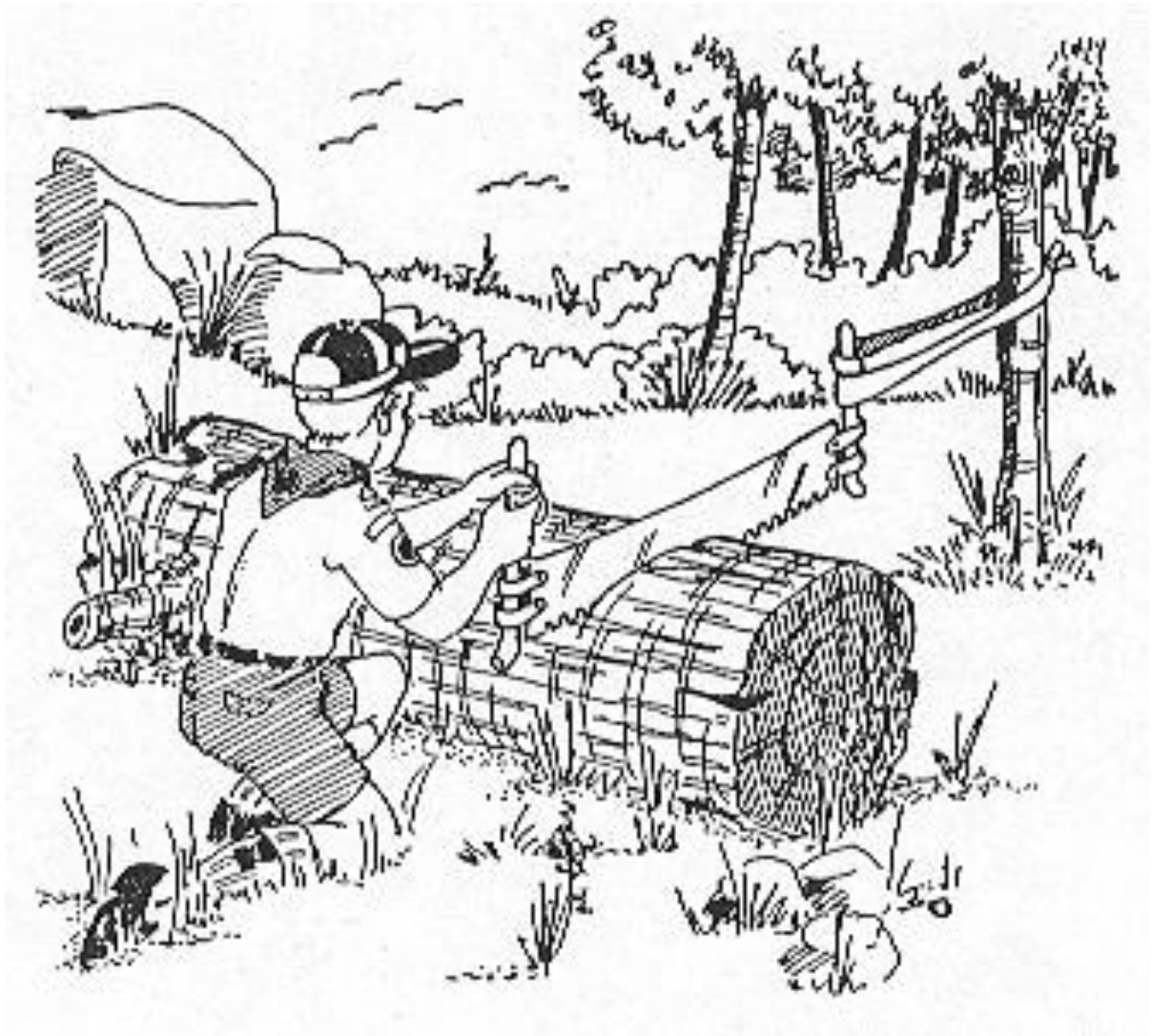

Trucos y Habilidades

Puede parecer extravagante usar un tramo de neumático en contraparte para cortar madera; pero ¿por qué no probar?, cerrar la imaginación a lo desconocido no es costumbre de quien participa en actividades al aire libre e intentarlo es descubrir nuevas técnicas.

CAMPISMO ILUSTRADO

Los nativos de Acapulco, los de Brasil y otras costas de América, trepan a los cocoteros que crecen hasta 25 metros de altura con los brazos y piernas en posición de horcajadas, con la agilidad de felinos; pero hay otras formas de trepar a un poste o a un árbol: la más segura es con dos estribos provistos de un gancho en el extremo de la cuerda y se mueven alternados hacia arriba, como escalera.

Hay otras más, la más conocida es con dos cuerdas en forma de asa, una en las pies y la otra en la espalda, movidas una a las vez con las brazos y la otra con las piernas, como se muestra en la lámina.

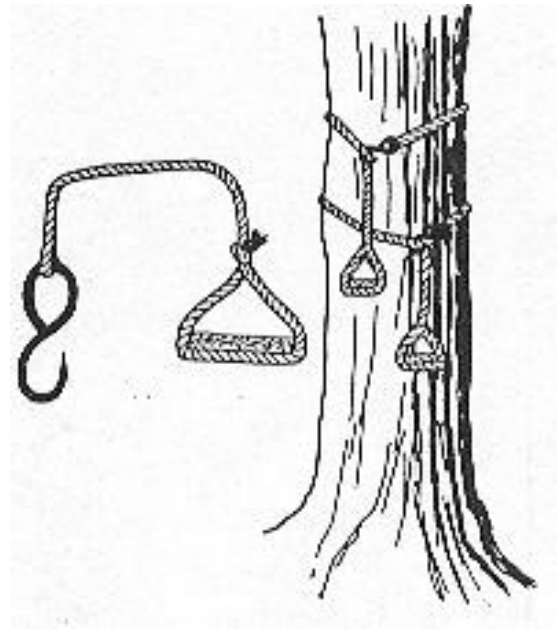

CAMPISMO ILUSTRADO

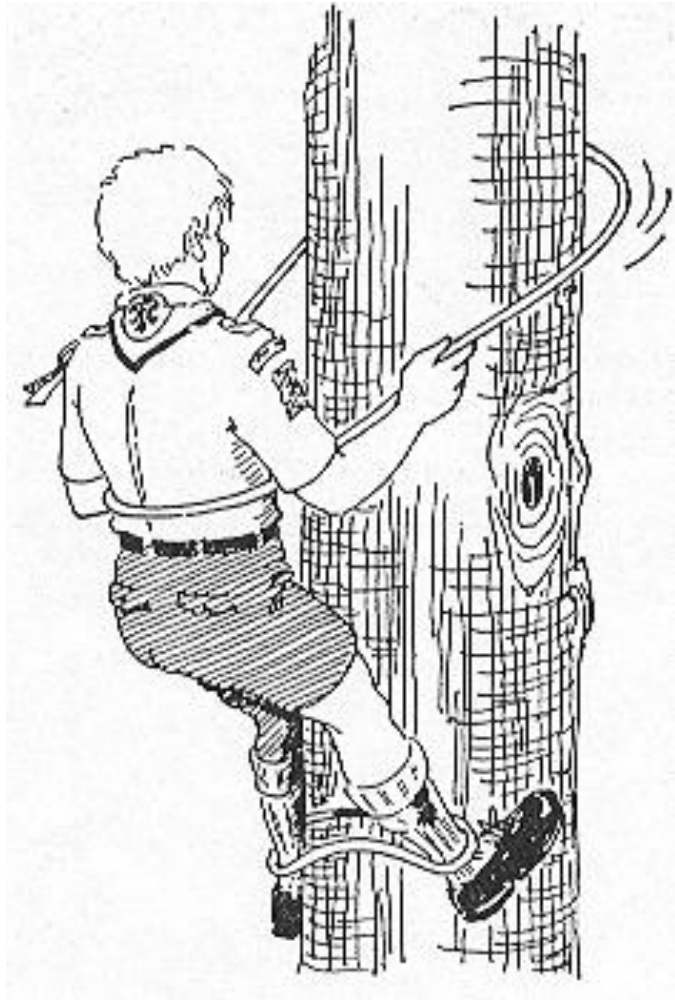

CAMPISMO ILUSTRADO



Las raquetas de esquimal usadas para la nieve o en épocas de lluvia para el fango, permiten mantener en buen estado los zapatos y las calcetas. Las mismas pueden usarse para una competencia de carreras en tierra firme y si es en un lugar cenagoso, el resultado será más divertido.

CAMPISMO ILUSTRADO

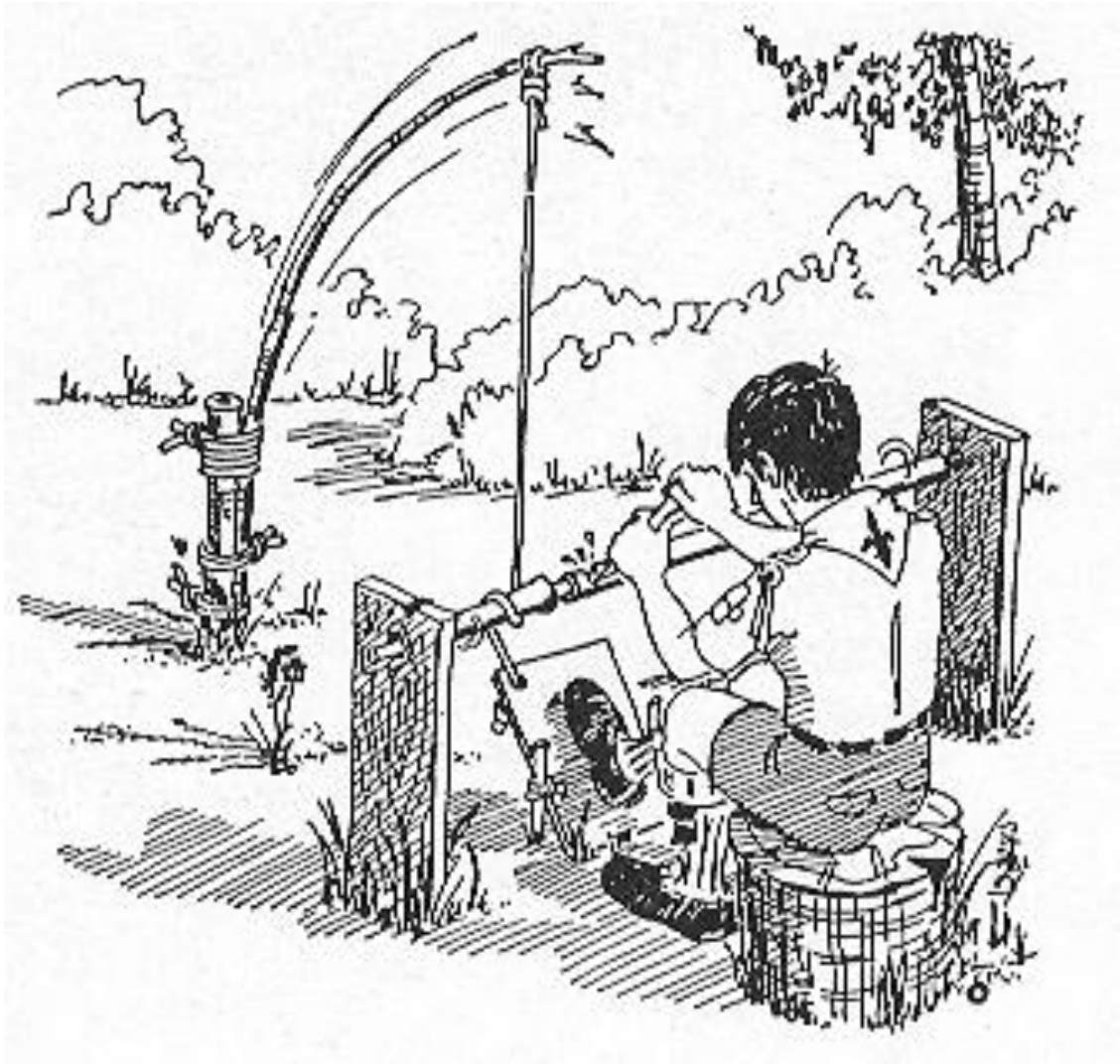

Desde hace más de 4,000 años, la tornería de madera es un oficio. En la época barroca hasta los reyes y los artesanos trabajaban el torno. Un torno rústico y rudimentario proporciona asombrosas sorpresas al aficionado y a su labor creadora.

CAMPISMO ILUSTRADO

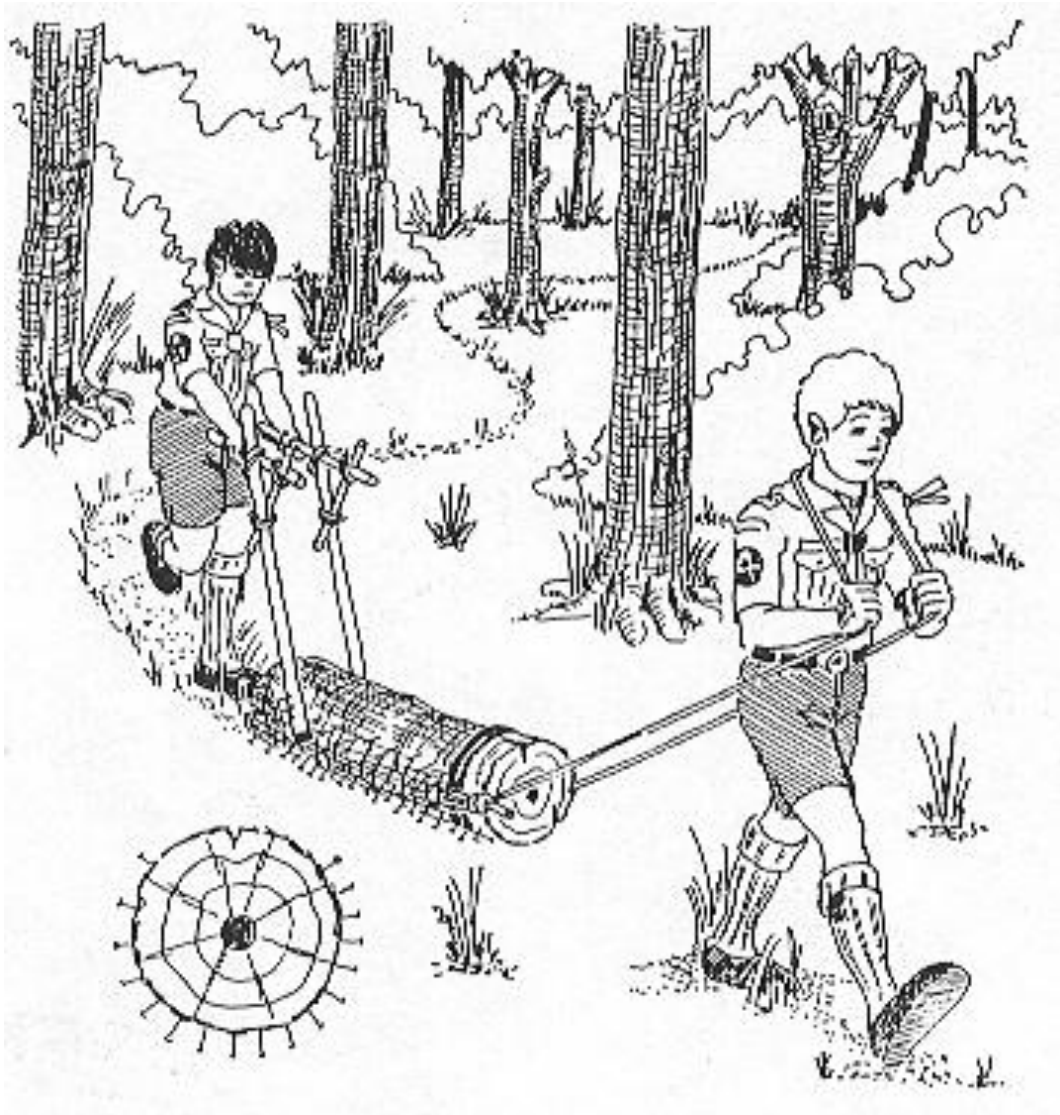

El rompe-pasto es un tronco claveteado para abrir brecha a una vereda e identificar el camino a un destino.

CAMPISMO ILUSTRADO

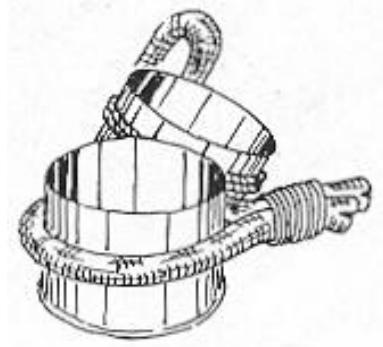
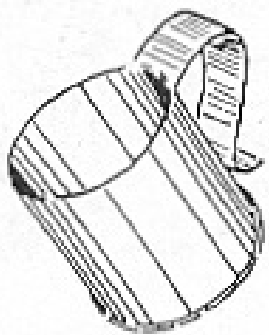
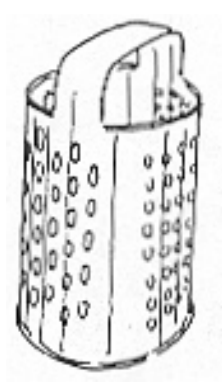
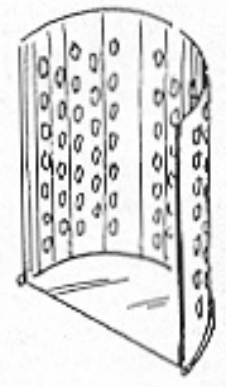
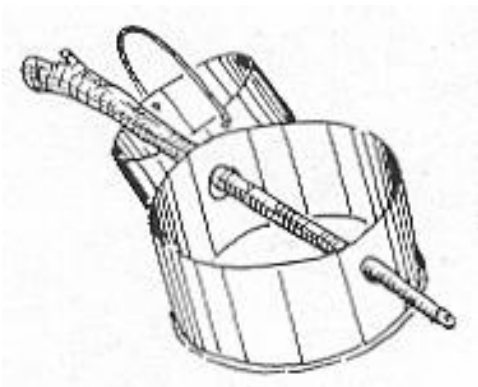
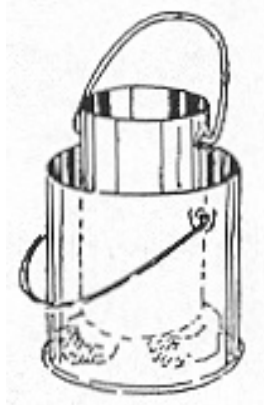
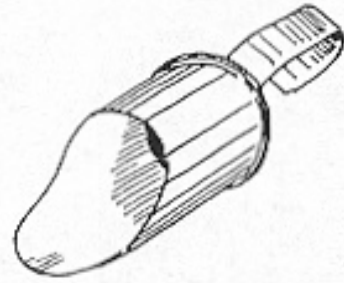
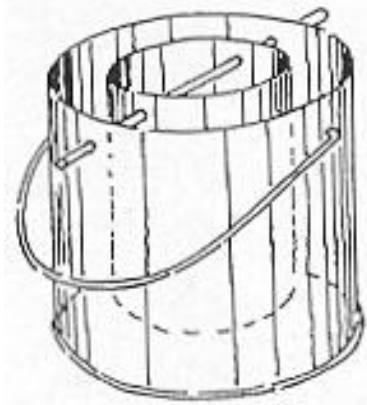

CAMPISMO ILUSTRADO

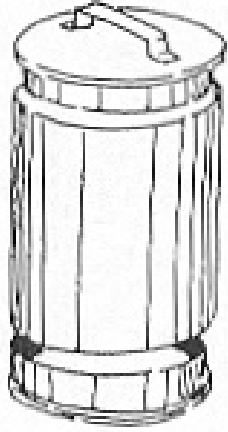

Los utensilios de cocina hechos con botes o latas de desecho, pueden exponerse al uso rudo del campo, son versátiles y muy económicos, desechables y biodegradables.

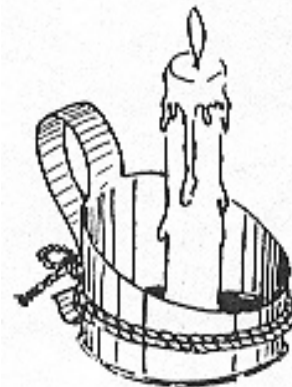
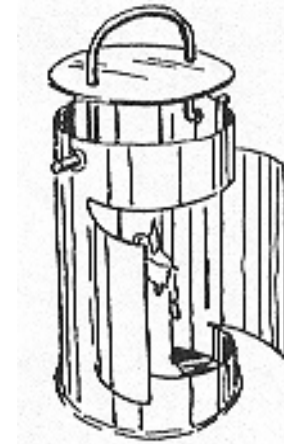
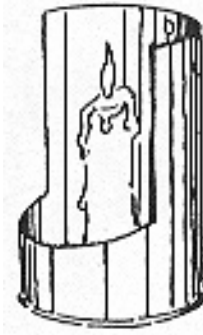
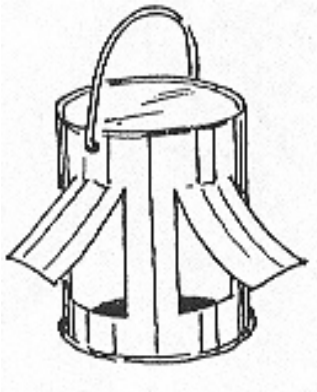
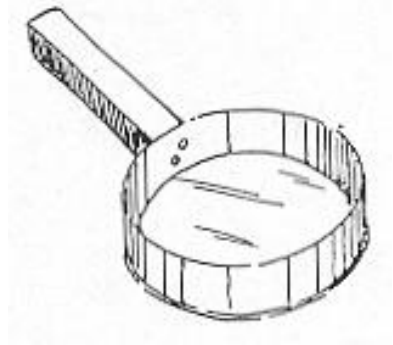

CAMPISMO ILUSTRADO

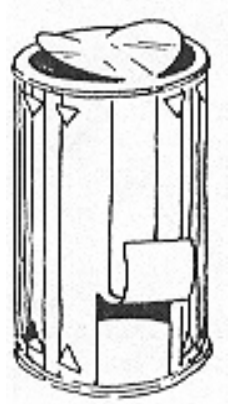
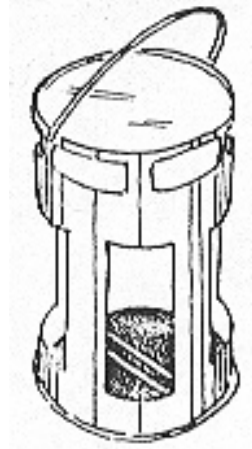
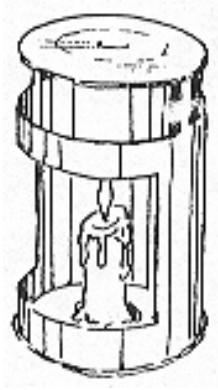
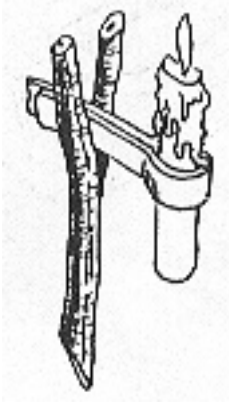

Candeleros de campo para velas o candela de cebo o resina.

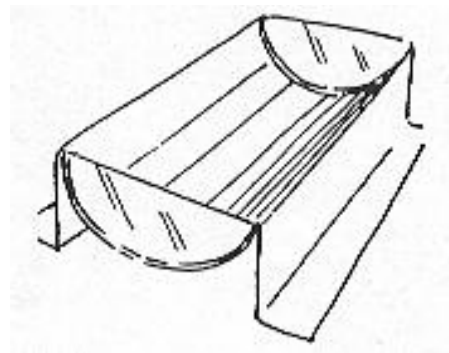
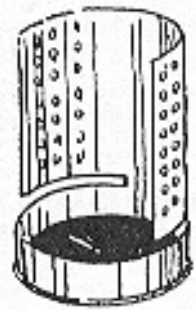

CAMPISMO ILUSTRADO

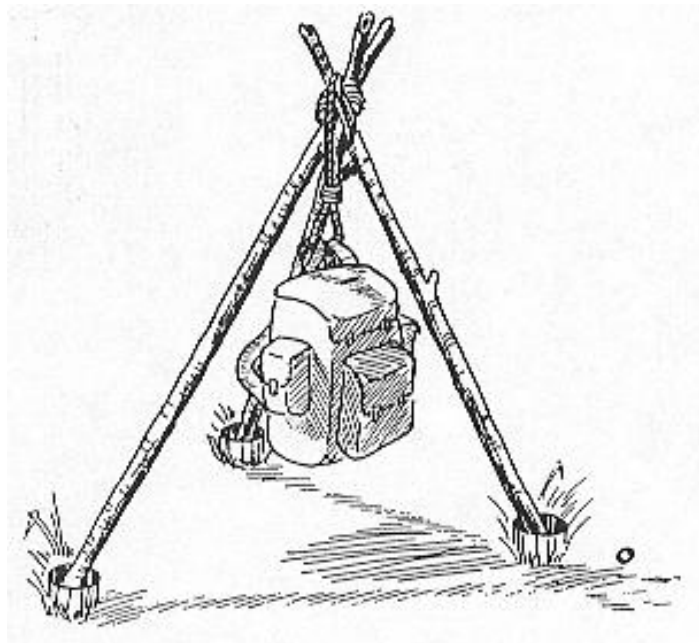
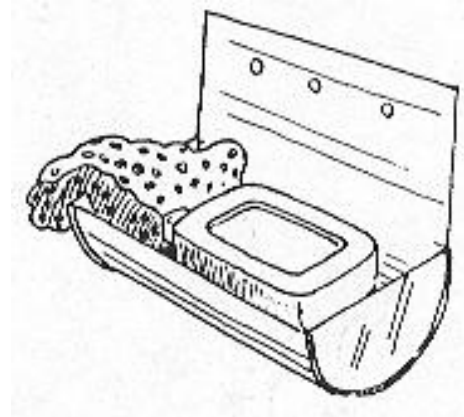
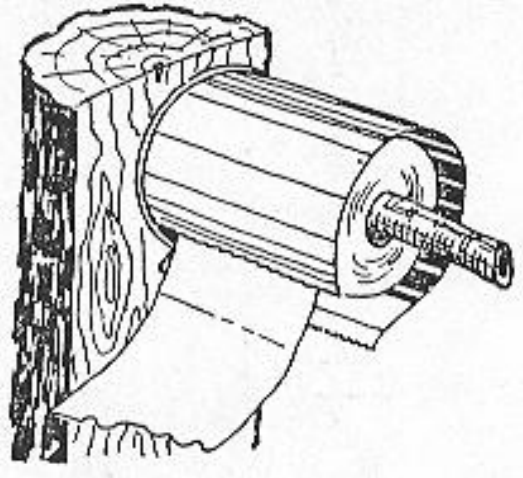

Un tripié en tres latas con agua, evita que las hormigas invadan la carga de alimentos. Los objetos de higiene permanecen en el lugar adecuado, al asignarles el espacio para su función.

CAMPISMO ILUSTRADO

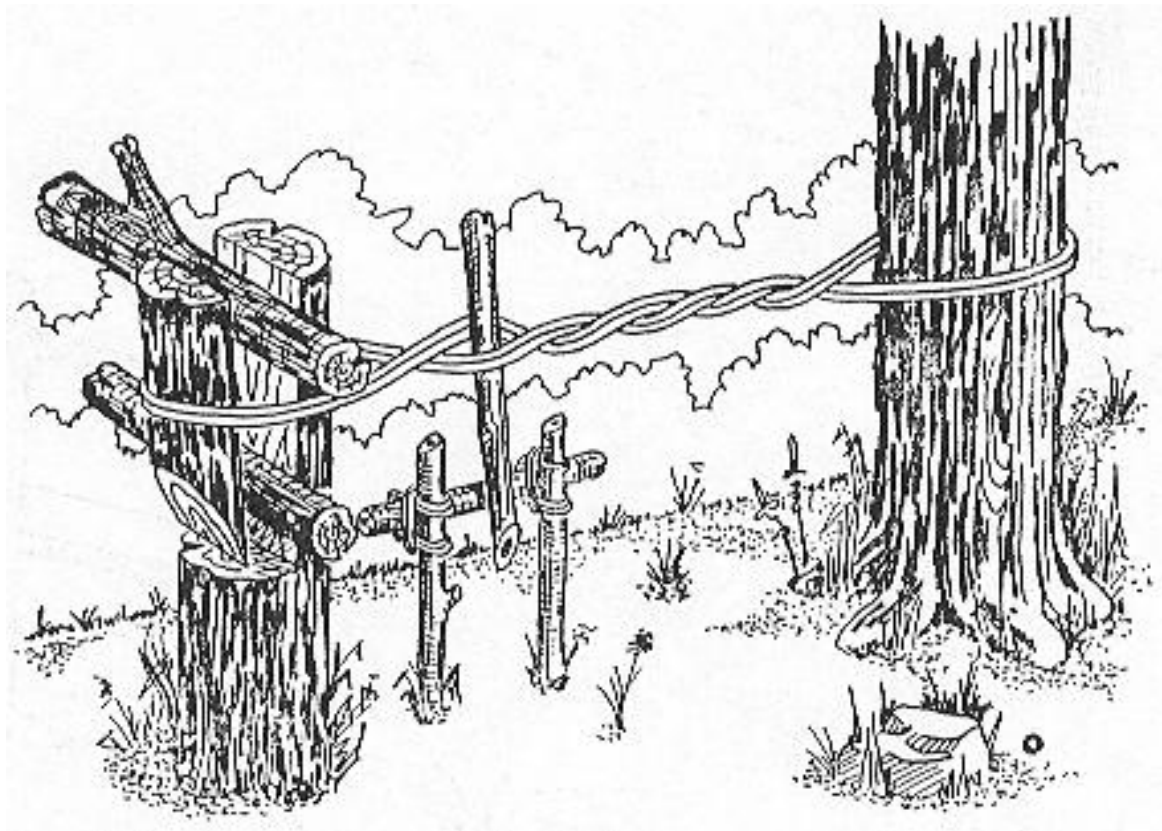
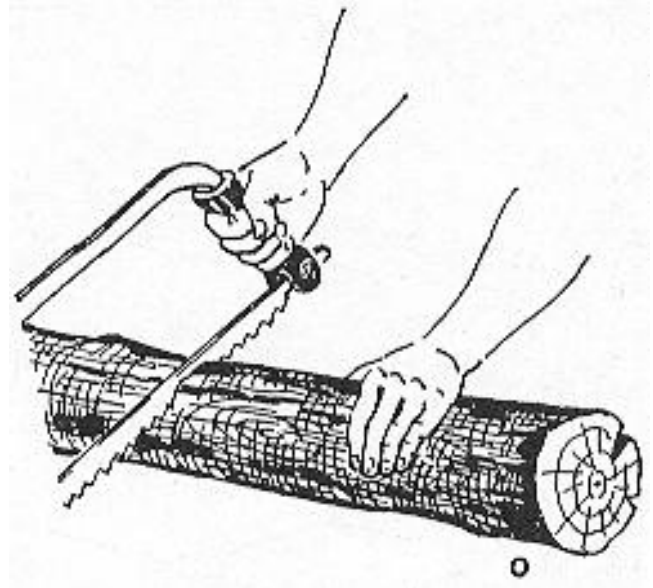

A la usanza del tornillo de carpintero, la parte inferior de este apresar se separa a la misma distancia que tenga la madera que vamos a labrar o a trabajar, y la presión adecuada se logra torciendo y retorciendo la cuerda en tensión.

CAMPISMO ILUSTRADO

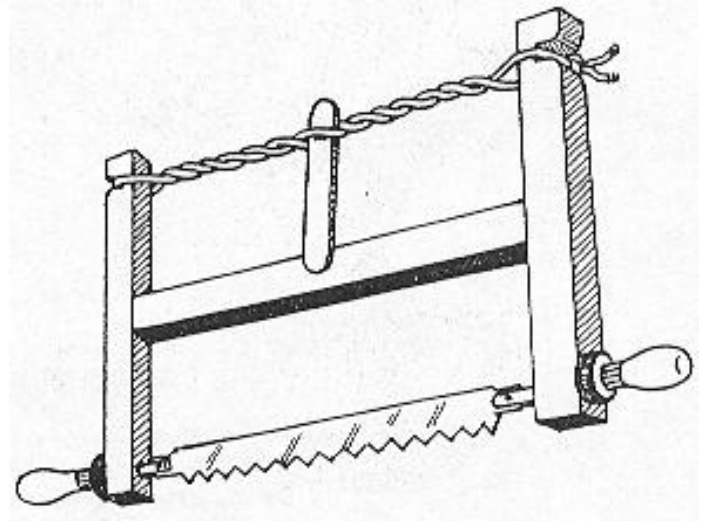
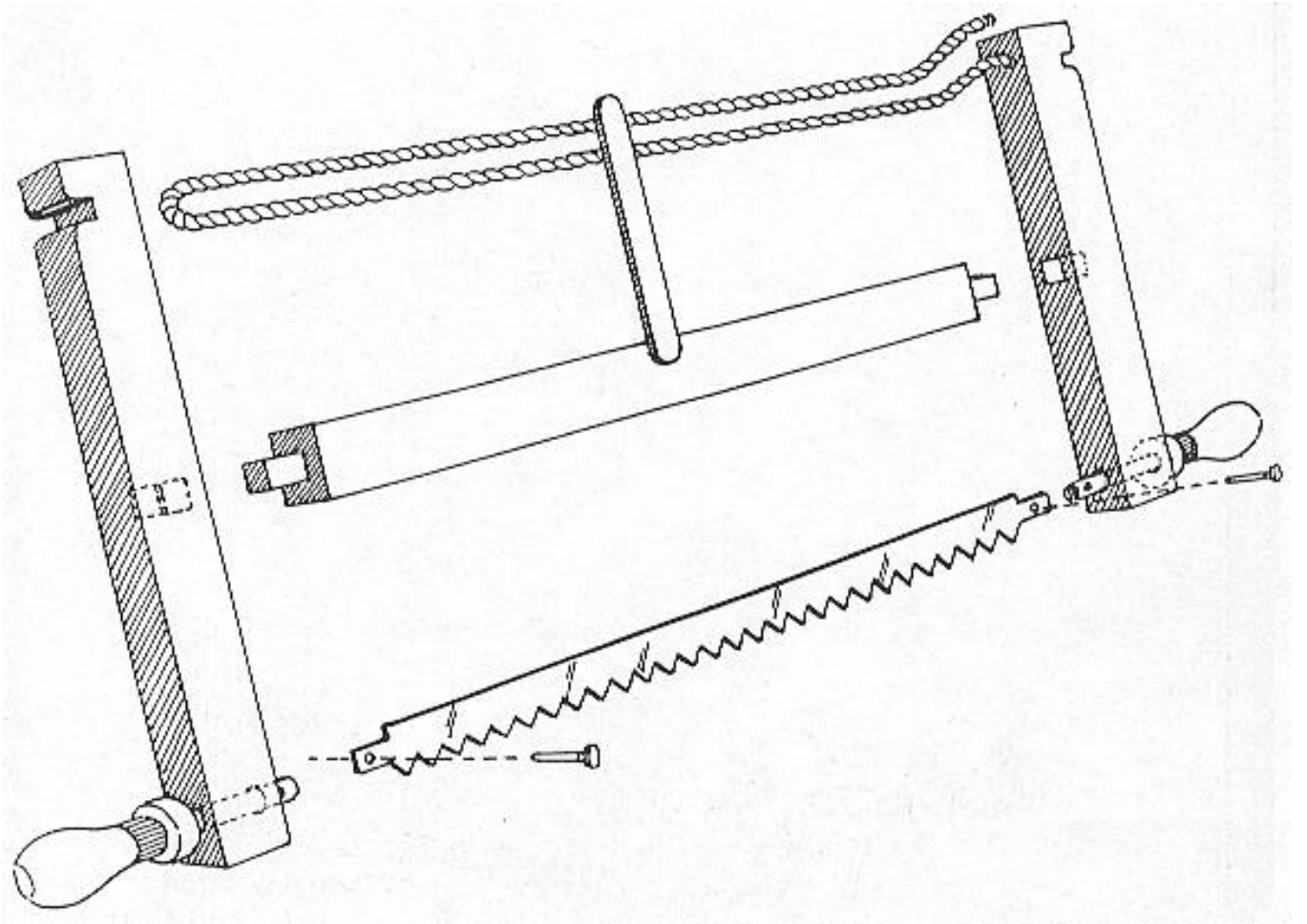

Nadie sabe cuánto puede hacer, hasta que no lo intenta. Tú puedes fabricar una sierra de vuelta o de San José, como le llamamos en México. Es una de las herramientas más antiguas de la humanidad, aún vigentes entre los artesanos mexicanos, es cómoda para el campismo porque desarmada ocupa poco espacio y su uso proporciona mejor acabado y versatilidad.

CAMPISMO ILUSTRADO



Limpieza del campo

Levantando el campamento, se revisa el campo antes de partir para que no quede indicio alguno de haber sido ocupado. Que no queden estacas clavadas y olvidadas y que la basura o el carbón queden enterrados.

El respeto y el amor a la naturaleza van Juntos.

Bibliografía

Maister Der Werkzeugs Michel Kieffer- Winfried Kurranth Alemania.	Revista Adelante Asociación de Scouts de México, A.C.
Holz Und Werkzeug Michel Kieffer- Winfried Kurranth Alemania.	Revista Sendas Soouts Asociación de Scouts de México, A.C.
Knots and how to Tie. Them Boy Scouts of America Estados Unidos de América.	Revista Scouting Boy Scouts of America Estados Unidos de América.
Revista Scouting Boy Scouts of America Estados Unidos de América.	Campamento para la juventud Asociación de Scouts de Venezuela.
Projects in pioneering by Paul Caswell The Scout Asociation Inglaterra.	Revista Pionnier Pionniers -Scouts de France Francia.
Revista Scouting The Scout Association Inglaterra.	Revista The Scouter The Scout Association Inglaterra.
The Canadian Leader Canada	Revista Scout Asociación de Scouts de México, A.C.
R.S.A. Revista Scouts de las Américas Organización de Estados Americanos.	Revista The Scout The Scout Association Inglaterra.
Revista Boys'Life Boy Scouts of America Estados Unidos de América.	

CAMPISMO ILUSTRADO

Índice	
Nudos, 1	Cocina, 70
Amarres, 14	Alacena, 84
Anclajes, 17	Agua potable, 87
Punteado, 23 Adiestramiento en la libertad, 27	Utensilios para cocinar, 88
Arnés de seguridad, 24	Escobas y rastrillos, 93
Pago de soldado, perezoso y a dos cuerdas, 25	Control de desechos, 94
Las cuerdas, 26	Mesa de comedor, 96
Tirolesa de carga, 28	Lavadero de trastes, 100
Transporte de equipo, 29	Baño, 101
Tracción y apoyo, 31	Lavamanos, 103
Formación técnica, 33	
Ganchos para rapa y toallas, 105	
Po rtazapatos , 107 Asta bandera, 108	
Tiendas tradicionales, 34 Refugios y toldos, 35	Área de descanso, 49
Parapeto, 48	
	Telar para acolchar, 52 Telar para esteras, 53
	Letrinas, 54
Cómo prender fuego, 56	
Transporte de troncos, 115	Cercas y portadas, 116
Alarmas, 122	Espacio para avisos, 123
Oficias religiosos ai aire libre, 125 Torres y construcciones aéreas, 127	
Puentes, 138 Trampolín, 164	
Elhacha, 59	Navaja de bolsillo, 65 Cuchillo de monte, 66 Mazo, 67
	Lo que no se hace, 68

CAMPISMO ILUSTRADO

	Juegosacuáticos, 166
Balsas y canoas, 173.	
Juegos, 185	Trucos y habilidades, 198
Limpieza de campo, 208	



"A-de-lan-te-las-A-gui-las-Rea-les"... el chiflido scout de Enrique Brito, el Jefe dei Grupo, destacaba por encima dei sonido dei aguacero torrencial que aquel verano de 1956, diluviaba sobre nuestras tiendas de camparia improvisadas con tela - rayada- de colchón, esa madrugada en el Bosque de Manzanilla, en Puebla, donde acampábamos las Ires .patrullas (Agui/as, Delfines y Búhos) que integrábamos el Grupo V de scouts. Mi reloj marcaba Ias 3:00 de la mañana. Enrique nos alcanzaba en el campamento, después de su trabajo.

-i Esta tienda está mal puesta!- rugió la voz dei Jefe Brito opacando el sonido de la fuerte lluvia, y pensamos que los rayos y relámpagos salían dei propio Enrique. De dos patadas sus botas mineras hicieron saltar las dos estacas frontales y la tienda de los Delfines se vino abajo en pleno aguacero.. Desde nuestros sarapes (a falta de sleepings) escuchamos las vacas empapadas de nuestros comparieros, titiritando de frío, protestando entre dientes mientras tendían correctamente las cordones de la casa de campana, mojados hasta los huesos y castaneteando los dientes.

El Jefe Brito forjaba nuestro carácter a golpes de mazo sobre el yunque de la vida.

Su influencia fue determinante en nuestras vidas. Nos quitó 10 toto dei espíritu. Nos ayudó a distender el sentimiento y endurecer el cuerpo físico; a admirar la obra de Dios en la naturaleza y a dar sin medida sin esperar nada a cambio.

CAMPISMO ILUSTRADO

En esa época no había nacido el personaje "Indiana Jones", pero nos enseñó a interpretarlo. Carlos Caata".da no
habr. d..cublerito 11 Don Juan, pctrO Enrique n08 moatraba 108 c.minol oon oorazón marcándolos con flechas de
ramas de pino y cruzando eon otras ramas los que debíamos evitar.

Siempre ha tenido un carácter iracundo, que multiplicaba su estatura hasta la copa de los pinos cuando se enojaba; pero
mucho era actuación pues tenía que imponerse a tres patrullas de Rebeldes sin Causa en potencia. Y siempre lo logró.
Nadie osaba' discutir sus órdenes, ni proferir palabra alguna después de que, mientras la luna llena atibababa entre las
ramas, se entonaba el "tap" ai

unfsono:"ya el día se fue la fuesa fue el soVdel bosque, defmonta, dei valle/Dios está aquí/todo es paz/... a
dormir".

El bosque hermosísimo de Manzanilla, Puebla, está convertido ahora en un fraccionamiento. En lugar de pinos hay casas.
El pavimento sustituye al "hojoshale" y al pasto. Los tinacos y los arroyos... y el alumbrado eléctrico le roba atención a la
luna.

Ya el día se fue el bosque, el monte y el valle, han quedado atrás, en la nostalgia, transmutados ahora en la
oficina, el hogar y el trabajo. La selva es de asfalto y las fieras tienen ruedas; pero las enseñanzas de Enrique
Brito permanecen vivas y vigentes en cada scout convertido en profesionalista,
comerciante, ejecutivo o funcionario. La lucha diaria por la vida tiene más sentido. Tenemos que tender la tienda
correctamente, o el Jefe Brito nos la tira a patadas, a la mitad de un aguacero, en plena madrugada, en la mitad
de la nada.

Ese espíritu de ayuda, esa vocación de dar que lo lleva a escribir su libro *Ley Scout*, lleva a Enrique'

Brito Zaragoza, desde la Vicepresidencia actual de la Asociación de Scouts de México, a seguir predicando con
el ejemplo, a cenirse el sombrero scout sobre su cabello plateado por la experiencia y a escribir un segundo
legado para las nuevas generaciones scouts, éste su nuevo libro titulado: *Campismo Ilustrado*, que tiene en las
manos y cuyo gran objetivo es ayudarte a Ser; enseñarte a vivir Siempre Listo.

Quienes tuvimos la suerte de recibir directamente las enseñanzas de Enrique Brito fuimos muy afortunados.
Aprovecha la oportunidad que te brinda la vida de aprender a través de su nuevo libro.

¡Siempre lista! (para servir).

Viciar Jesús Blanco Labra Grupo V de Puebla
Scouts de México,
Patrulla Búhos
"Descansar no es conquistar". México, D.F.
Octubre 1996.